

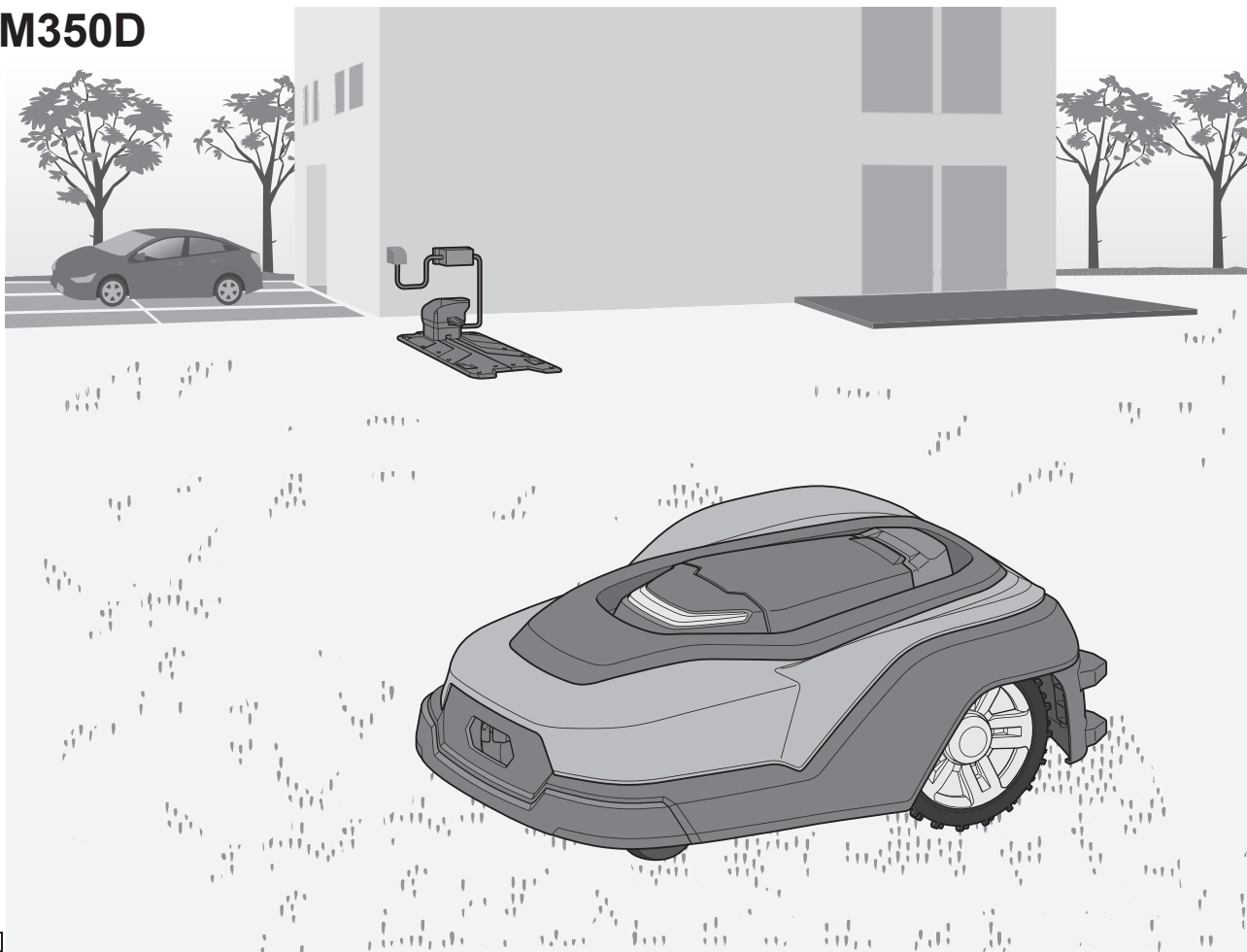

EN	Robotic Mower	Setup Guide	20
PL	Robot Koszący	Przewodnik konfiguracji	33
HU	Robotfűnyíró	Beállítási útmutató	47
SK	Robotická kosačka	Sprievodca nastavením	61
CS	Robotická sekačka	Průvodce nastavením	74
UK	Газонокосарка-робот	Посібник з установлення	87
RO	Mașină robotizată de tuns iarba	Ghid de instalare	101
DE	Mähroboter	Einrichtungsanleitung	115

RM350D



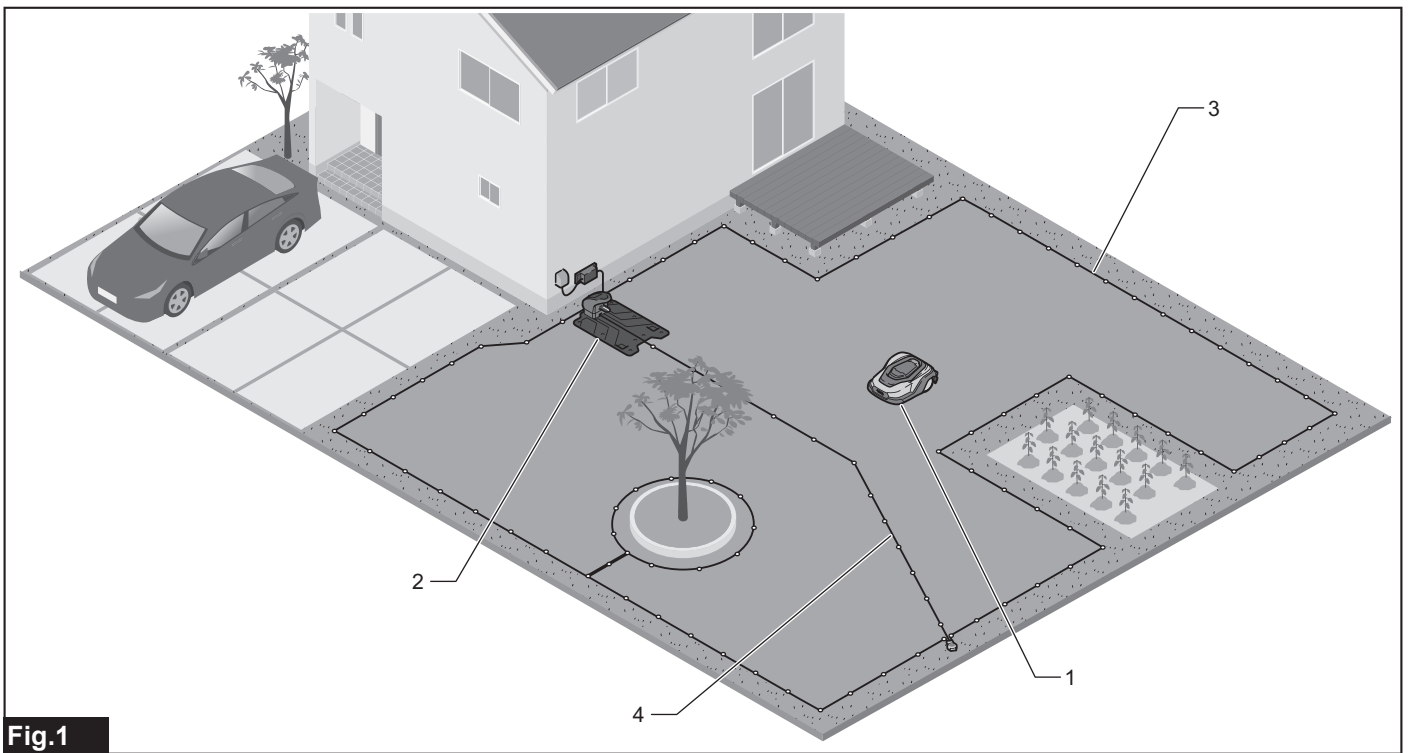

Fig.1

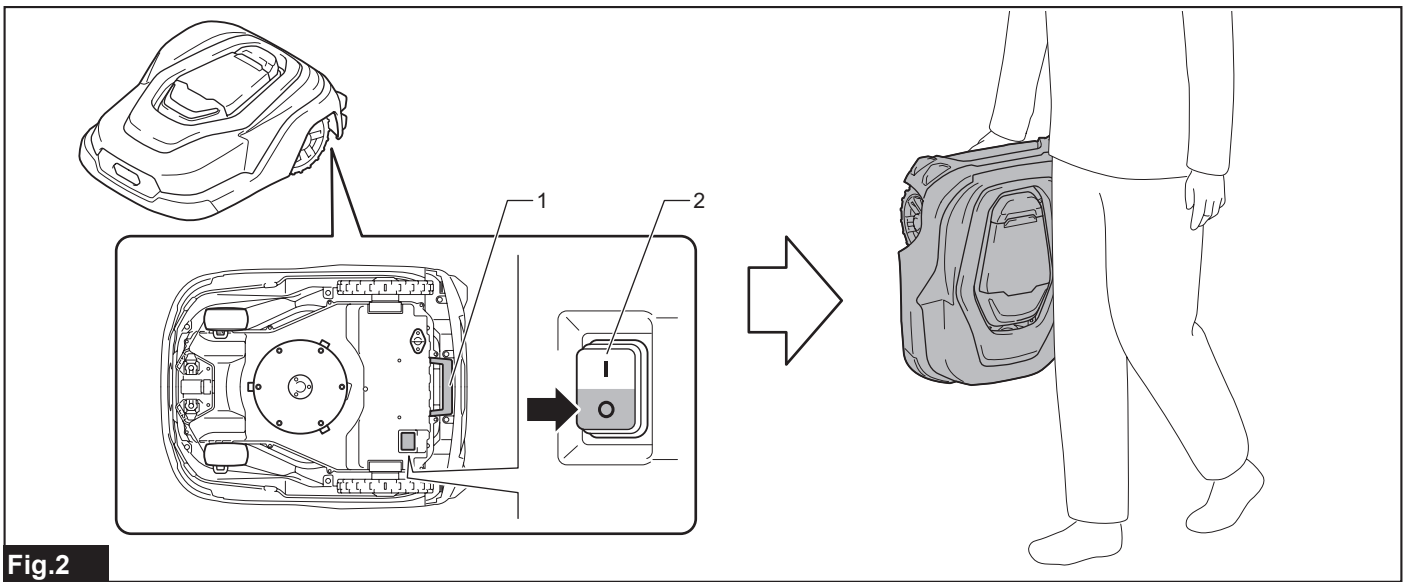

Fig.2

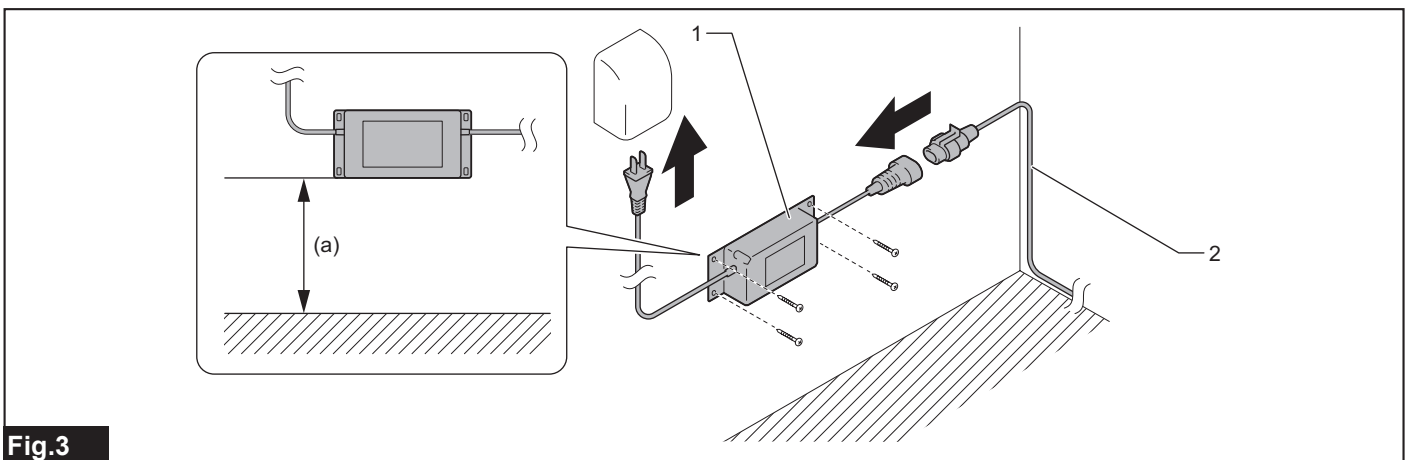

Fig.3

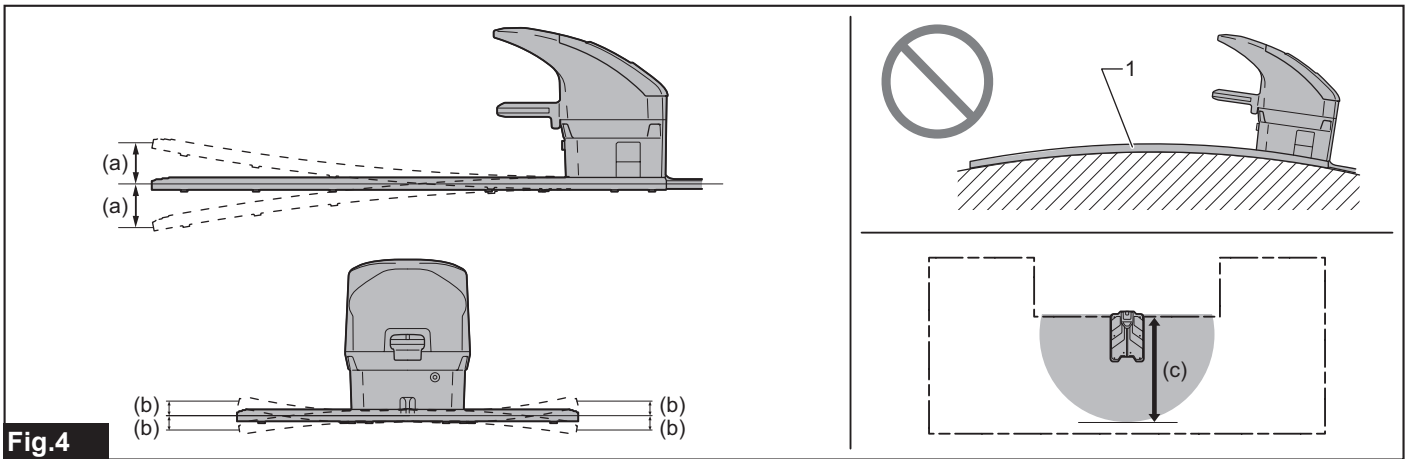

Fig.4

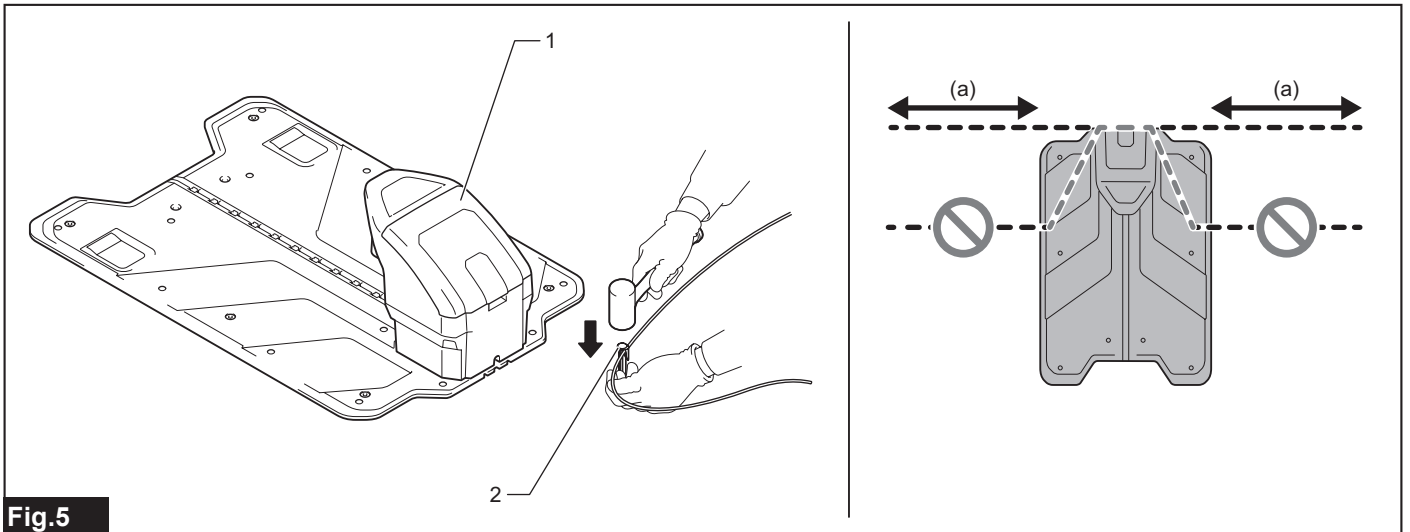

Fig.5

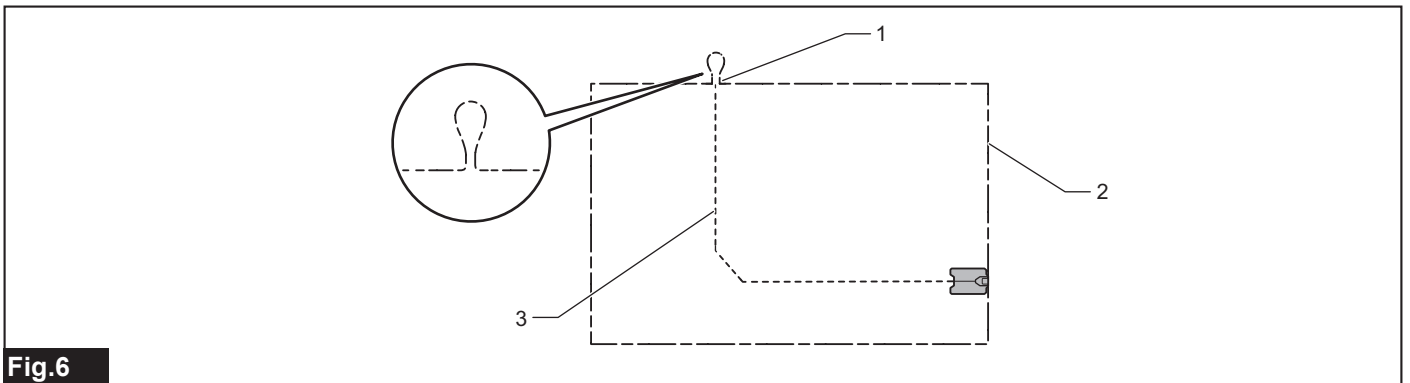

Fig.6

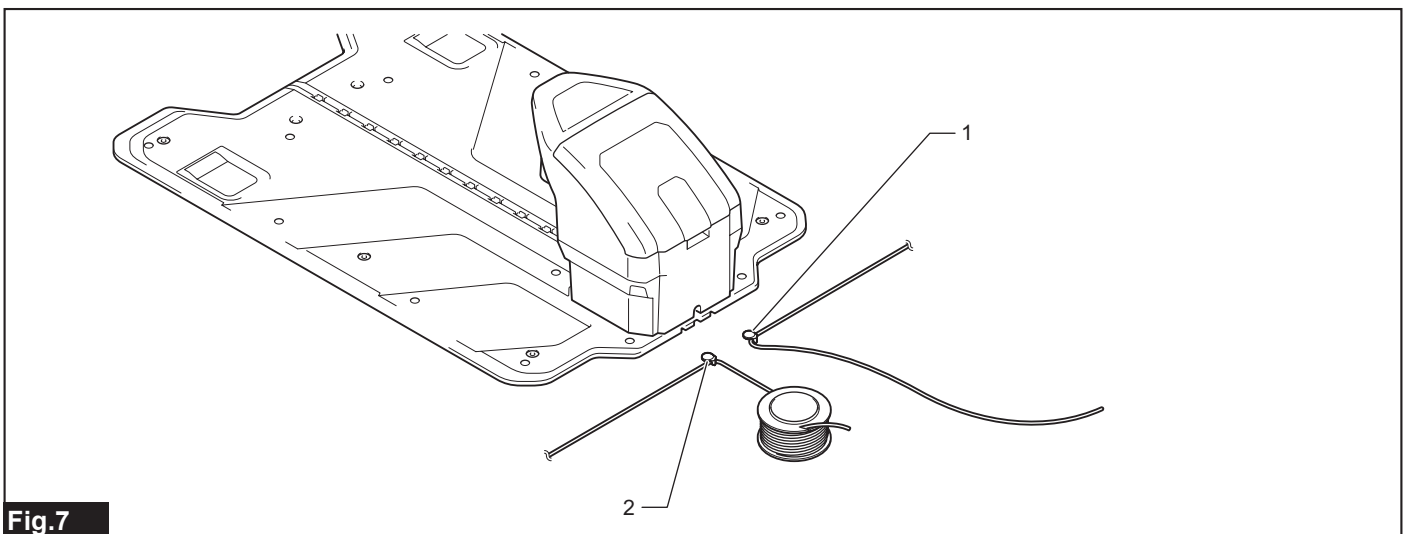
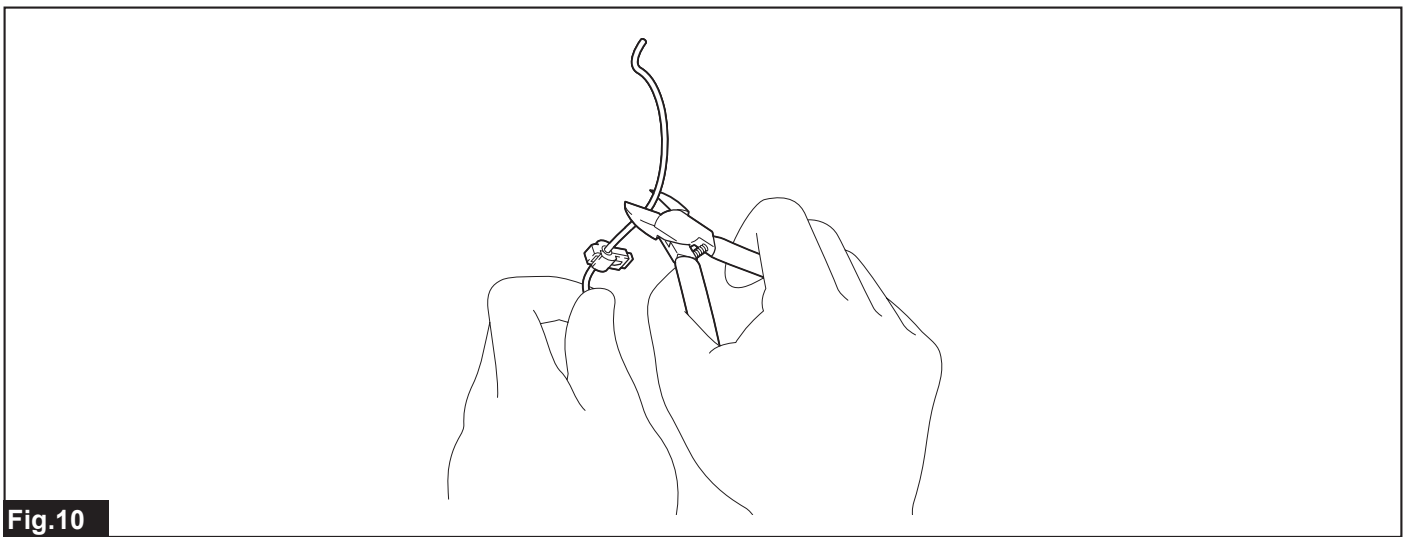
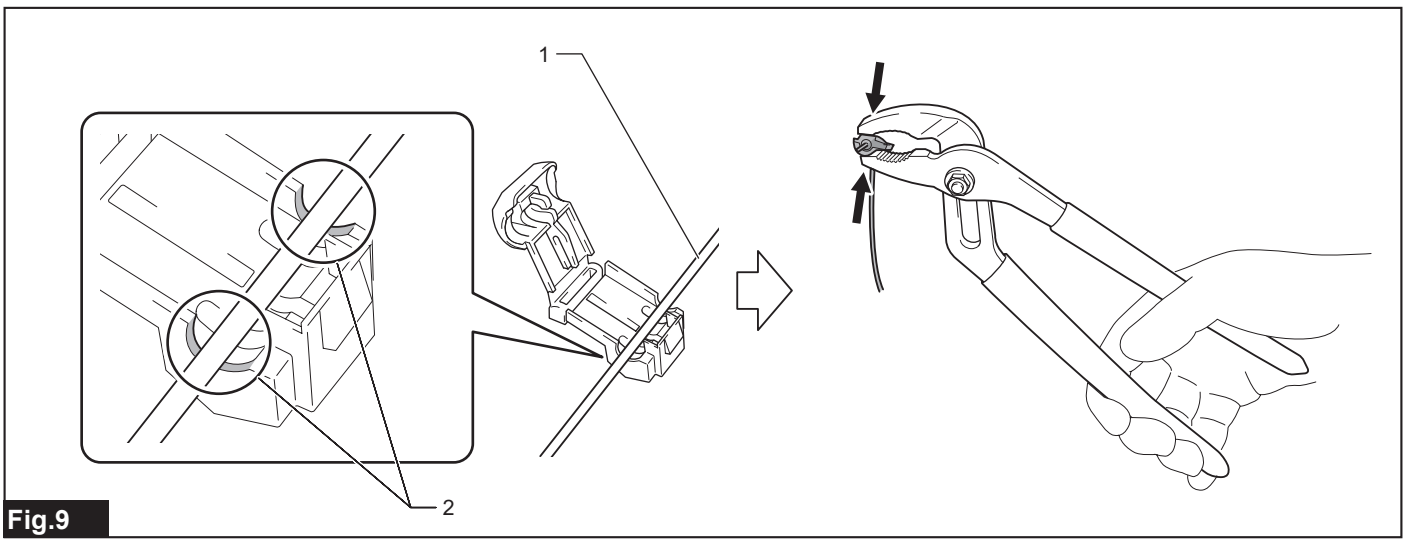
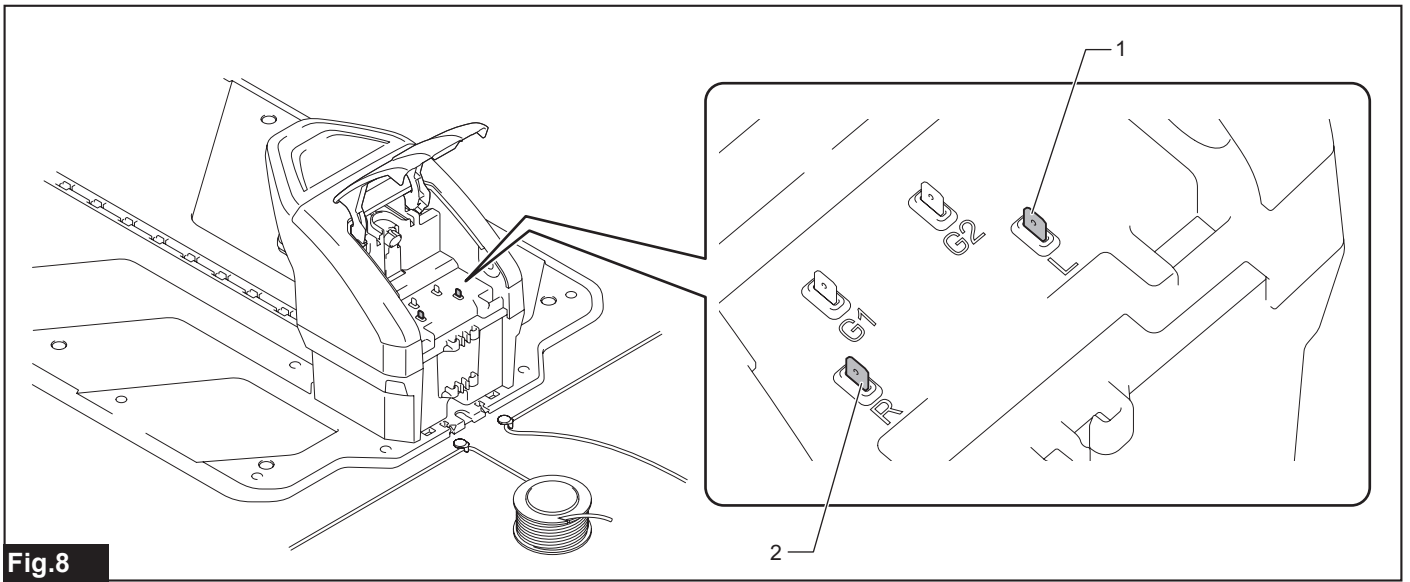

Fig.7



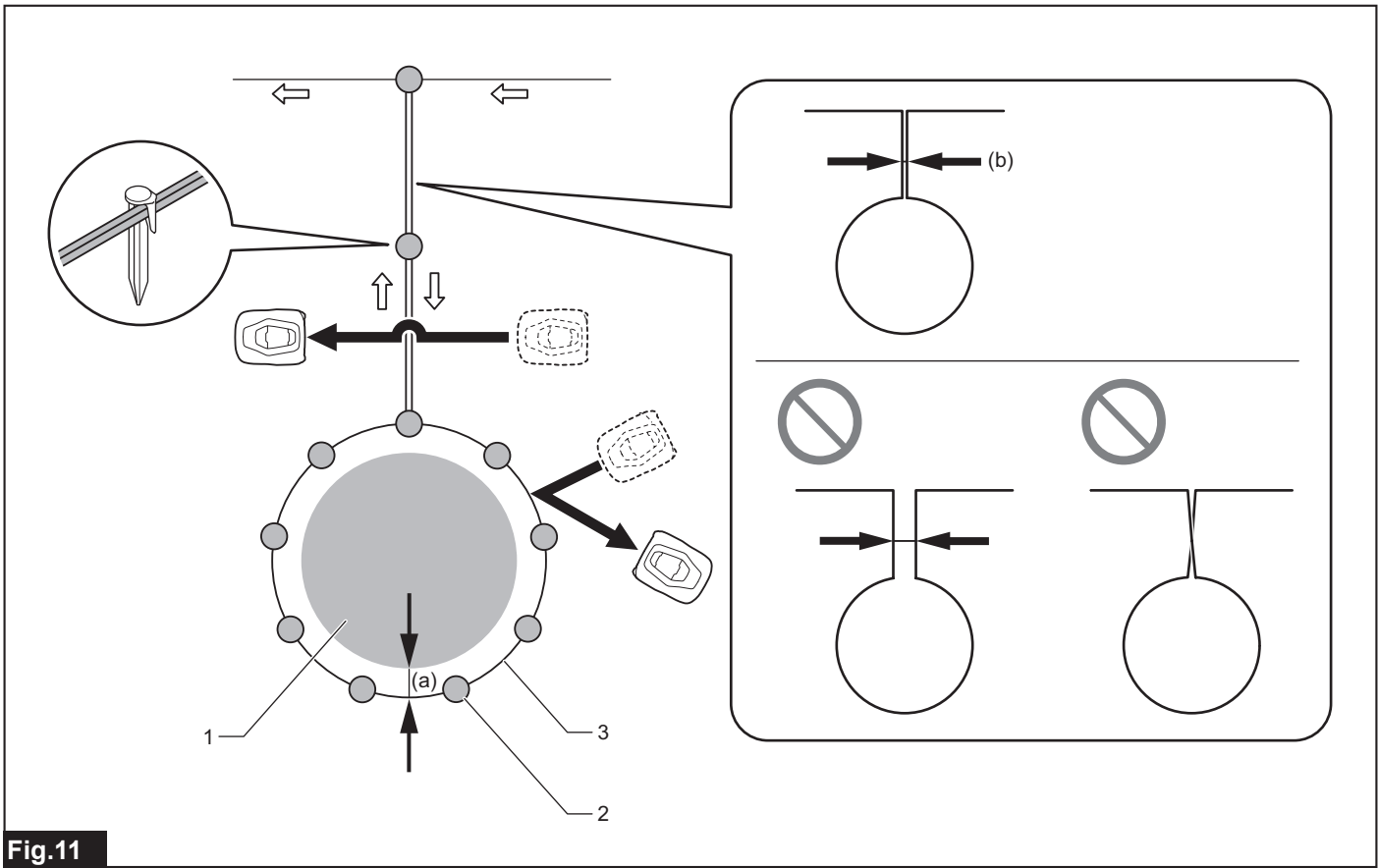

Fig.11

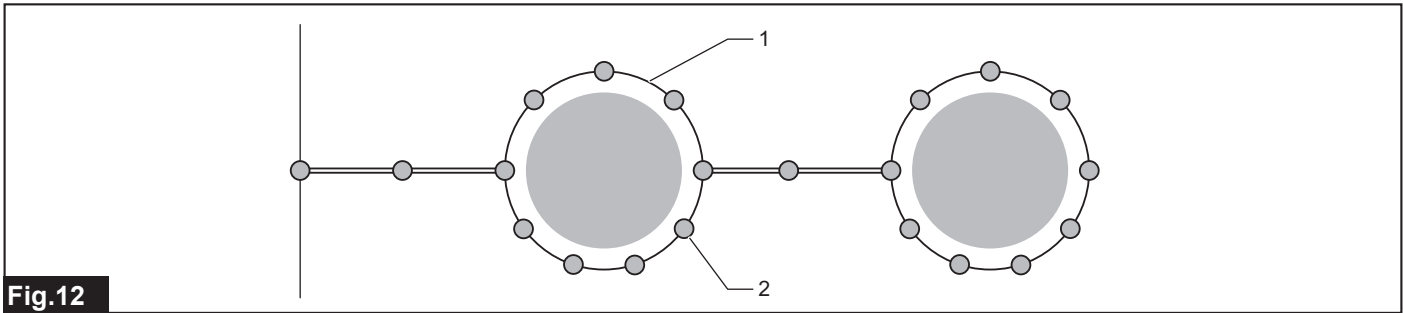

Fig.12

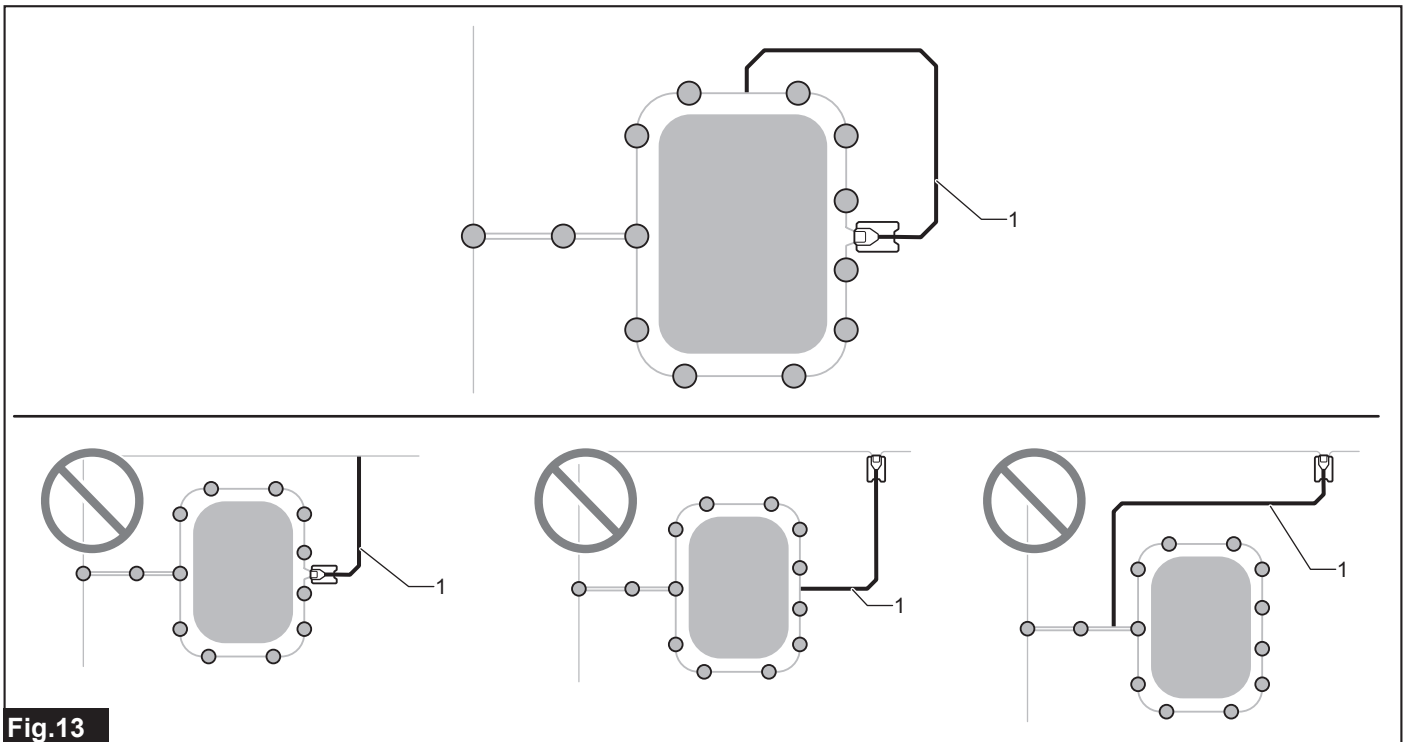
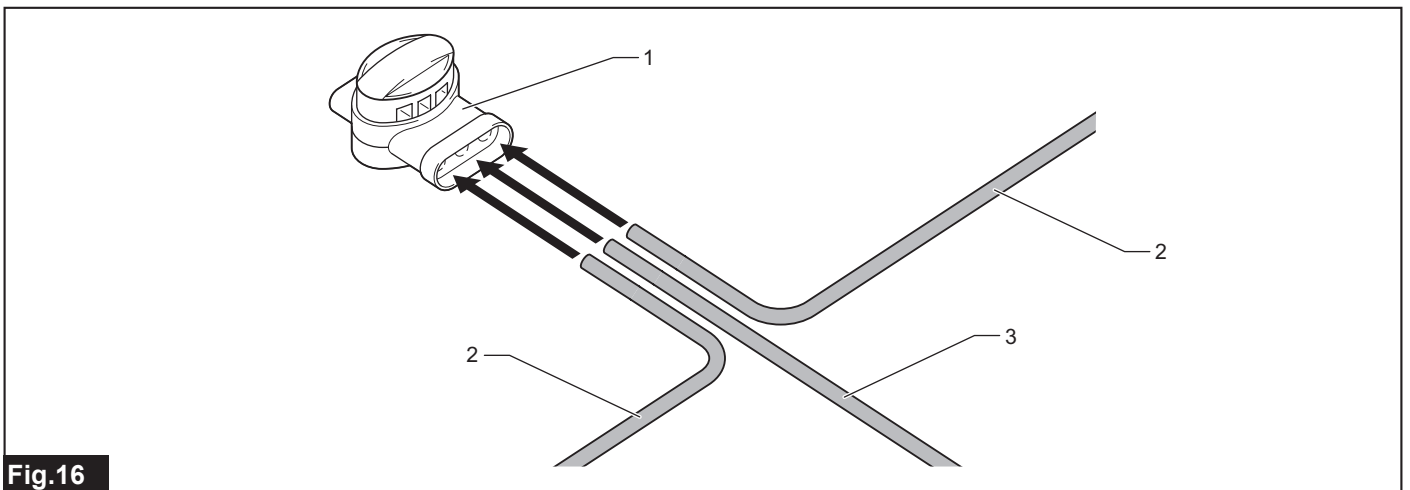
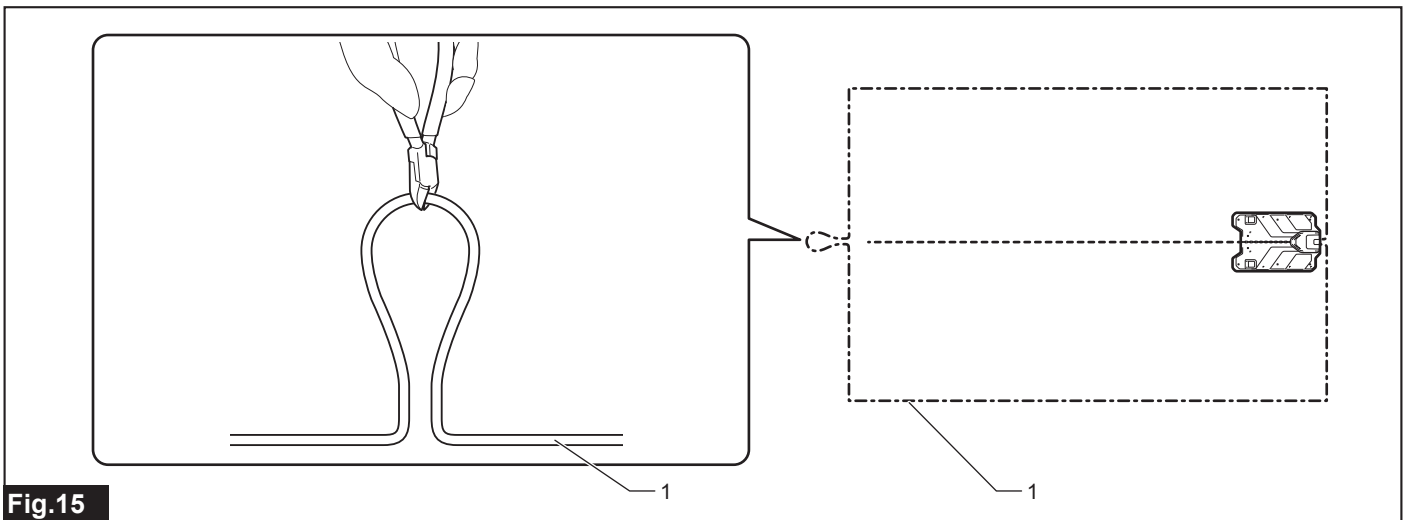
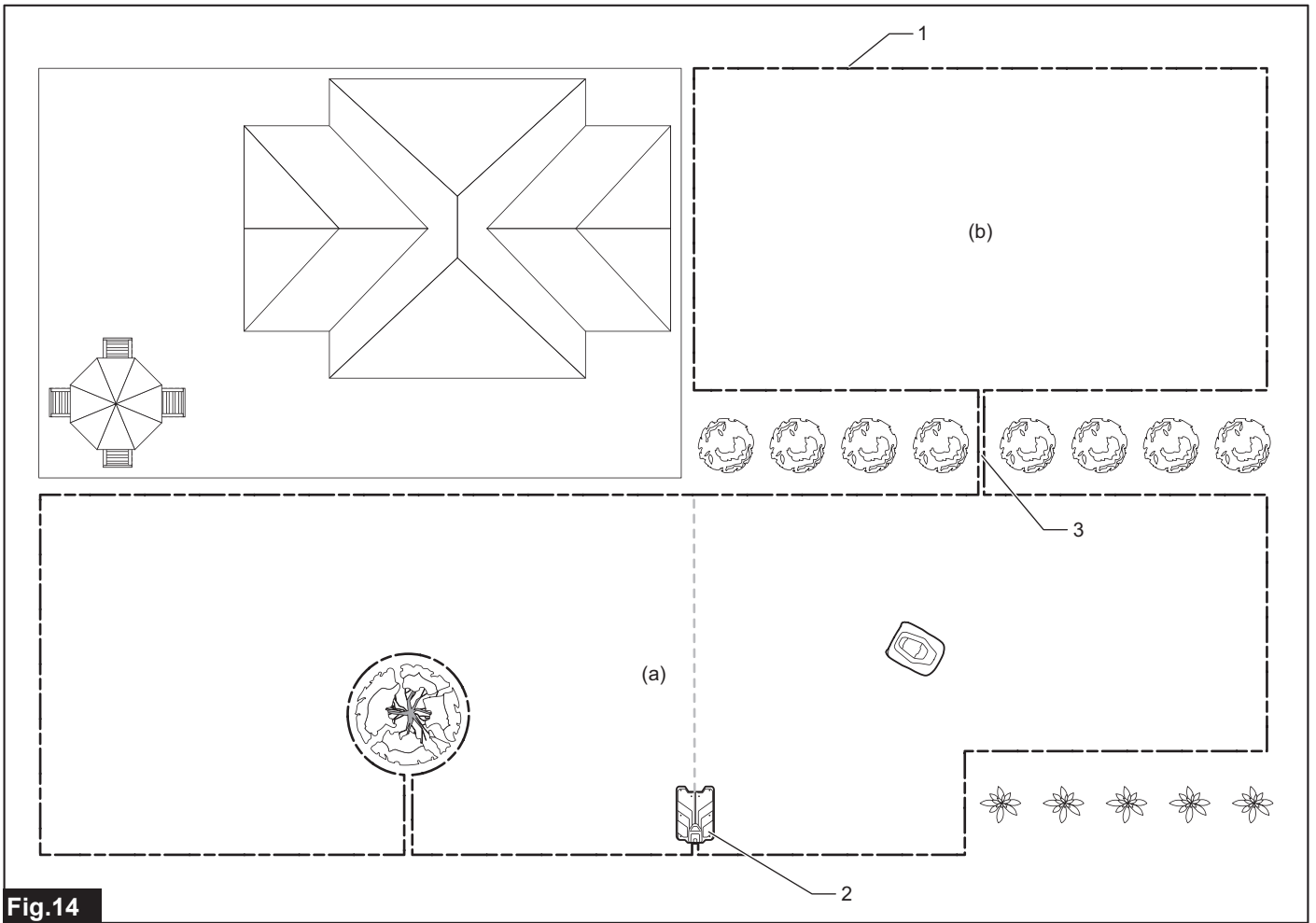

Fig.13



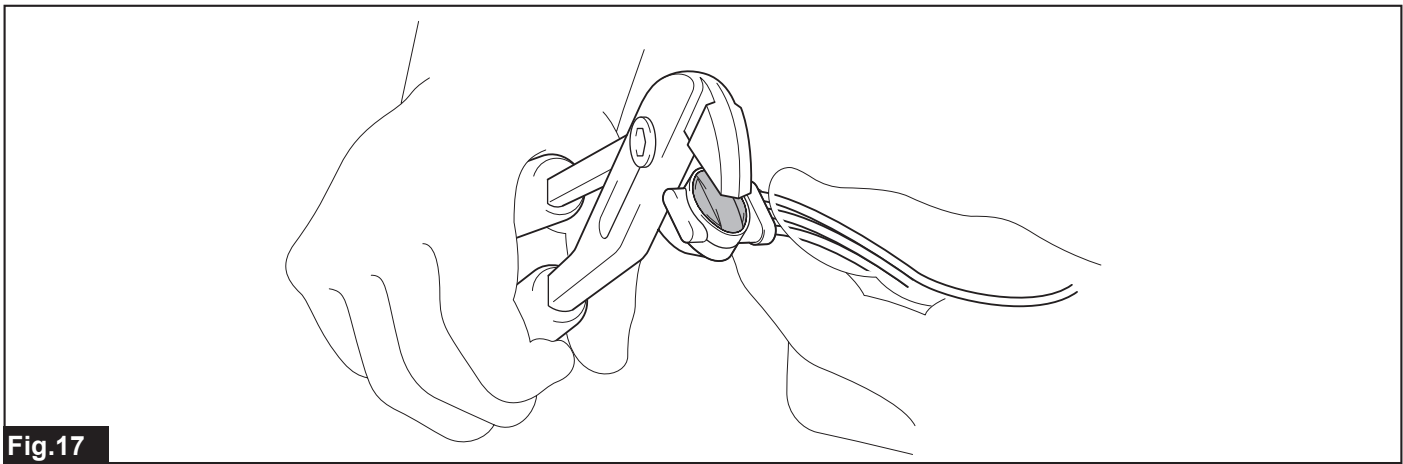

Fig. 17

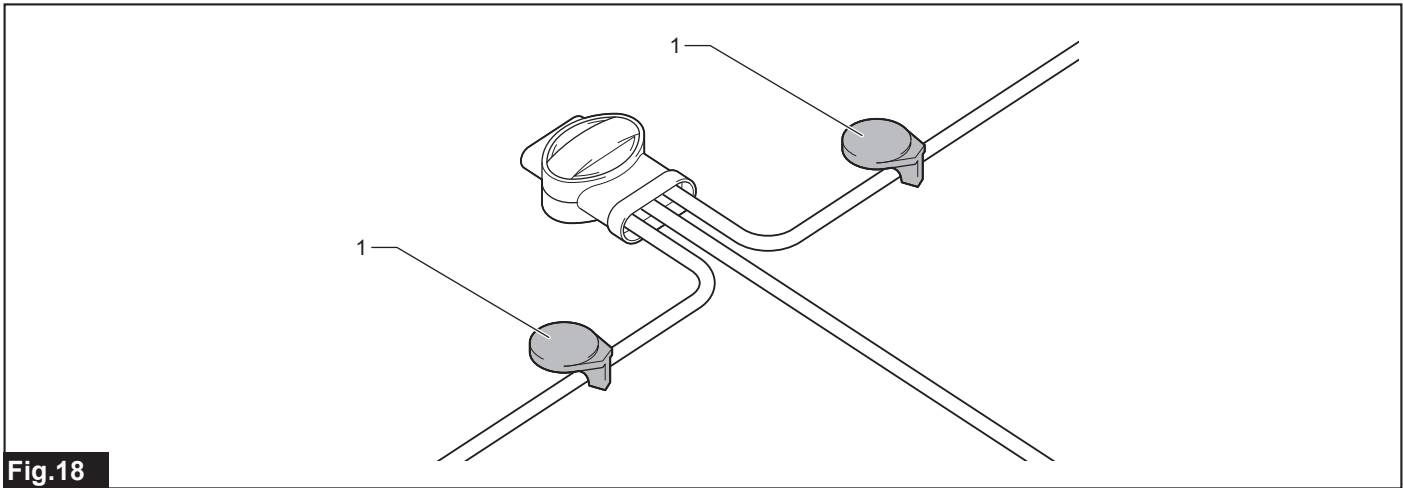

Fig. 18

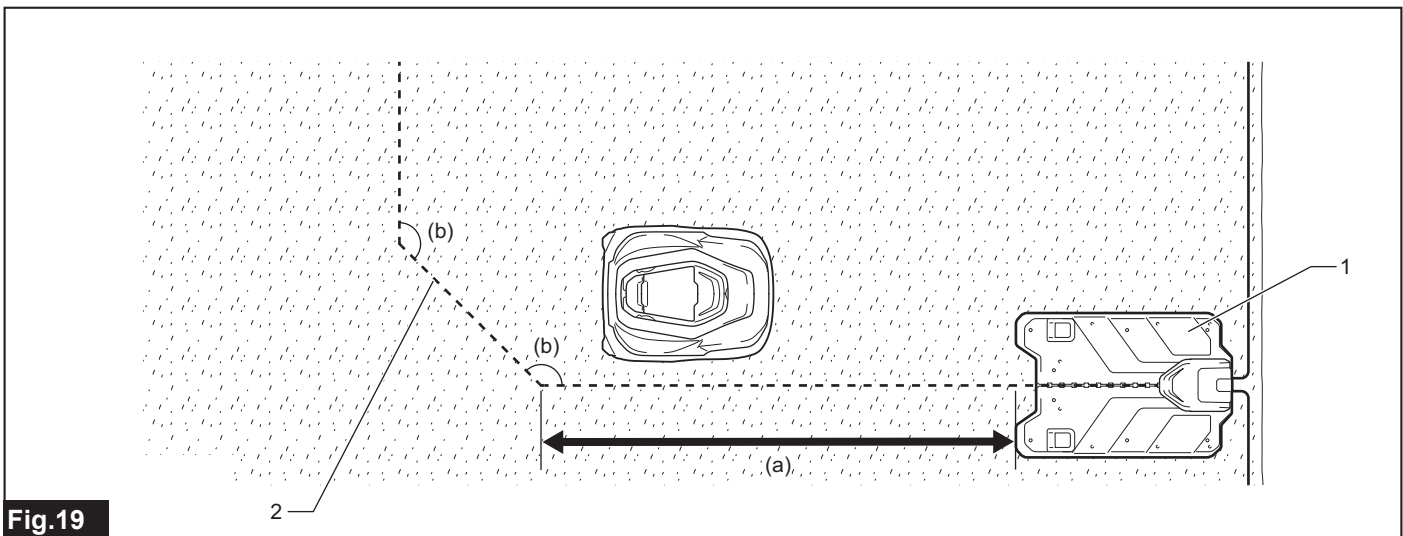

Fig. 19

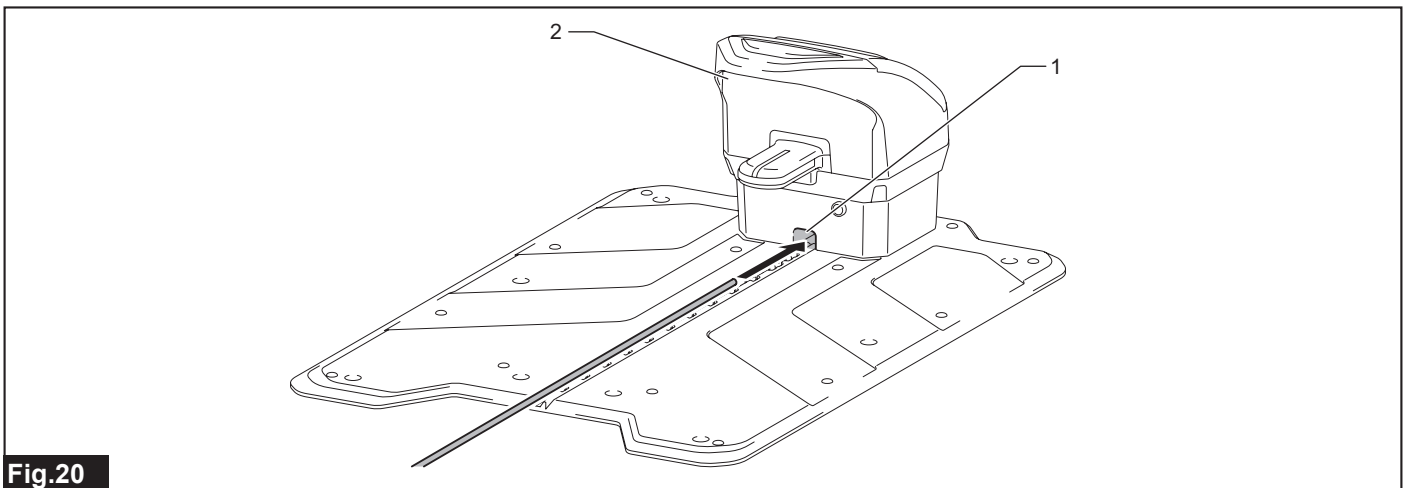

Fig. 20

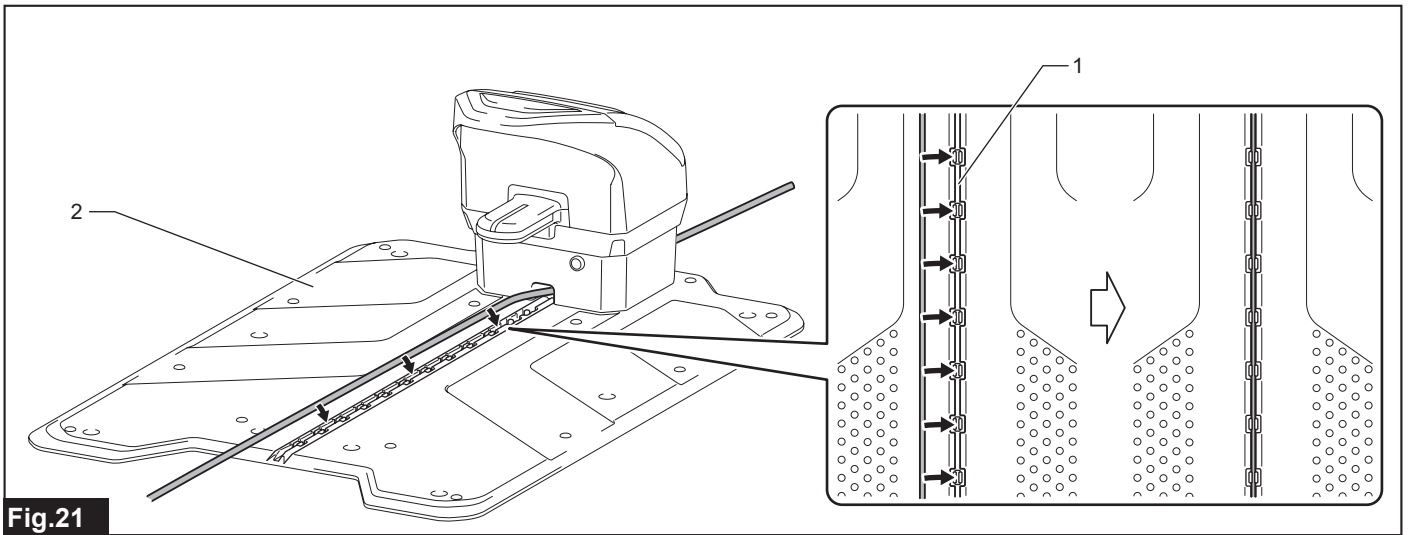

Fig.21

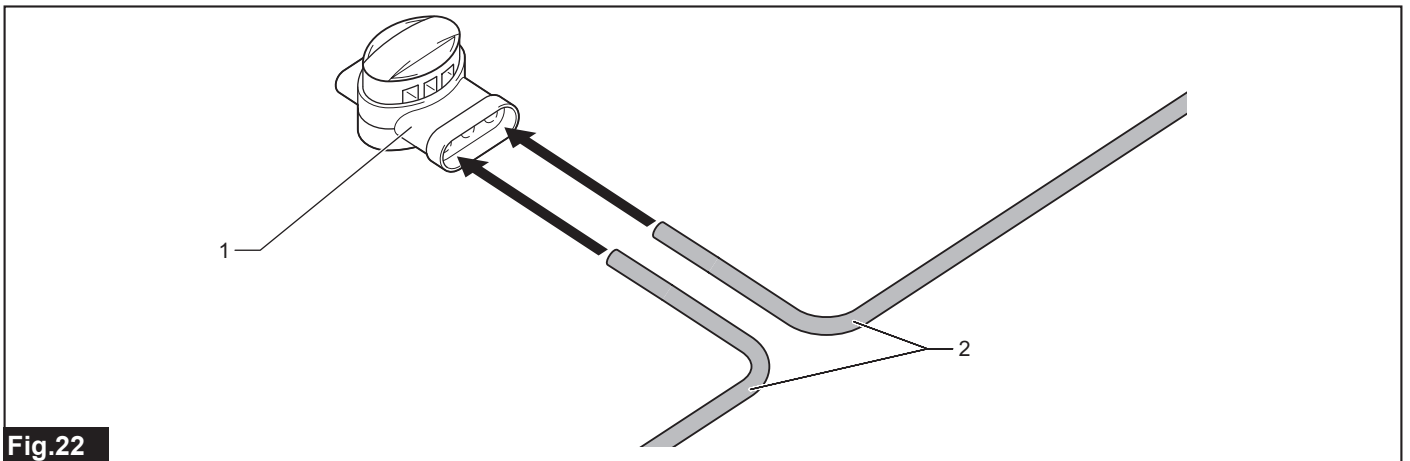

Fig.22

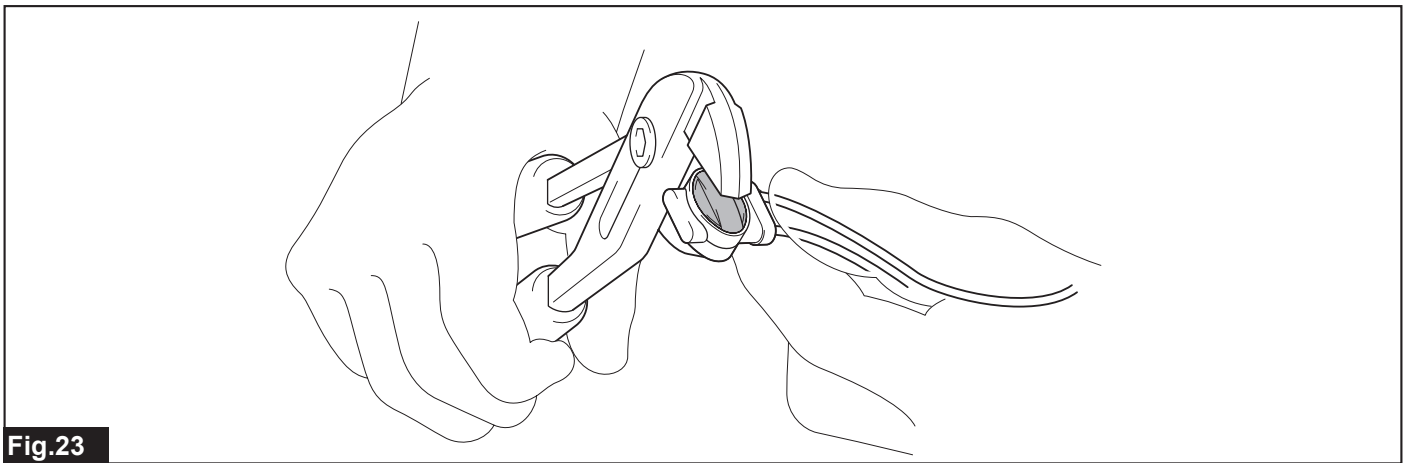

Fig.23

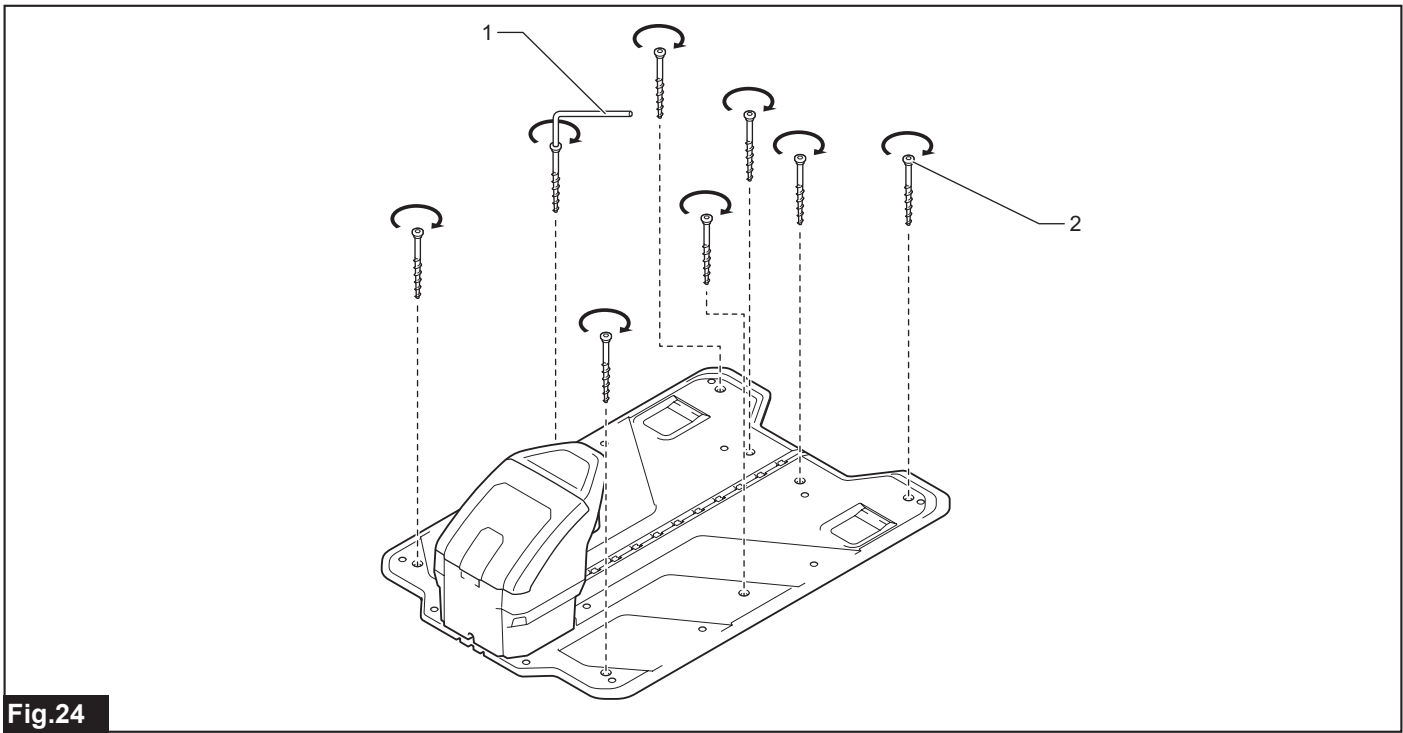

Fig. 24

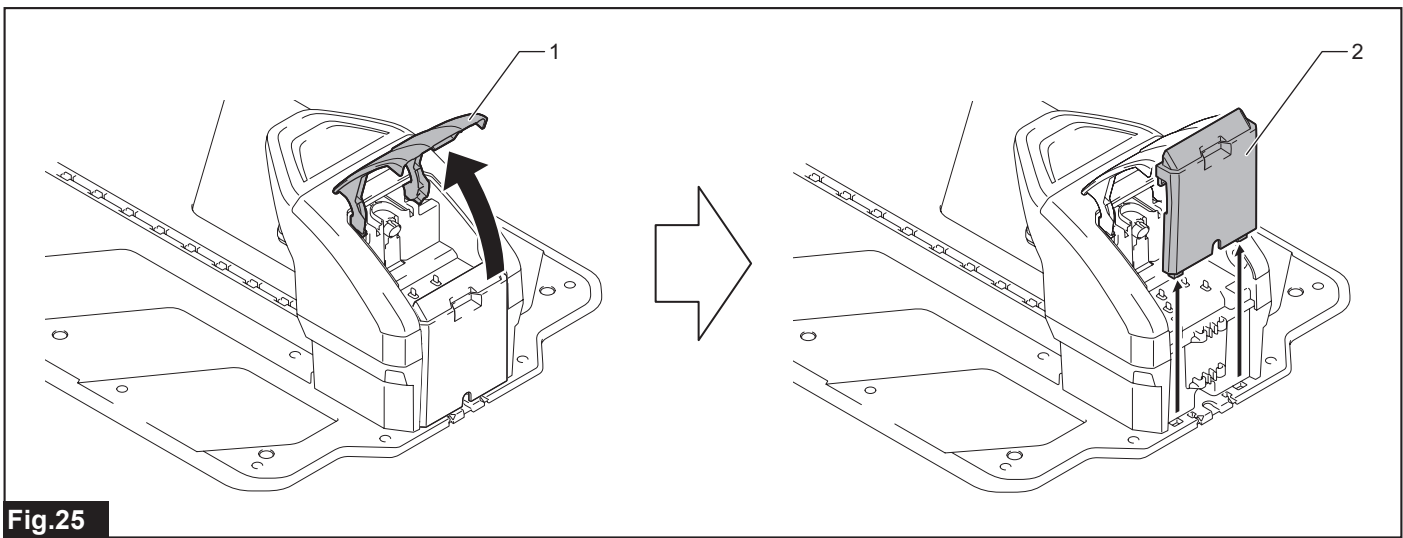

Fig. 25

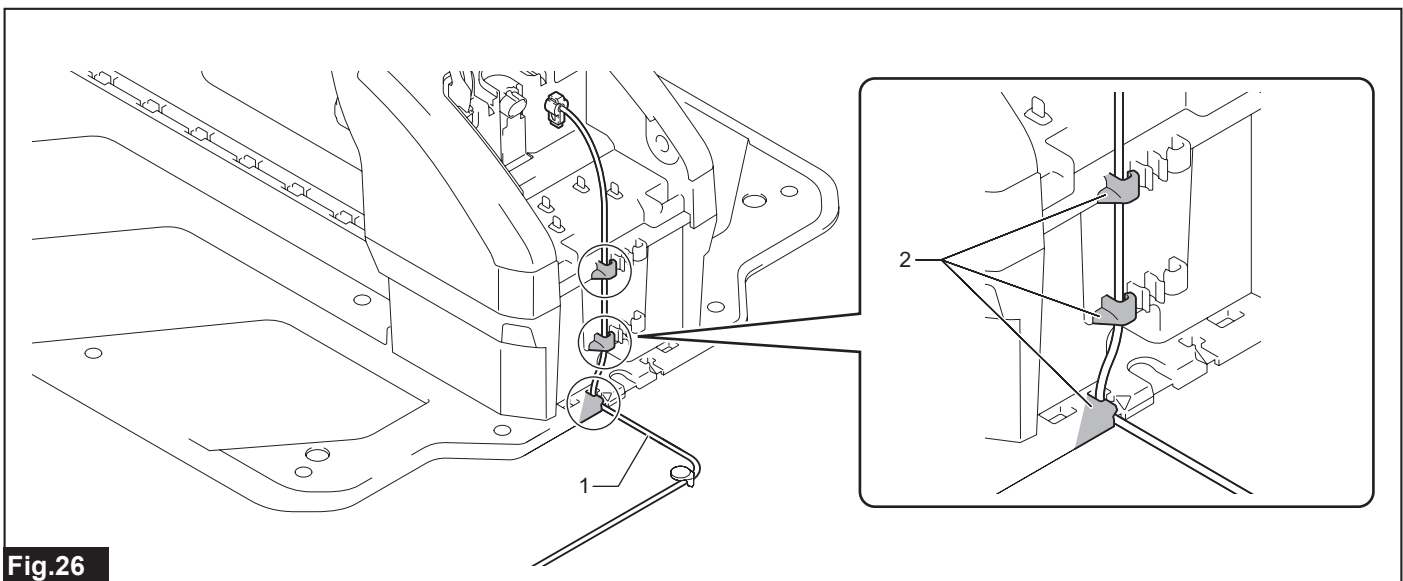

Fig. 26

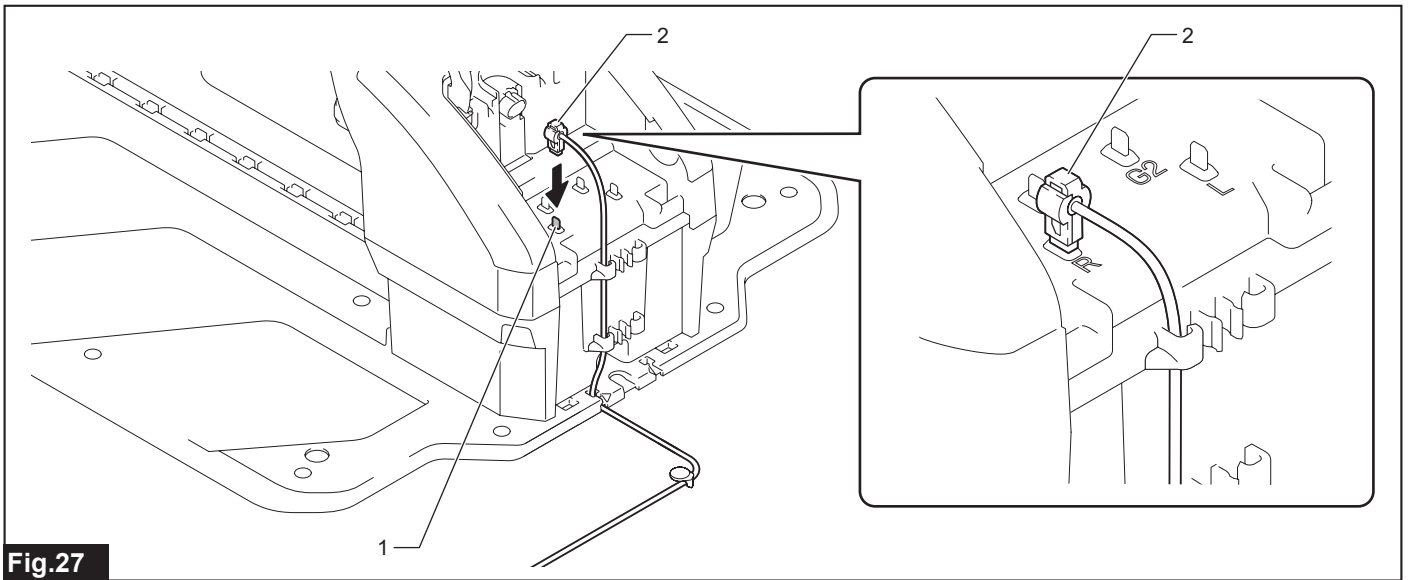

Fig.27

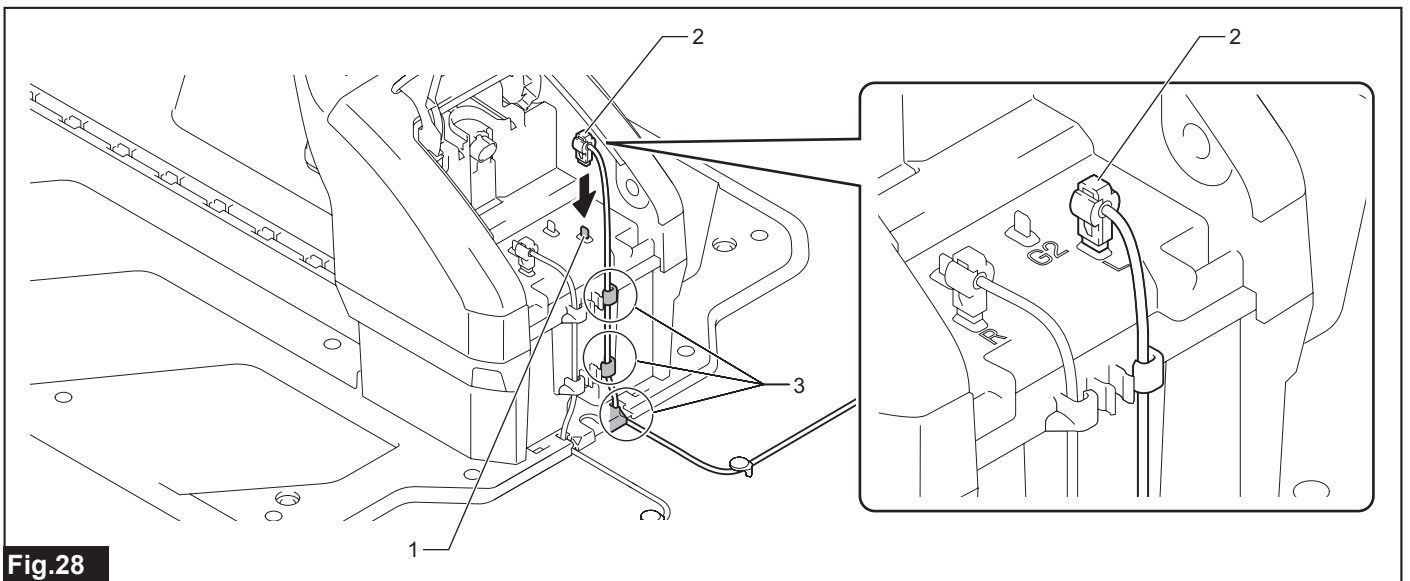

Fig.28

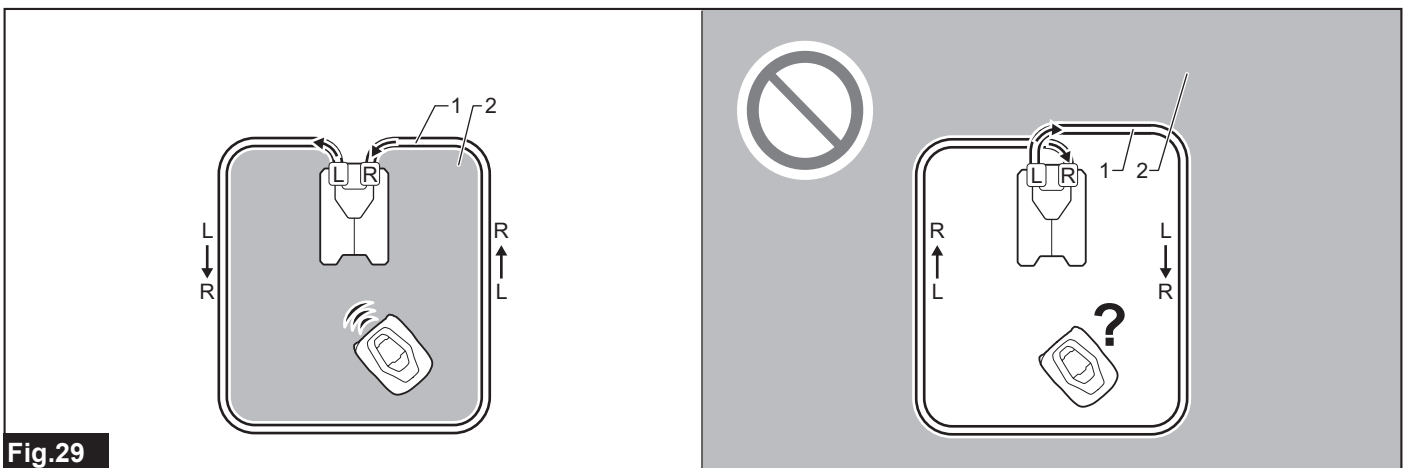

Fig.29

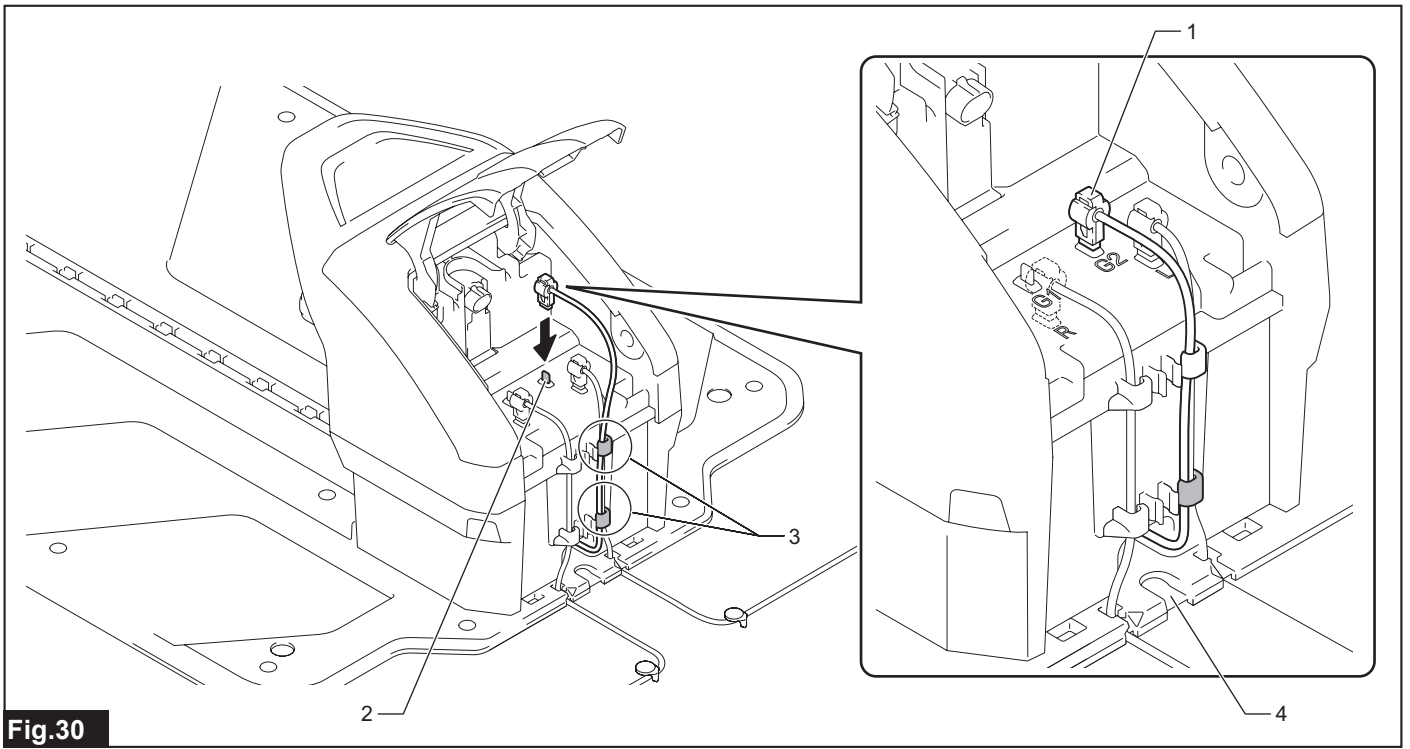

Fig.30

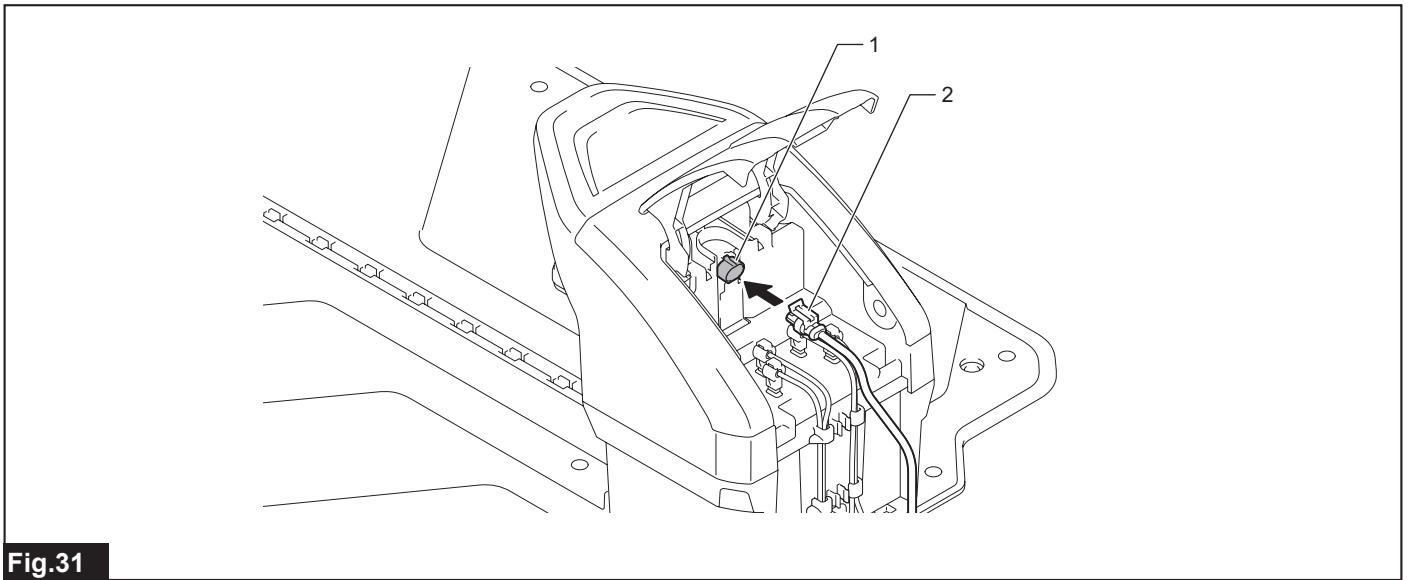

Fig.31

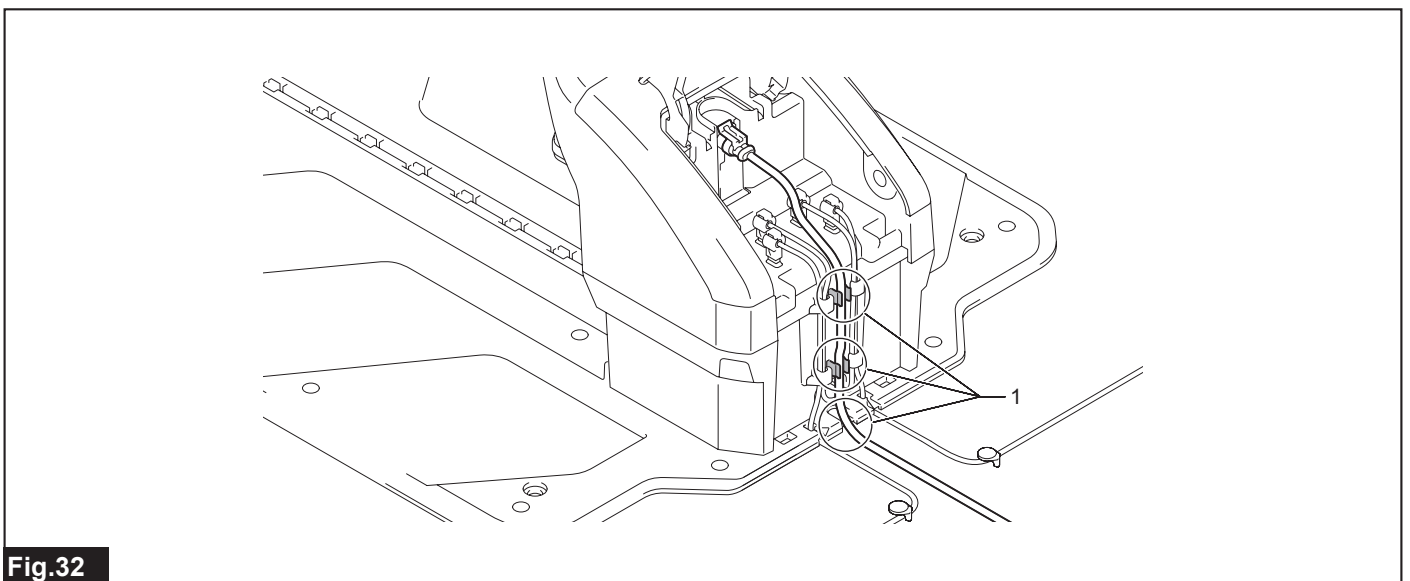
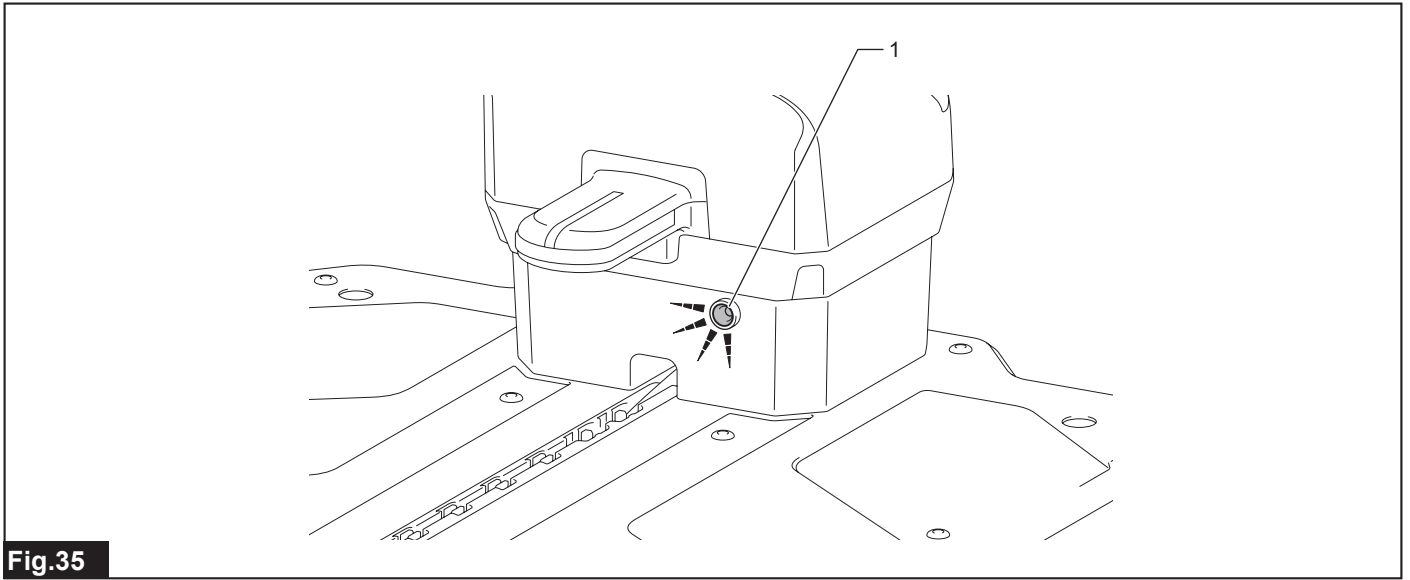
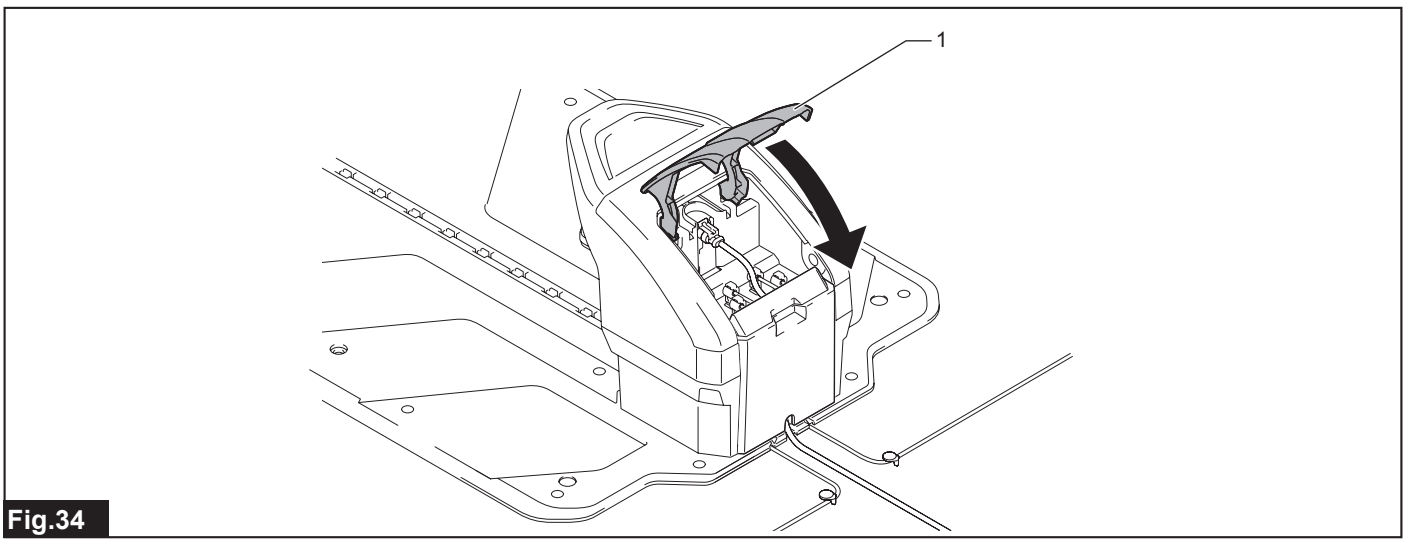
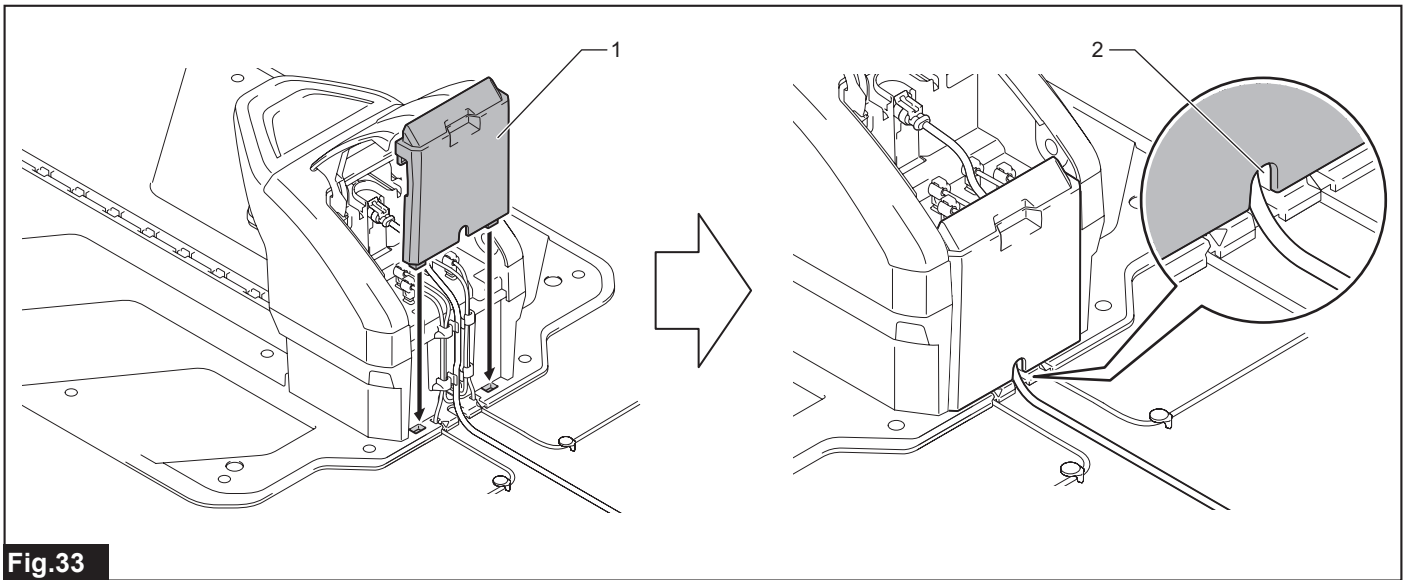

Fig.32



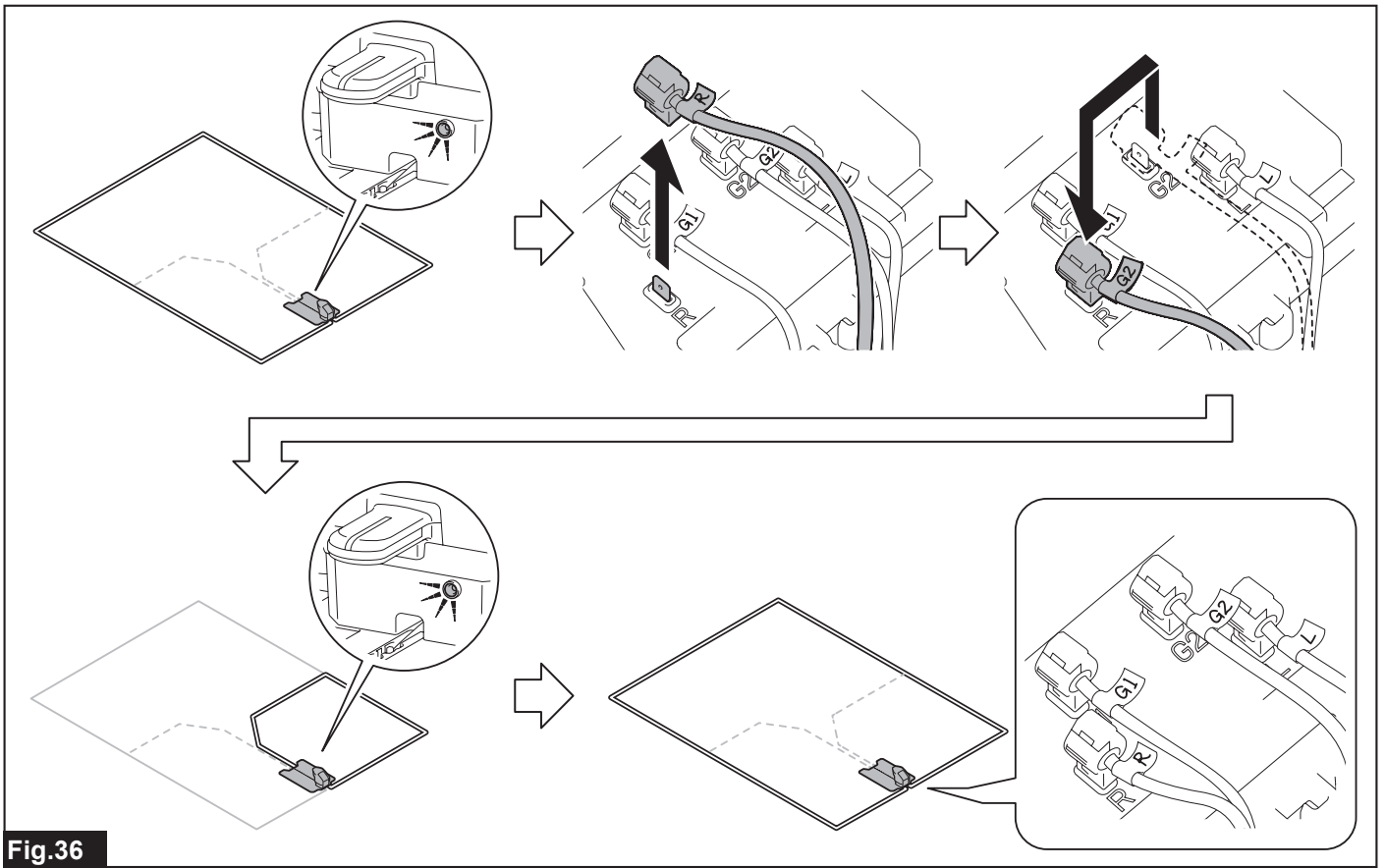

Fig.36

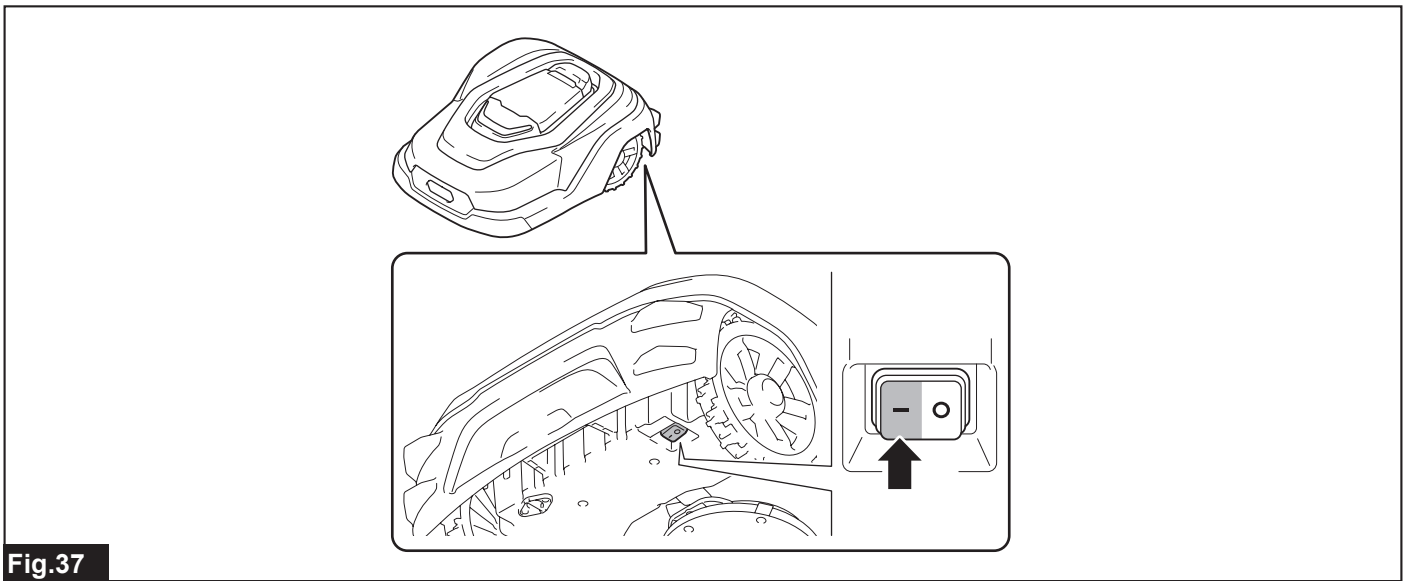

Fig.37

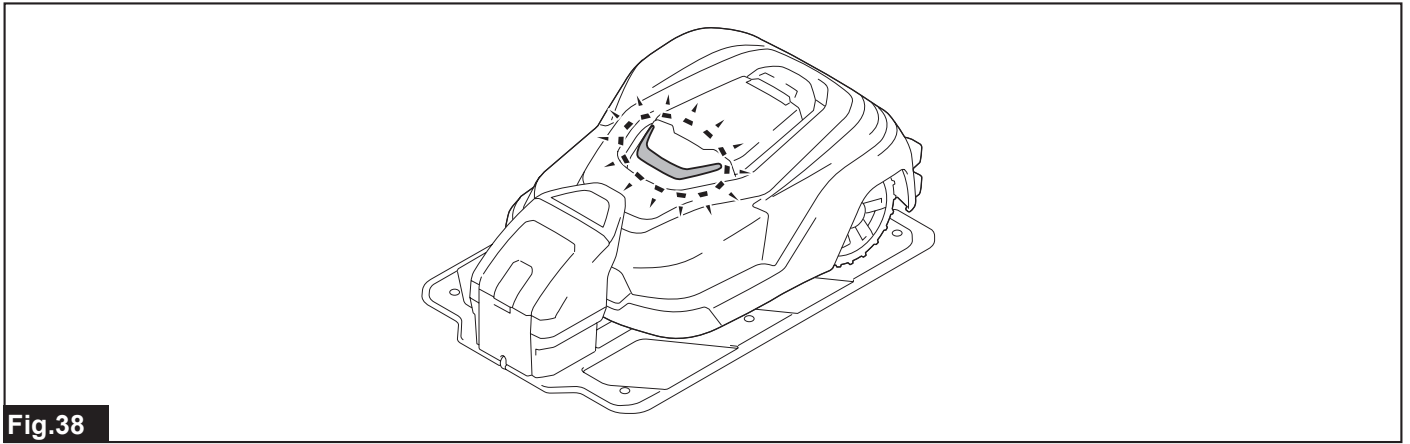

Fig.38

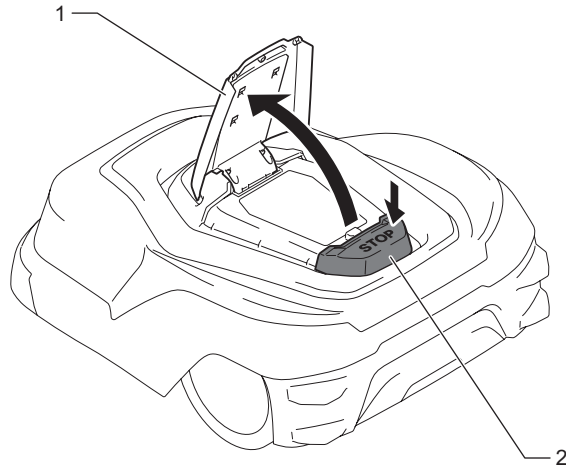

Fig.39

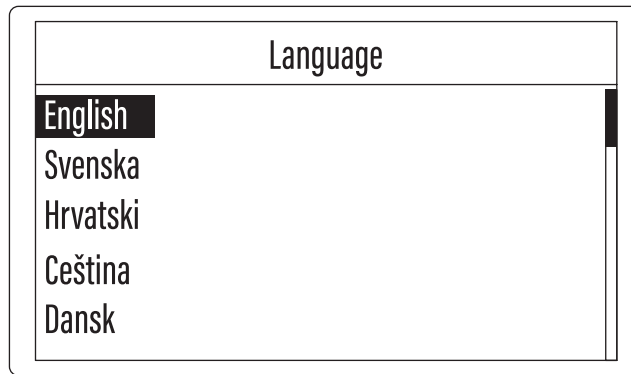

Fig.40

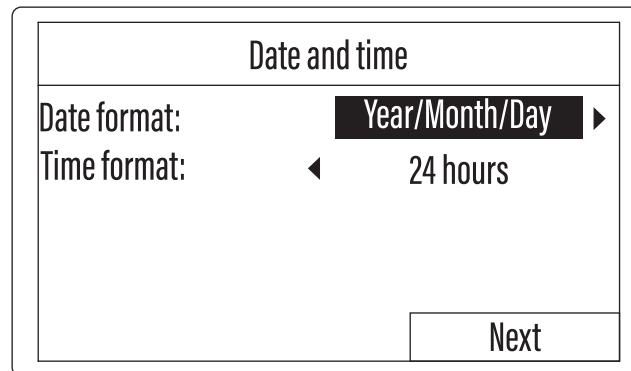

Fig.41

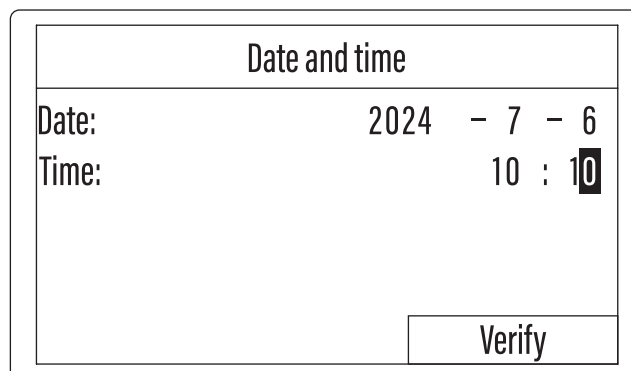

Fig.42

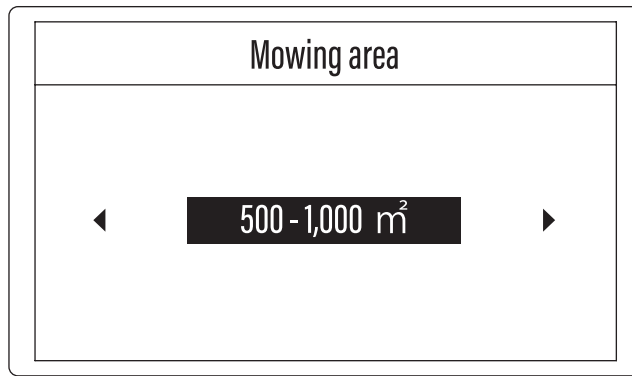

Fig.43

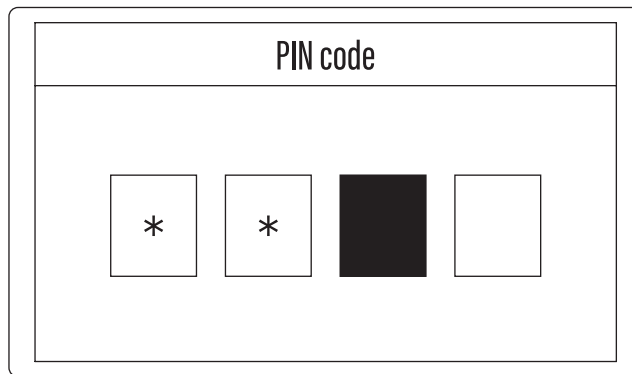

Fig.44

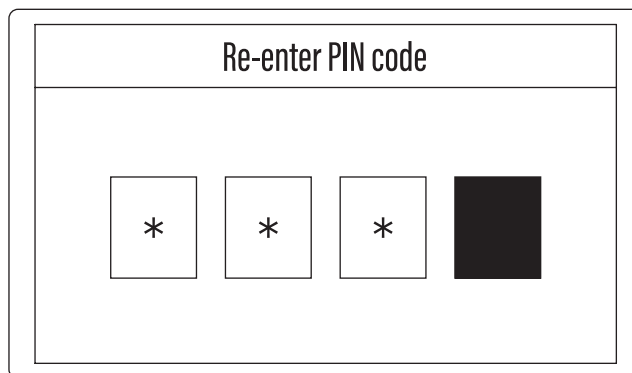

Fig.45

Mower departing points

1	[G1]	30 m	20%
2	[L]	50 m	20%
3	[--]	--- m	---%
4	[--]	--- m	---%
5	[--]	--- m	---%

L R G1 G2

Fig.46

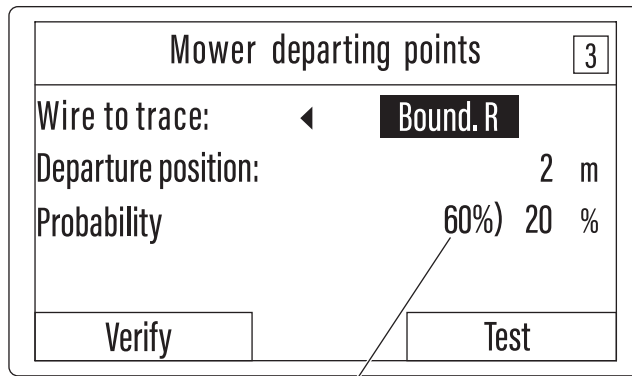

Fig.47

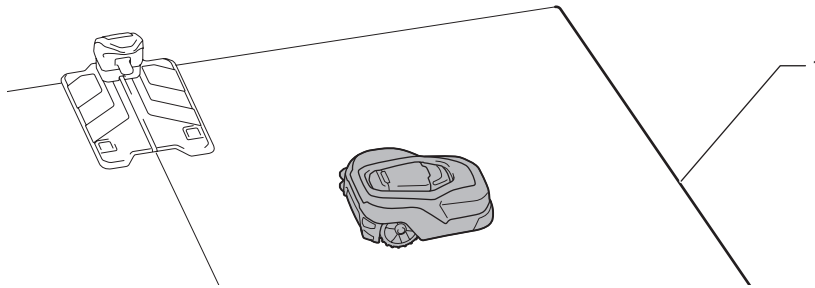

Fig.48

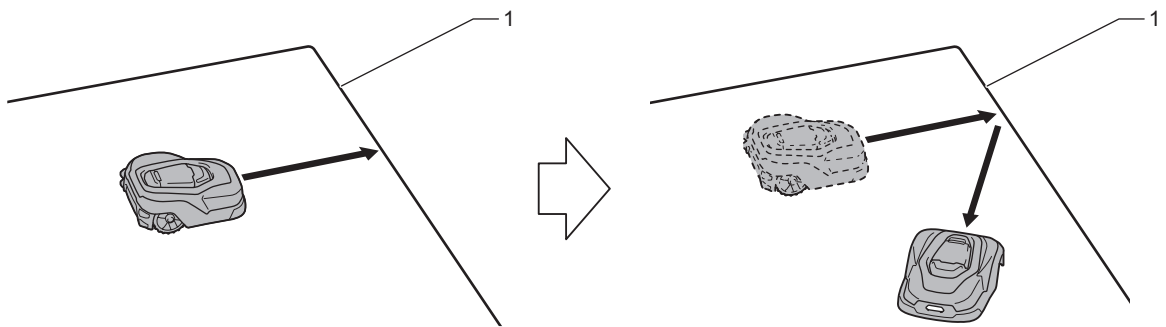

Fig.49

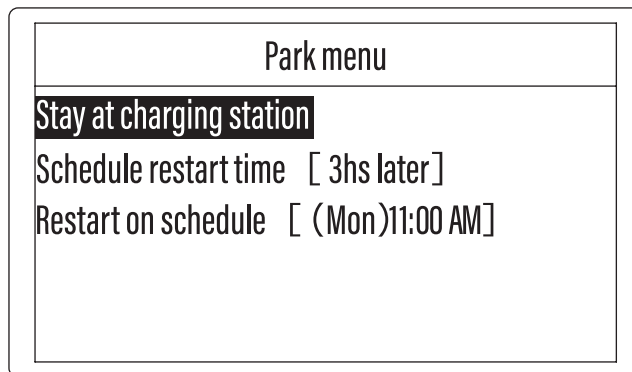

Fig.50

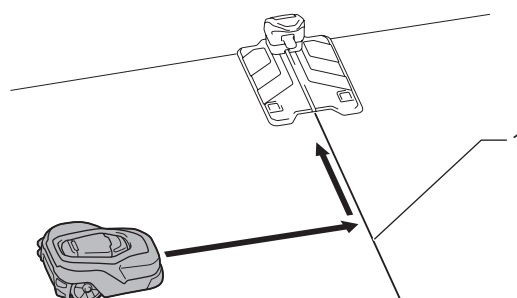

Fig.51

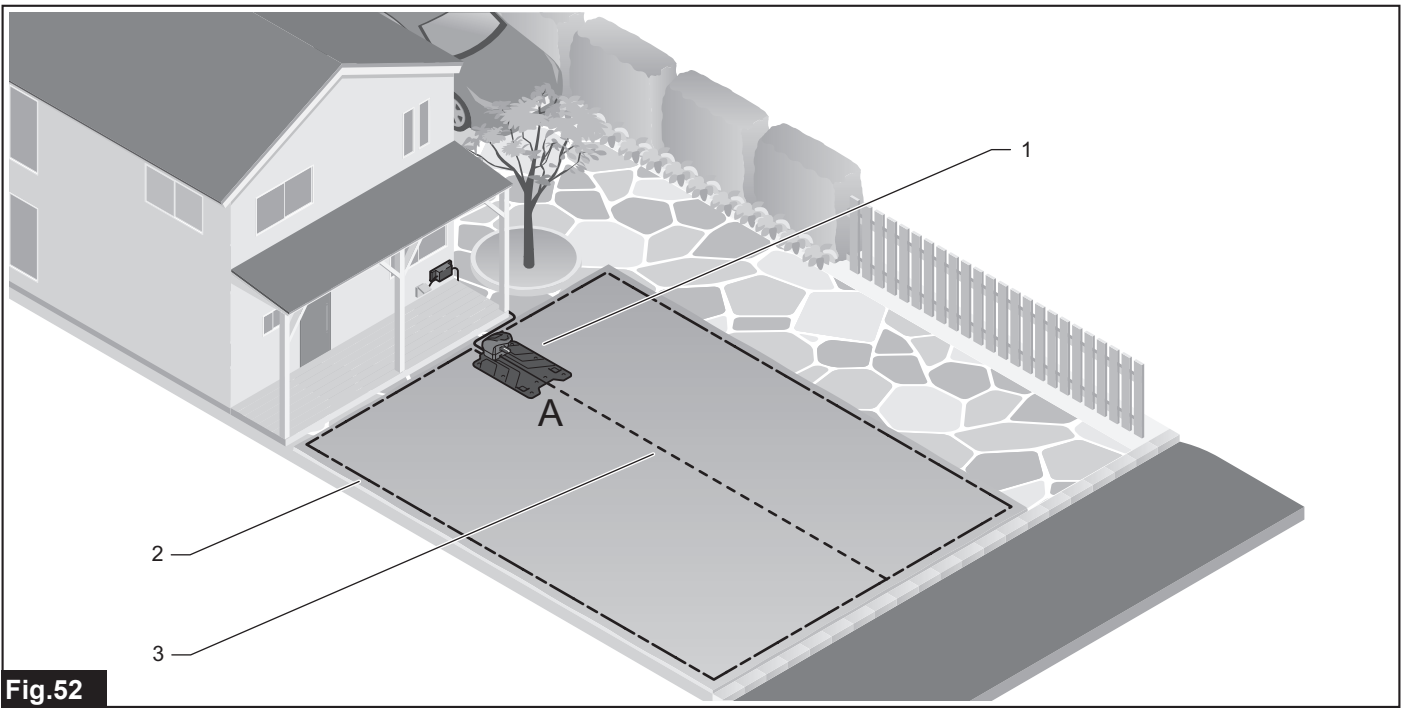

Fig.52

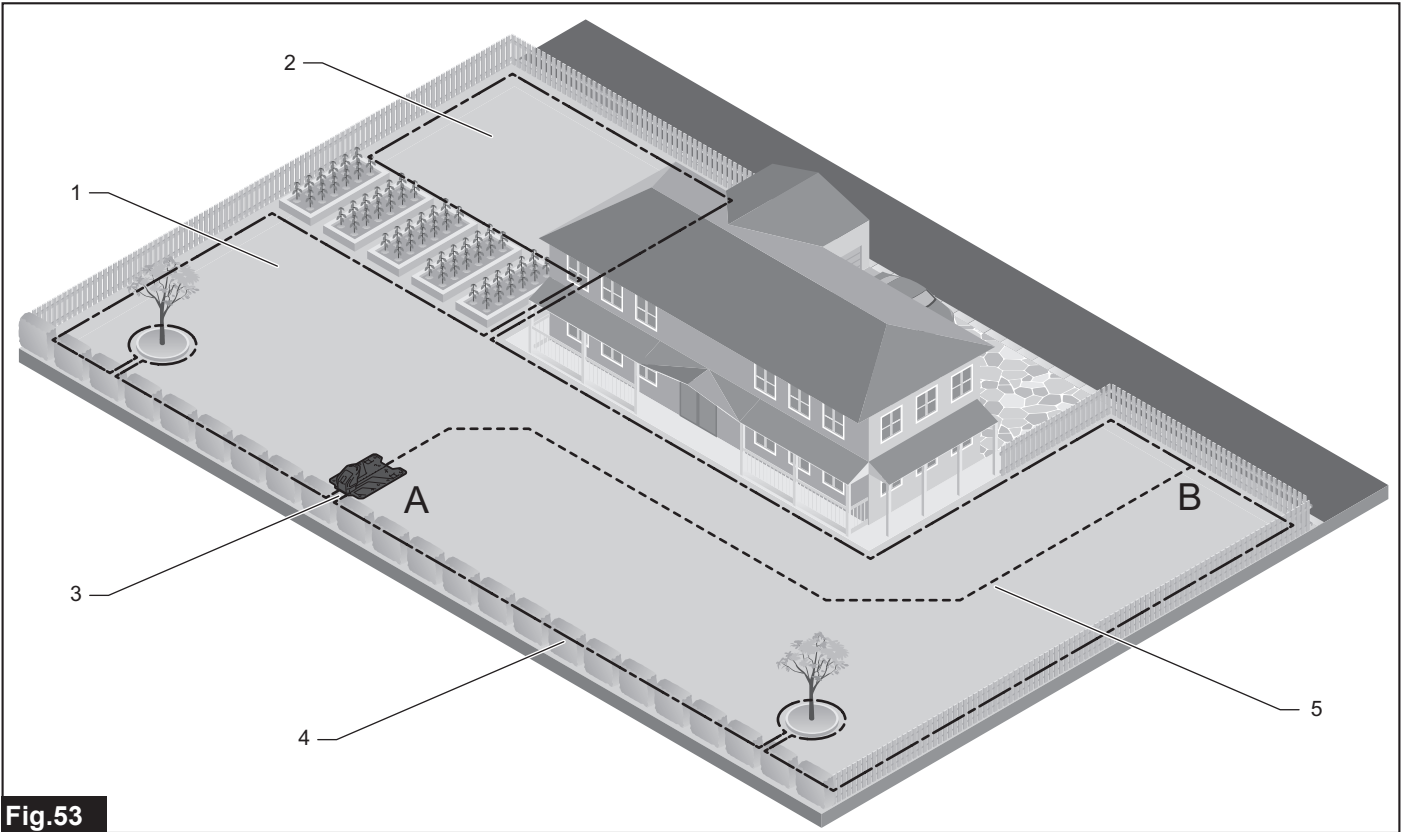

Fig.53

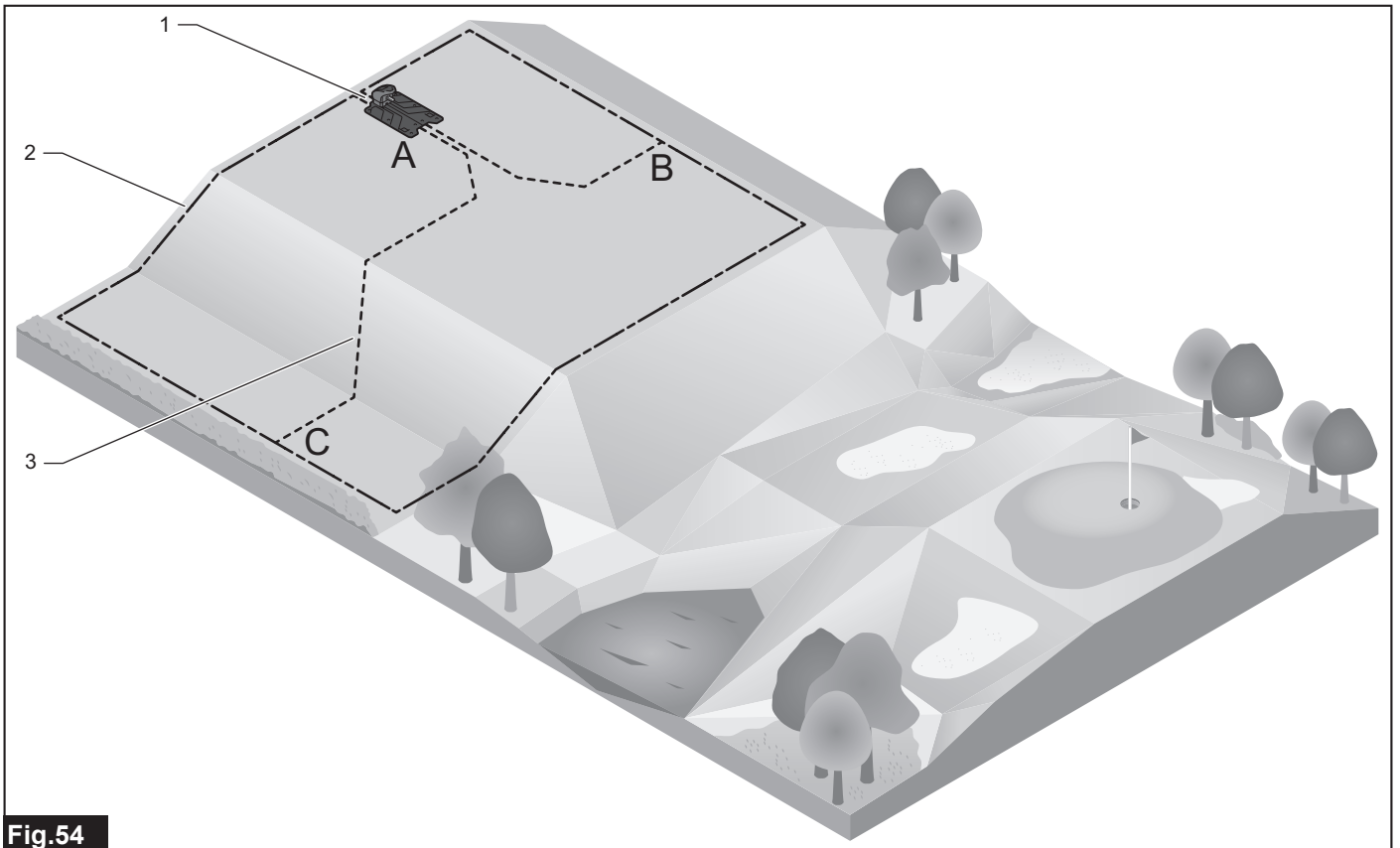

Fig.54

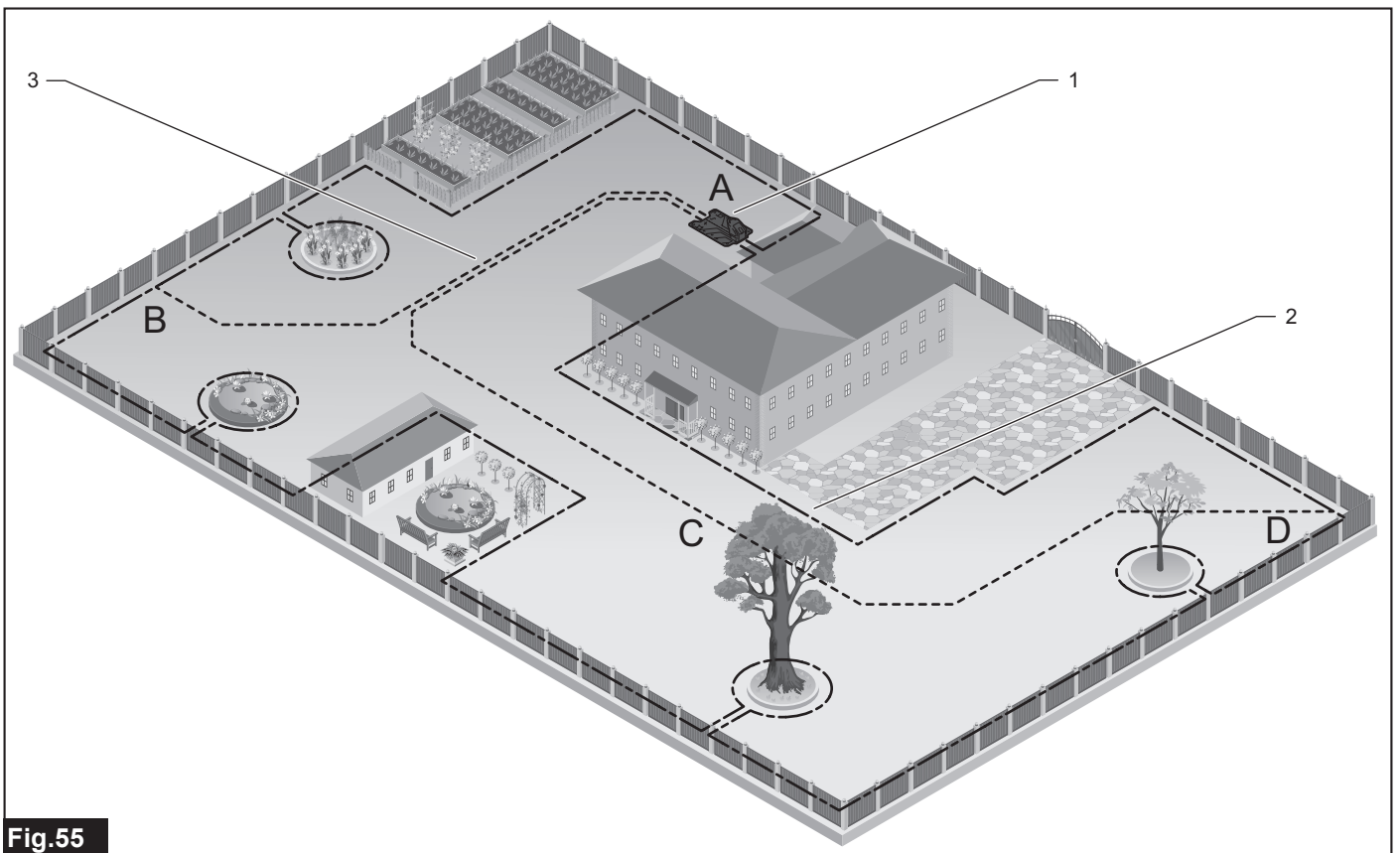

Fig.55

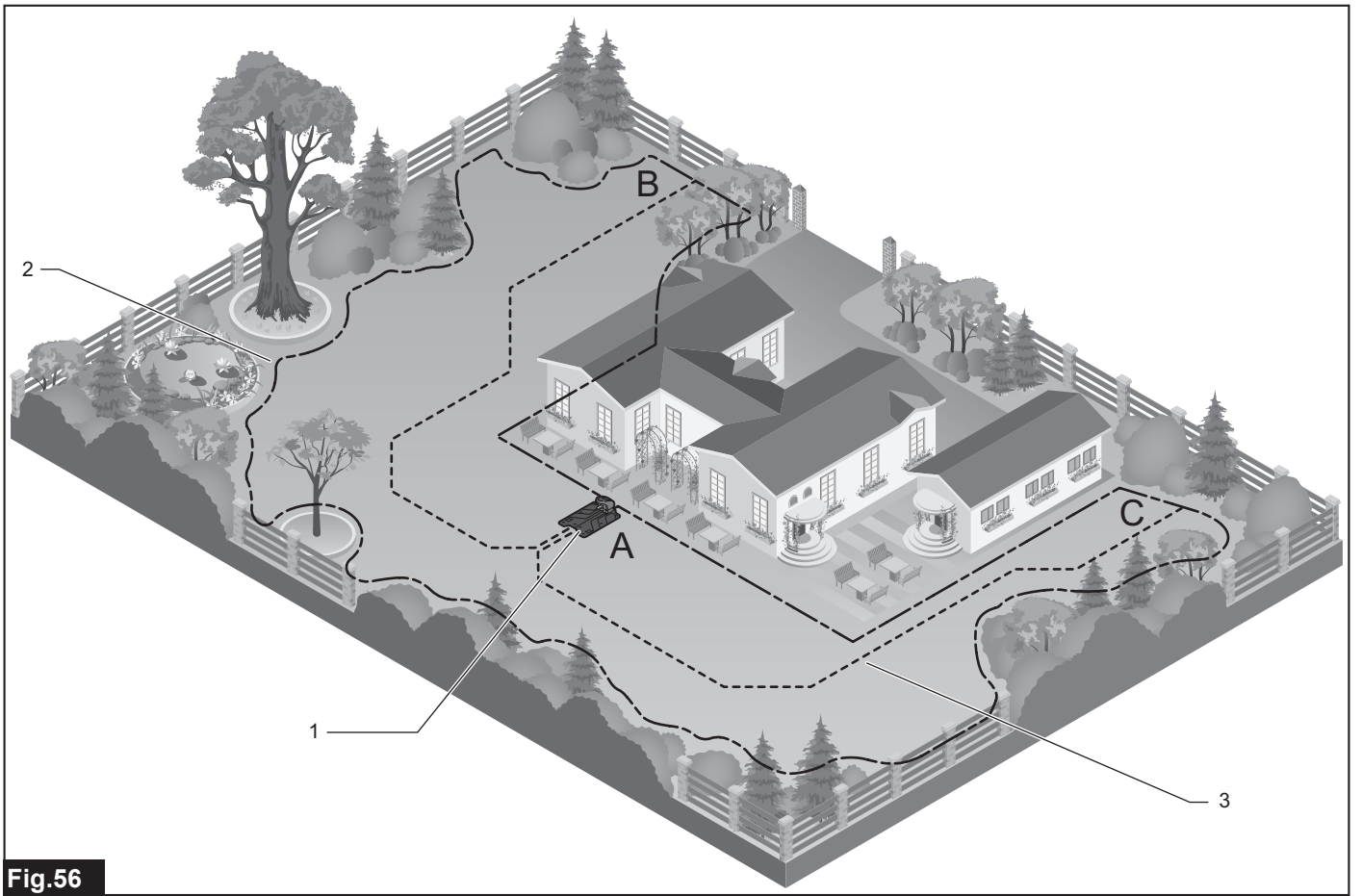

Fig.56

Introduction

This manual is the Robotic Mower Setup Guide. This manual describes the procedures for installation of charging station, installation of boundary wire, installation of guide wire, and initial setting of the Robotic Mower. Be sure to check the Instruction Manual of this product regarding precautions for use.

About the Robotic Mower

Robotic Mower performs laborious lawn mowing automatically. This product has following main components.

- **Robotic Mower**
This is the main unit that mows the lawn. It is charged by the charging station and automatically mows the lawn within the work area.
- **Charging station**
This charges the Robotic Mower and flows signals in the boundary wire and guide wire.
- **Boundary wire**
This wire is installed around the outermost side of the work area. It lets the Robotic Mower recognize the work area in which to mow the lawn.
- **Guide wire**
This wire leads the Robotic Mower to the charging station. This wire also guides the lawn mower to areas that the lawn mower works less frequently due to topographical reasons, etc.
(Installation of the guide wire is optional.)

► **Fig.1:** 1. Robotic Mower 2. Charging station 3. Boundary wire 4. Guide wire

NOTE: It is recommended to make an installation drawing of the work area as illustrated above before performing the wire installation work.

Description of manuals

- **Setup Guide**
This describes the procedures for installation of charging station, installation of boundary wire, installation of guide wire installation, and initial setting of the Robotic Mower.
- **Instruction Manual of this product**
This describes the main functions, safety precautions, various settings, and maintenance of the Robotic Mower.

Confirming the Contents in the Package

Charging station

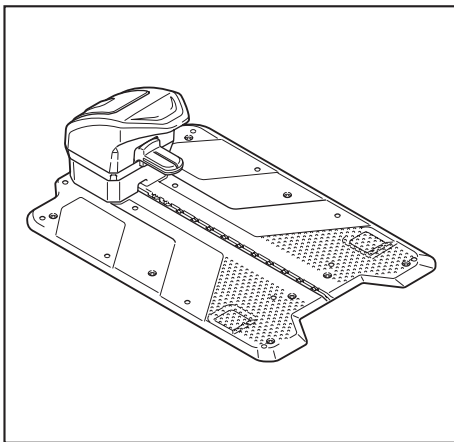

AC adapter
(The shape of the plug of the AC adapter differs depending on the country.)

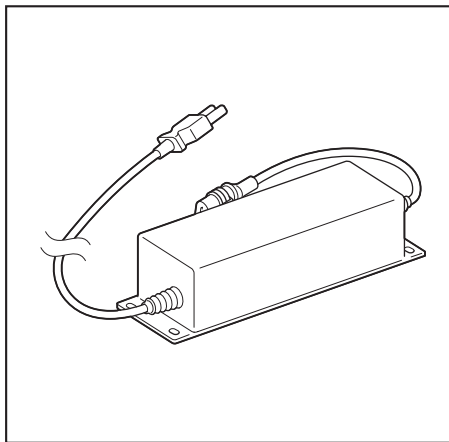

Cable

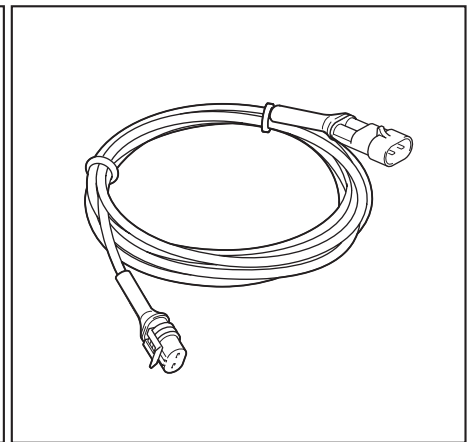

Wire (150 m)

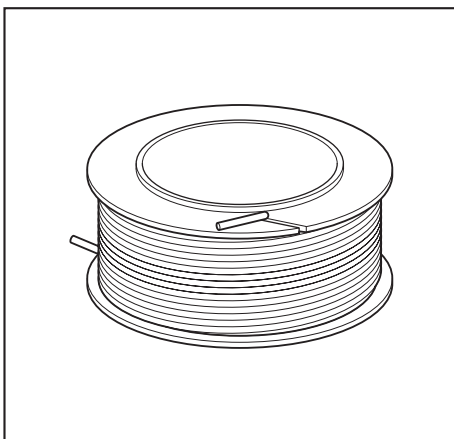

Peg (for fixing wires) 150 pcs

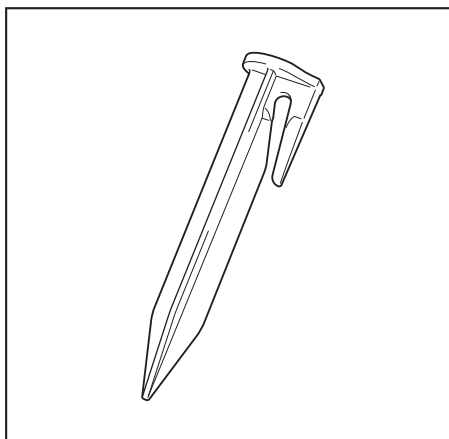

Screw peg (for fixing the charging station) (8 pcs)

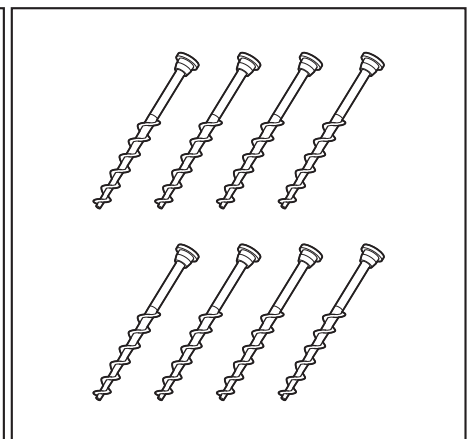

Hex wrench 6 (1 pc)

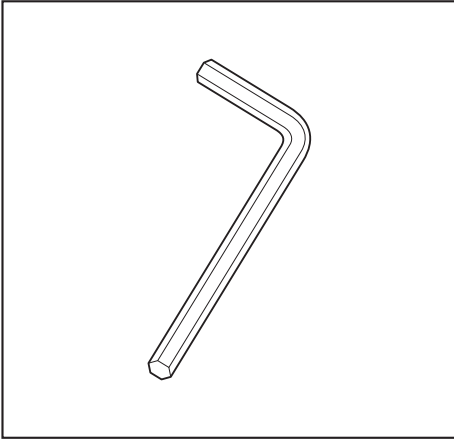

Mower blade
(total 12 pcs., 3 pcs. are installed, 9 pcs. for spare)

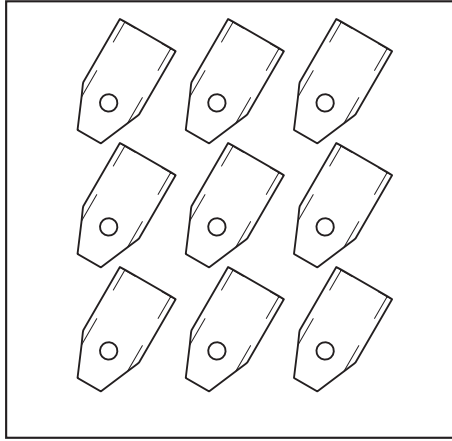

Screw (for fixing the mower blade)
(total 12 pcs., 3 pcs. are installed, 9 pcs. for spare)

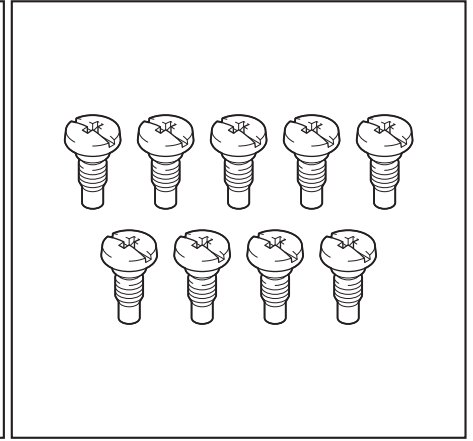

Connector (5 pcs)

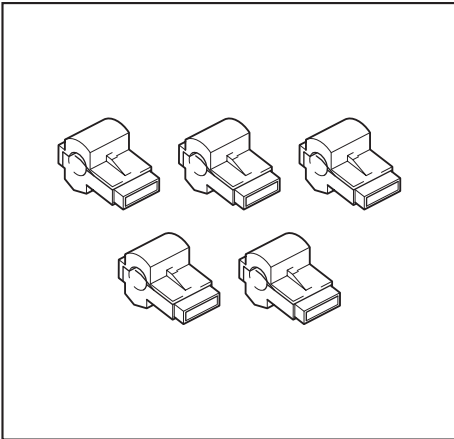

Coupler (3 pcs)

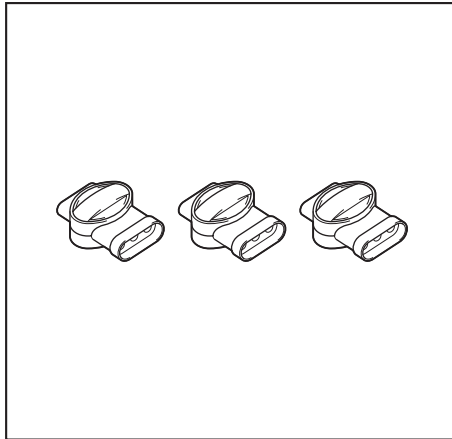

Instruction manual
Setup Guide

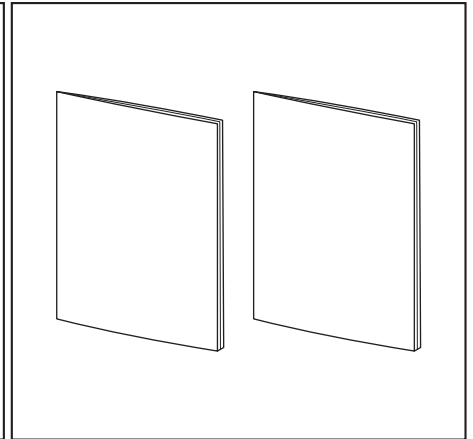

Measuring gauge (Trim out along the perforation from the package) Robotic Mower

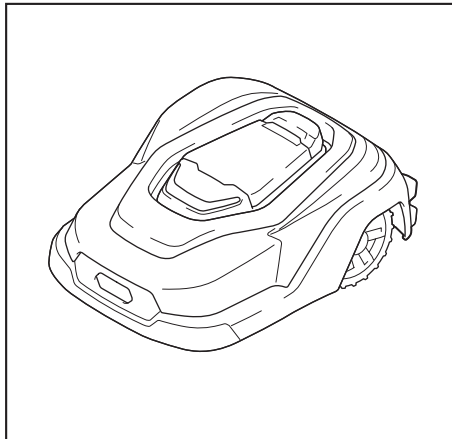
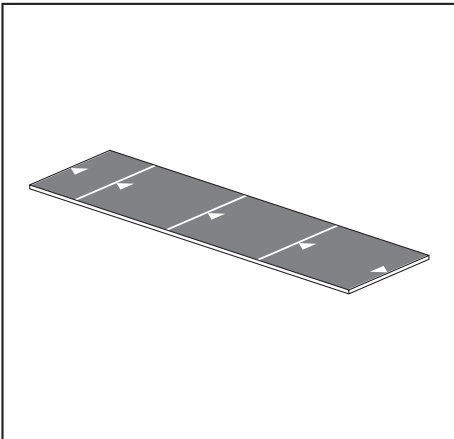

Tools Needed for Installation

Pliers

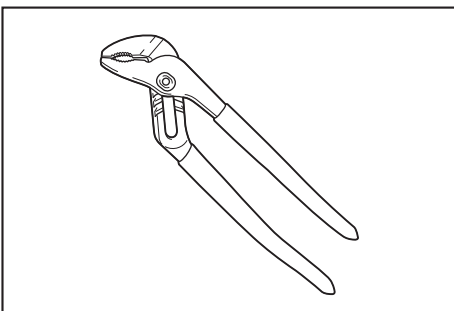

Nippers

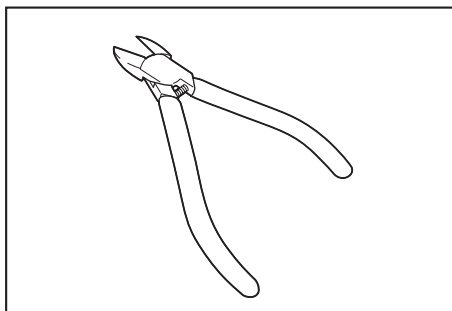

Plastic hammer

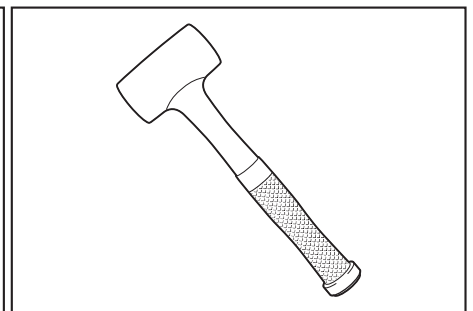

Carrying the Robotic Mower

- ⚠ WARNING:** Make sure that the power switch of the Robotic Mower is off.
- ⚠ WARNING:** Do not hold other than the grip when carrying the Robotic Mower.
- ⚠ WARNING:** Do not hold the Robotic Mower with the mower blades facing you.
- ⚠ WARNING:** Do not operate the Robotic Mower while other people are touching it.

1. If the Robotic Mower is operating, press the "STOP" button.

The display cover opens and the Robotic Mower stops.

2. Close the display cover and press the O side of the power switch.

3. Hold the grip and lift up the Robotic Mower.

► **Fig.2:** 1. Grip 2. Power switch

Preparing the Work Area

Prepare as follows so as not to obstruct the auto mowing of the Robotic Mower.

- Clear away sticks, stones, and other largish objects from the work area.
- If the lawn height exceeds 65 mm, cut it down to that height or less.
- Fill in and smooth any sunken areas or places where puddles form.

Installing the AC Adapter

Choose a well-ventilated shaded place where raindrops do not fall into. Place the AC adapter keeping 30 cm or more height from the ground. It is recommended to fix the AC adapter on the wall using screws.

NOTICE: To prevent the connector from being deformed or damaged, connect the connector straight without tilting it.

NOTE: Household power supply for outdoor location that is not exposed to rain is required.

NOTE: If the installation location lacks sufficient load-bearing strength, reinforce it.

NOTE: After installing the AC adapter, unplug the power plug of the AC adapter.

NOTE: Do not chain the plural cabtire cables.

► **Fig.3:** 1. AC adapter 2. Cabtire cable

► **Fig.3:** a) 30 cm or more above the ground

Locating the charging station

The charging station charges the Robotic Mower and flows signals in the boundary wire and guide wire.

Charging station installation conditions

NOTICE: Do not bend the station base.

- Choose a possibly level place near from power source (within $\pm 5^\circ$).
- The place where the front end curvature of the station base is within ± 5 cm or less, and the both sides end curvatures of the station base are within ± 2 cm or less, as shown in the figure.
- Choose a place which is protected against direct sunlight.
- If the charging station is placed on the lawn, the area to be placed should be mowed short.
- There is a space of 3 m or more in front of the boundary wire.

► **Fig.4:** 1. Station base

► **Fig.4:** a) 5 cm or less b) 2 cm or less c) 3 m or more

Determining the position of the charging station

Determine the position of the charging station by following the installation conditions.

Install the charging station so that the distance from the charging station to the power source is sufficient for the cabtire cable (10 m).

NOTE: Do not fix the charging station. You only have to decide the position of the charging station in this step.

Installing the Boundary Wire

- The boundary wire is installed around the outermost side of the area where the Robotic Mower will perform the mowing work. Install the boundary wire so that it encloses the work area in a single, unbroken line and connect both ends of the boundary wire to the charging station.
- The Robotic Mower will not operate properly if the boundary wire is not installed correctly. Be sure to install the boundary wire by following the instructions on this manual.
- If there is a metal object such as steel bar on the ground, the metal object interferes the loop signal and cause stoppage.

NOTE: There are two ways to install the boundary wire; fixing with pegs or burying in the ground (up to 20 cm). This instruction manual explains the installation using pegs.

Boundary wire installation conditions

You can set the boundary overreach of the Robotic Mower between 20 - 50 cm. This manual describes the conditions at the default setting (32 cm). For details on the setting, refer to the chapter "Navigation Preferences" in the instruction manual.

Image	Condition
 <p>a) 5 cm or more b) About 35 cm</p>	<p>Separate by about 35 cm from obstacles with a height of 5 cm or more. (An area of about 25 cm from the obstacle will be left unmowed.) Use the supplied measuring gauge for making an appropriate distance from the obstacles. (Trim out the measuring gauge along the perforation from the package.)</p>
 <p>a) Less than 5 cm b) About 30 cm</p>	<p>Separate by about 30 cm from obstacles with a height of less than 5 cm. (An area of about 20 cm from the obstacle will be left unmowed.)</p>
 <p>a) Less than 1 cm b) About 10 cm</p>	<p>Separate by about 10 cm from obstacles with a height of less than 1 cm. (No area will be left unmowed.)</p>
	<p>If there are areas that the Robotic Mower should not enter or obstacles that the Robotic Mower should not encounter, exclude the area by installing the boundary wire around there. Refer to "Making an island" (page26) for details.</p>
 <p>a) 15 cm or more b) 35 cm or more</p>	<p>Place partitions (obstacles) with a height of 15 cm or more around the areas that the Robotic Mower should never enter. In addition, install the boundary wire 35 cm or more away from the partition in order to prevent contact with the partition. (An area of about 25 cm will be left unmowed.)</p>

Image	Condition
	<p>Do not bundle cables and wires. Doing so may intensify the signal and the Robotic Mower will not operate properly.</p>
 <p>a) 1.5 m or more b) 1.5 m or more</p>	<ul style="list-style-type: none"> - The width of the work area should be at least 1.5 m or more. The Robotic Mower returns to the charging station by following the boundary wire in counterclockwise. - Ensure that the boundary wire is at least 1.5 m from the side of the charging station.
 <p>a) 35 m or less</p>	<p>Place the boundary wire so that the distance from the boundary wire to the Robotic Mower is less than 35 m. If the distance from the nearest boundary wire to the Robotic Mower is more than 35 m, the Robotic Mower will not work properly.</p>
 <p>1. Charging station 2. Guide wire 3. Boundary wire</p> <p>a) 400 m or less b) 800 m or less</p>	<ul style="list-style-type: none"> - The maximum length of the route starting from the charging station, guide wire, boundary wire, and back in the charging station as illustrated in the figure should be 400 m or less. - The allowable space that you can limit by laying the boundary wire is up to 3,500 m². - The maximum length of the boundary wire is up to 800 m including the islands and sub areas.

Image	Condition
 <p>a) Less than 10° b) 10° or more c) 1 m or more d) About 20 cm</p>	<ul style="list-style-type: none"> - If there is a slope in the work area, lay the boundary wire on a slope of less than 10°. - If you lay a boundary wire on a slope of more than 10°, lay an area of less than 10° below the slope for at least 1 m. - You cannot lay a boundary wire on a slope of more than 10° in the outermost work area. - Lay the boundary wire about 20 cm away from the boundary between the slope and the flat.
 <p>a) 1 m or more b) Less than 1 m</p>	<p>When using multiple stations and preparing multiple work areas, install the boundary wires so that they are separated by distance of 1 m or more.</p>

Installing the boundary wire

NOTE: The boundary wire should be extended straight 1.5 m or more from both sides of the charging station.
NOTE: For details such as the installation distance from obstacles, refer to “*Connecting the Wires to the Charging Station*” (page 28).

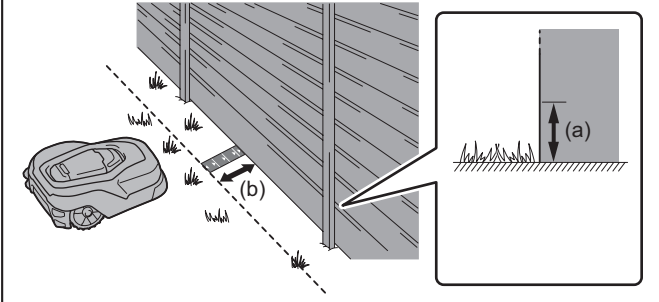
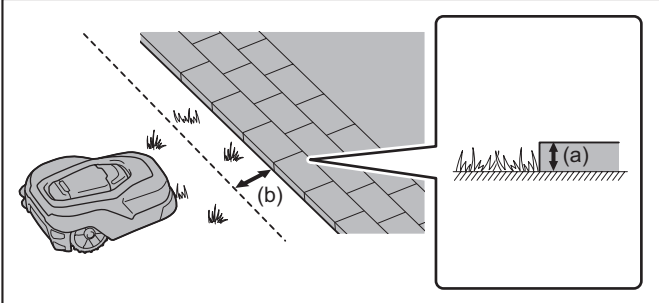
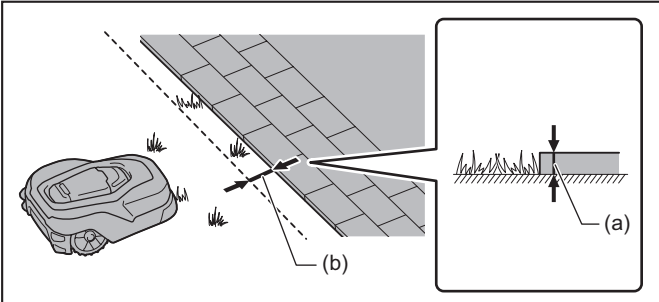
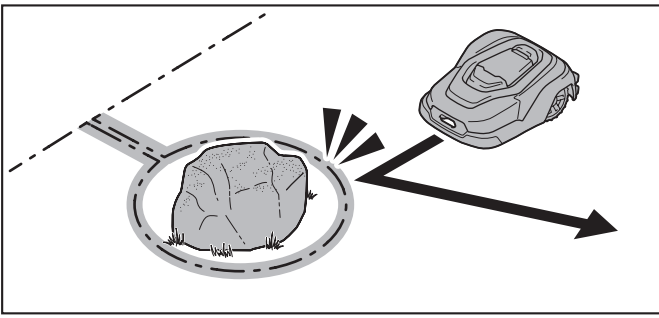
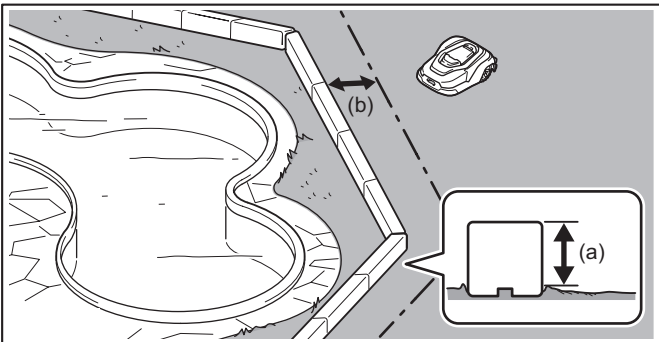
1. Drive the first peg near the charging station using a plastic hammer and place the boundary wire.
▶ **Fig.5:** 1. Charging station 2. Peg
▶ **Fig.5:** a) 1.5 m or more
2. Tension the boundary wire so as not to let it float from the ground, and then drive the next peg leaving about 1 m interval from the former one.

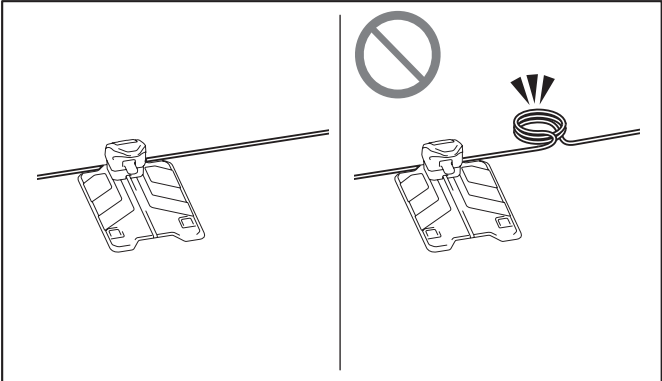
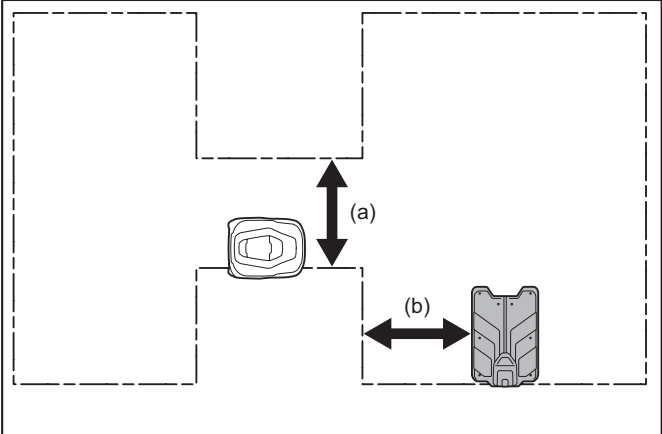
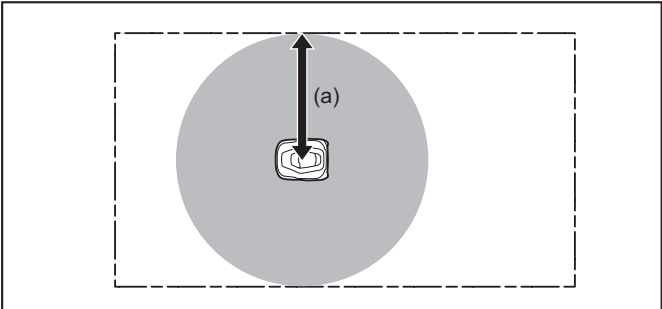
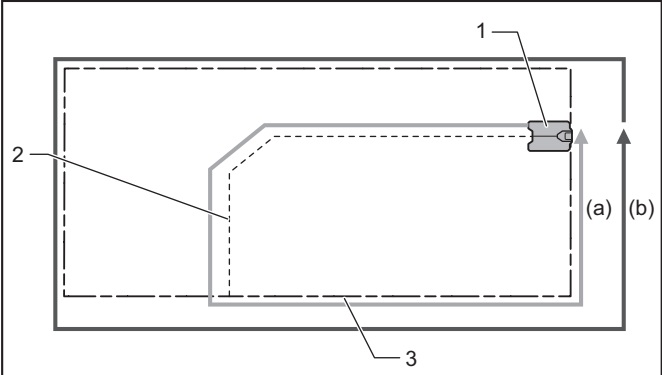
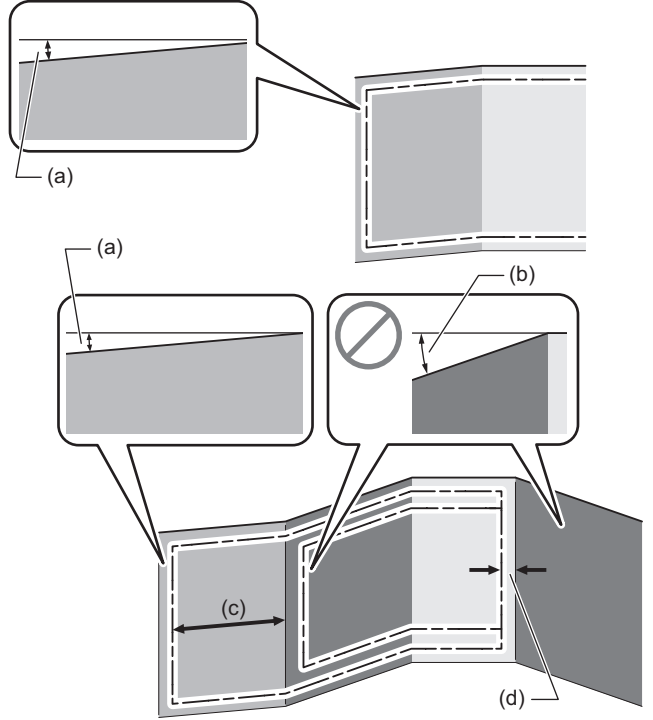
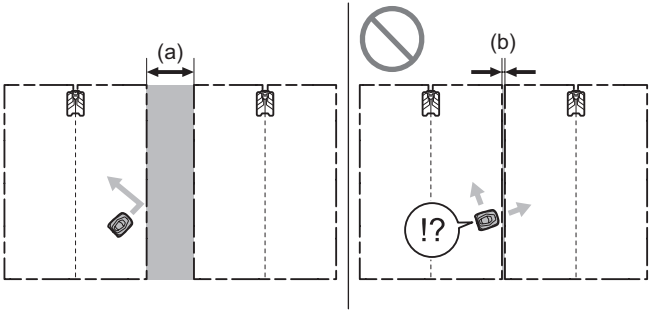
NOTE: If the boundary wire floats, use a narrower peg interval.
NOTE: For details such as the installation distance from obstacles, refer to “*Boundary wire installation conditions*” (page 23)

3. Make a loop (eyelet) of about 20 cm to provide slack in the boundary wire at the planned boundary wire - guide wire connection site for easier connection later.
▶ **Fig.6:** 1. Planned connection site 2. Boundary wire 3. Guide wire

NOTE: The guide wire guides the Robotic Mower when it returns to the charging station. For details on connection with the guide wire, refer to “*Installing the guide wire*” (page 27).

4. If there are areas that the Robotic Mower should not enter or obstacles that the Robotic Mower should not encounter, exclude the area by installing the boundary wire around there.
NOTE: For details, refer to “*Making an island*” (page 26).

5. After installing the boundary wire up to the charging station, drive the peg near the opposite side of the peg at the starting point using a plastic hammer.
▶ **Fig.7:** 1. Peg at starting point 2. Peg at ending point
6. Cut the wire, leaving a length of wire that can be connected to the charging station.
▶ **Fig.8:** 1. Terminal L 2. Terminal R
7. At the point where the connector can reach to the terminal, align the boundary wire with the groove of supplied connector and then bind them firmly using pliers.
▶ **Fig.9:** 1. Boundary wire 2. Groove in the connector

8. Cut the excess boundary wire using nippers leaving 1 cm of it from the connector.

► Fig.10

9. Attach a connector to the other boundary wire in the same manner.

NOTE: Mark the ends of the wires with "G1", "G2", "L", and "R", respectively. This will help ensure accurate wire connections when re-installing after the long-term storage.

NOTE: Do not connect the connectors to the charging station at this time. The connection with the charging station is explained later in "Connecting the Wires to the Charging Station" (page 28).

Making an island

If there are obstacles such as trees or rocks that cannot be cleared away in the mowing area, surround them with the boundary wire to make islands.

- Install the boundary wire around obstacles to make islands. Use a narrow peg interval so that the distance from the obstacle is about 35 cm.
- Install two lines of the boundary wire going forth and back from the island close together (gap 0 cm). This will let the Robotic Mower traverse the wires.
 - Insert the two lines of boundary wire to the same peg.

NOTICE: Do not let the two lines of boundary wire cross each other. The Robotic Mower will stop due to an error.

► Fig.11: 1. Obstacle 2. Peg 3. Boundary wire

► Fig.11: a) About 35 cm b) Close together (gap 0 cm)

- Make multiple islands as follows.

► Fig.12: 1. Boundary wire 2. Peg

- If the charging station is positioned within the boundary wire that makes the island, lead the guide wire to the same island.

If the charging station is positioned outside the boundary wire that makes the island, do not lead the guide wire to neither the island nor the two lines of the boundary wire.

► Fig.13: 1. Guide wire

Making a sub area

If there is a separate work area to which a path that enables the Robotic Mower to navigate automatically from the charging station cannot be provided, that work area is designated as a sub area (b). The area with the charging station is the main area (a).

- It is necessary to turn off the power of the Robotic Mower and move the Robotic Mower by hand between the main area and the sub area.
- Place the boundary wire so that the path width between the main area and the sub area is 10 cm or less.
- The boundary wire must be laid in a single, unbroken line around the entire work area ((a) and (b)).
- When mowing the sub area, it is necessary to change the Robotic Mower settings. For details, refer to the Instruction Manual of this product.

► Fig.14: 1. Boundary wire 2. Charging station 3. 10 cm or less

► Fig.14: a) Main area b) Sub area

Installing the Guide Wire

The guide wire leads the Robotic Mower to the charging station. This wire also guides the Robotic Mower to areas that the Robotic Mower works less frequently due to topographical reasons, etc.

NOTE: The Robotic Mower can be used without installing the guide wire.

NOTE: Up to 2 guide wires can be installed.

NOTE: Do not branch the guide wire.

Guide wire installation conditions

Image	Condition
 <p>a) 2 m or more</p>	<p>As shown in the figure, lay the guide wire at least 2 m straight from the charging station. The Robotic Mower may not be able to return to the charging station.</p>
 <p>a) About 135° b) 50 cm or more c) 1 m or more d) 90° or less</p>	<ul style="list-style-type: none"> - When making a curve, install the guide wire at an angle about 135°. The Robotic Mower may not be able to return to the charging station at an angle less than 90°. - Make sure that the straight diagonal line is at least 50 cm. - If the guide wire is to be laid in a curved line, lay it so that the bend radius is 1 m or more.

Image	Condition
 <p>a) 100 cm or more b) 50 cm or more</p>	<p>The width of the work area should be 1.5 m or more. Make sure that the space on the left side of the guide wire is wide because the Robotic Mower passes through the left side of the guidewire and returns to the charging station.</p>
	<p>Do not let the guide wire cross the boundary wire.</p>

Installing the guide wire

1. Cut the boundary wire loop (eyelet) made in advance at the boundary wire - guide wire connection site.

► **Fig.15:** 1. Boundary wire

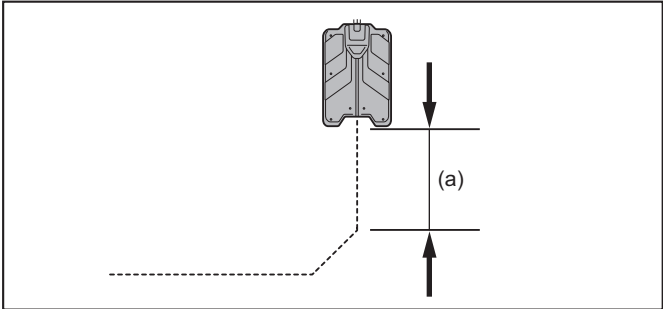
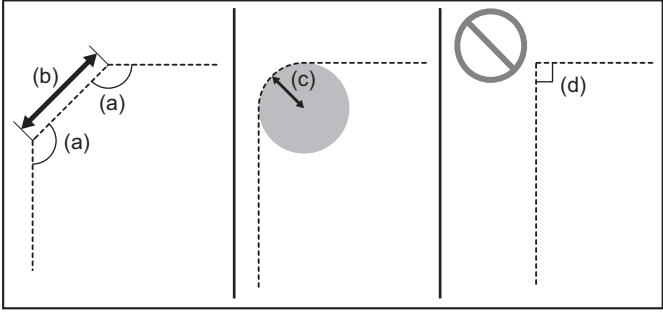
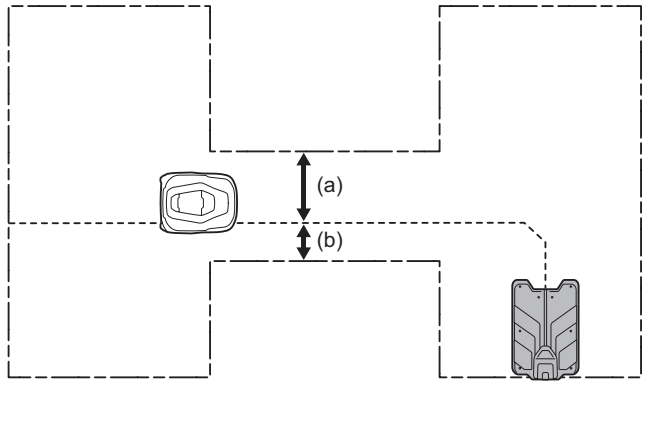
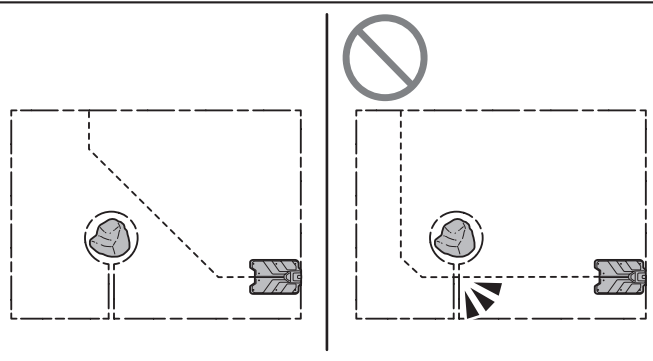
2. Insert the guide wire to the center port and the boundary wires to the left and right ports of the three connection ports of the supplied coupler.

► **Fig.16:** 1. Coupler 2. Boundary wire 3. Guide wire

NOTE: Insert all three wires as far as they will go.

3. Clamp the coupler with pliers to fix the wires.

► **Fig.17**

CAUTION: Secure the coupler with pegs so that there is no gap between the coupler and the ground. Otherwise wires and couplers may be damaged by the robotic mower.

4. Drive the pegs on both sides of the connecting point using a plastic hammer.

► **Fig.18:** 1. Peg

NOTE: Make sure that the connection between the guide wire and the boundary wire is approximately 90°.

5. Install the guide wire by driving the pegs up to the charging station using a plastic hammer.

- Drive the pegs at intervals of about 1 m, but use a narrower interval if the guide wire floats.

- When making a curve, install the guide wire at an angle about 135°.

- Install the guide wire in a straight line for 2 m or more in front of the charging station.

- For other guide wire installation conditions, refer to "Guide wire installation conditions" (page 26).

► **Fig.19:** 1. Charging station 2. Guide wire

► **Fig.19:** a) 2 m or more b) About 135°

6. When finished installing the guide wire up to the charging station, pass the guide wire to the back of the charging station through the hole at the bottom of the charging station tower.

► **Fig.20:** 1. Hole 2. Tower

NOTE: Cut the guide wire so that about 30 cm or more is left extending from the back of the charging station.

7. Insert and fix the guide wire in the groove in the center of the station base.

► **Fig.21:** 1. Groove 2. Station base

8. Attach a connector to the tip of the guide wire.

NOTE: Refer to page 25 for how to attach the connector.

9. When installing a second guide wire, repeat steps 1 through 8.

NOTE: For details of connection with the charging station, refer to "Connecting the Wires to the Charging Station" (page 28).

Extending a Wire

When extending a wire, use a supplied coupler to connect the two wires.

CAUTION: Secure the coupler with pegs so that there is no gap between the coupler and the ground. Otherwise wires and couplers may be damaged by the robotic mower.

1. Insert the wires to the left and right of the three connection ports of the supplied coupler.
▶ **Fig.22:** 1. Coupler 2. Wire

NOTE: Insert both wires as far as they will go.

NOTE: Wire extension is possible by inserting into any two of the connection ports, but it is recommended to use the left and right connection ports in order to extend in a straight manner.

2. Clamp the coupler with pliers to fix the wires.
▶ **Fig.23**

Securing the charging station

Make sure that the cabtire cable can reach to the charging station and then secure it with screw pegs (8pcs) using the hex wrench 6.

- ▶ **Fig.24:** 1. Hex wrench 6 2. Screw peg (for fixing the charging station) (8 pcs)

Connecting the Wires to the Charging Station

When finished installing the wires, connect the boundary wire, guide wire, and cabtire cable to the charging station.

Connecting the boundary wire

1. Open the terminal cover and remove the wire cover of the charging station.
▶ **Fig.25:** 1. Terminal cover 2. Wire cover
2. Stand behind the charging station and pass the boundary wire coming from the left through the hook on the left side (3 hooks) from the bottom.
▶ **Fig.26:** 1. Boundary wire coming from the left side 2. Left-side hooks (three places)
3. Insert the connector at the tip of the wire onto the terminal R.
▶ **Fig.27:** 1. Terminal R 2. Connector of boundary wire coming from the left side

NOTICE: To prevent the connector from being deformed or damaged, connect the connector straight without tilting it.

4. Likewise, pass the boundary wire coming from the right side through the right-side hooks (three places) in order from the bottom and insert the connector onto the terminal L.
▶ **Fig.28:** 1. Terminal L 2. Connector of boundary wire coming from the right side 3. Right-side hooks (three places)

NOTICE: Check that the boundary wires are connected to the proper terminals. If the boundary wires are connected to the wrong terminals, the Robotic Mower will be unable to recognize the work area.

- ▶ **Fig.29:** 1. Boundary wire 2. Work area

Connecting the guide wire

Pass the guide wire through the right-side or left-side hooks (two places) and attach the connector at the tip of the wire to the terminal G1 or G2.

NOTICE: To prevent the connector from being deformed or damaged, connect the connector straight without tilting it.

NOTE: The guide wire connector can be attached to either terminal G1 or G2.

- ▶ **Fig.30:** 1. Guide wire connector 2. Terminal G2 3. Right-side hooks (two places) 4. Notch (Do not pass the guide wire through here)

NOTE: If there is a second guide wire, connect it to the open terminal G1 or G2 by the same procedure.

Connecting the cabtire cable

1. Connect the cabtire cable connector to the socket.
▶ **Fig.31:** 1. Socket 2. Cabtire cable connector

NOTICE: To prevent the connector from being deformed or damaged, connect the connector straight without tilting it.

2. Pass the cabtire cable through the center hooks (three places) in order from the top.
▶ **Fig.32:** 1. Center hooks (three places)
3. Attach the wire cover.
 - Pass the cabtire cable through the notch in the wire cover.▶ **Fig.33:** 1. Wire cover 2. Notch
4. Close the terminal cover and connect the power plug of the AC adapter to a power outlet.
▶ **Fig.34:** 1. Terminal cover
5. Check that the station indicator lights up green.
 - If the boundary wire is connected properly, the station indicator will light up green.
 - If there is a connection error, the station indicator will blink red. Remove any abnormalities in the charging station connection part or each wire, and check the station indicator again.▶ **Fig.35:** 1. Station indicator
6. Check the connection of the guide wire.

Check the guide wire connection by the following steps.

1. Confirm that the boundary wire is connected successfully. (Check that the station indicator lights up green.)
2. Pull out the one of the boundary wire connectors from the terminal L or R.
3. Pull out the one of the guide wire connectors from the terminal G1 or G2, and then insert this connector onto the free terminal for the boundary wire.
4. Check that the station indicator lights up green.
5. Always return to the original wire connections after the check.

▶ Fig.36

Charging the Robotic Mower

1. Press the I side of the power switch of the Robotic Mower and turn on the power.

▶ Fig.37

NOTE: It is necessary to turn on the power when charging the Robotic Mower.

2. Dock the Robotic Mower with the charging station.

▶ Fig.38

NOTE: When charging starts, the LED of the Robotic Mower blinks green. When charging is complete, the LED turns off.

NOTE: If the battery is fully charged, the charging will not start and the LED of the Robotic Mower will not blink green.

NOTE: The station indicator light does not change depending on the charging status.

NOTE: The charging is possible even if the boundary wire or guide wire is not connected to the charging station.



Initial Setting

NOTE: Peel off the protective sheet from the control part before use.

When the power of the Robotic Mower is turned on for the first time, the initial setting screen shown below appears. Enter the display language, date and time, mowing area, and PIN code.

1. Press the "STOP" button of the Robotic Mower and open the display cover.

▶ Fig.39: 1. Display cover 2. "STOP" button







2. Select the language to use with the /  keys, and press the  key.

▶ Fig.40

3. Select the desired date and time display formats with the / / /  keys.

4. Select [Next] with the / / /  keys, and press the  key.

▶ Fig.41

5. Press / / /  keys to select the item and enter the date and time by pressing  to  keys.

6. Select [Verify] with the / / /  keys, and press the  key.

▶ Fig.42

7. Select the mowing area with the /  keys, and press the  key.

▶ Fig.43

8. Press  to  keys to enter PIN code.

▶ Fig.44

NOTE: In the initial state, no PIN code is set.

9. Enter the PIN code again for confirmation.

▶ Fig.45

NOTE: Write down the PIN code and keep it in a safe place so that you do not forget it.

Memo:

--	--	--	--

NOTE: If you have forgotten your PIN code, contact our sales office or local dealer.

Checking the Wire Installation

Checking departure from the charging station

[Top menu] > [Main menu] > [Navigation preferences] > [Mower departing points]

Follow the procedure below and check that the Robotic Mower departs from the charging station. In departure operation, the Robotic Mower saves the magnetic field strength of the charging station in its memory to enable proper docking.

NOTICE: Be sure to check departure after installing the wires. Otherwise the Robotic Mower may navigate at slow speed on the guide wire or may not navigate at slow speed on the charging station.

NOTICE: Dock the Robotic Mower with the charging station before setting the departure method.

1. Press the  button on the control panel.



The [Main menu] appears.

2. Select  [Navigation preferences] on the display with the /  keys, and press the  key.

The sub menu appears.

3. Select [Mower departing points].



The menu select screen appears.

4. Select the profile number of the departure method that you want to set with /  keys, and press  key.

► **Fig.46**

The option menu appears.

5. Use the keypad and enter the desired conditions to the option format fields displayed on the screen.

Option	Details
Wire to trace:	Select the type of wire that the Robotic Mower is to trace after departing from the charging station. Use the  /  keys to display the desired wire type. To depart directly from the charging station without tracing a specific wire, select [-].
Departure position:	Enter the distance that the Robotic Mower is to move from the station before starting the mowing work. You can enter a distance of 0 to 800 m.
Probability	Enter the probability of executing the set profile as a percentage.

► **Fig.47:** 1. Maximum probability value that can be entered

NOTE: The maximum probability value that can be entered will be displayed in the left of entry area of each profile. Enter the value that is smaller than the maximum value. If you enter the value beyond the allowable value, it will be replaced with the maximum value.

6. Select [Test] and execute test operation before registering the settings.

The Robotic Mower travels along the selected wire.

The Robotic Mower stops automatically after the distance you enter.

NOTE: The confirmation is finished if the Robotic Mower departs from the charging station and stops at the designated point.

7. Press the "STOP" button.

The display cover opens.

8. Select [Yes] to register or [No] to cancel the registration when the confirmation screen asking whether to register the test run departure method is displayed.

If you select [No], you need to start the setting from the beginning again.

Checking boundary wire installation

Check that the boundary wire is installed correctly.

1. Hold the grip of the Robotic Mower and move the Robotic Mower by hand so that it faces the boundary wire.

► **Fig.48:** 1. Boundary wire

2. Press the "STOP" button.

The display cover opens.

3. Press the  button, select [Auto mowing] and press the  key.

4. Close the display cover.

The Robotic Mower starts mowing and travels toward the boundary wire.

5. Check that the Robotic Mower changes direction at the boundary wire and continues mowing.

► **Fig.49:** 1. Boundary wire

6. Press the "STOP" button.

The Robotic Mower stops.

7. Turn off the power switch of the Robotic Mower and carry it to another place, and then turn on the switch. Check that the Robotic Mower operates similarly even at other boundary wire locations.

Returning the Robotic Mower to the charging station

[Top menu] > [Park] > [Stay at charging station]

This procedure is not necessary when a guide wire is installed. Proceed to [Checking guide wire installation]. Perform this procedure when using the Robotic Mower without installing a guide wire.

Return the Robotic Mower to the charging station.

NOTE: By default, the Robotic Mower preferentially searches for signals from the guide wire and returns to the charging station according to signals of the guide wire. Even if there is not any guide wire in your work area, the Robotic Mower first continues to search for signals from the guide wire for a preset priority search time. After the priority search time has elapsed, the Robotic Mower then researches for signals from the boundary wire and returns to the charging station according to signals of the boundary wire. If you do not want to lay down the guide wire, we recommend changing the priority search time for the guide wire. For details, see "Setting the active search period for the guide signal" in the instruction manual.

1. Press the  button on the control panel.

The sub menu appears.

► **Fig.50**

2. Select [Stay at charging station].

Press the  key, and the message [Close the display cover to return to the charging station.] appears.

3. Close the battery cover.

Check that the Robotic Mower returns to the charging station.

Checking guide wire installation



Check that the guide wire is installed correctly.

1. With the power turned off, hold the grip of the Robotic Mower and move the Robotic Mower by hand so that it faces the guide wire.

► **Fig.51: 1.** Guide wire

2. Press the "STOP" button.

The display cover opens.

3. Press the  button, select [Stay at charging station], and press the  key.

4. Close the display cover.

The Robotic Mower starts mowing navigation toward the guide wire.

5. Check that the Robotic Mower changes direction near the guide wire, navigates along the guide wire toward the charging station, and docks with the charging station.

NOTE: After the Robotic Mower detects the guide wire, it will run along the left side of the guide wire.

This completes the installation and operation checks. For the detailed usage of this product, refer to the Instruction Manual of this product.

CASES IN POINT

Here are some examples of installations and settings in use.

The details shown in the figures are only examples and to illustrate the different field scales where each case might be better suited. Make your arrangement more appropriate according to your preferences.

Personal garden area for a resident

A cosy courtyard or a small square garden in the backyard of your house, surrounded by small fencing, paths and trails.

► **Fig.52: 1.** Charging station **2.** Boundary wire **3.** Guide wire

Practical guidance

Mowing area	500 m ²
Weekly working days and hours	4 hours on 6 days of the week 8 hours on 3 days of the week
Departure method from station [execution priority (%)]	Depart directly from the charging station at [100%]. Refer to the mower departing point "A" in the figure.
Need to create sub area settings	No
Tips for installations and settings	Place the charging station at the near end of the half line which divides the mowing area into two equal upper and lower areas. Install a guide wire along the half line which divides the mowing area into two equal upper and lower areas.

Home garden with a separate mowing work area

A wide open front garden that surrounds the house on two sides with a small separate area of lawn beside a mature planting garden or vegetable patch.

► **Fig.53: 1.** Main area **2.** Sub area **3.** Charging station **4.** Boundary wire **5.** Guide wire

Practical guidance

Mowing area	Main area	1,000 m ²
	Sub area	400 m ²
Weekly working days and hours	Main area	14 hours on 5 days of the week
	Sub area	12 hours on 2 days of the week
Departure method from station [execution priority (%)]	Main area	Depart directly from the charging station at [70%]. Refer to the mower departing point "A" in the figure. Depart towards the far end of the main garden and start mowing from the guide wire termination area at [30%]. Refer to the mower departing point "B" in the figure.
	Sub area	Move the Robotic Mower by hand from the main area to the sub area in advance. Then start mowing manually. Refer to the instructions under "Mowing without automatic charging" in the instruction manual for details.
Need to create sub area settings	Yes	
Tips for installations and settings	Place the charging station at the center of the front boundary of the main garden. Install a guide wire along the half line which divides the main area into two equal left and right areas.	

Grass lawn fields on small hills

A hillside landscape of a green lawn in a park, golf course or the likes. The lawn grows at different heights and shades on one or more gentle and steep slopes with some sand and water features.

► **Fig.54:** 1. Charging station 2. Boundary wire 3. Guide wire

Practical guidance

Mowing area	2,500 m ²
Weekly working days and hours	24 hours on 7 days of the week
Departure method from station [execution priority (%)]	Depart directly from the charging station at [40%]. Refer to the mower departing point "A" in the figure. Depart towards the one end of a level lawn surface on the hill and start mowing from the guide wire termination area at [30%]. Refer to the mower departing point "B" in the figure. Depart towards the far end of a slightly sloped lawn surface on the downhill and start mowing from the guide wire termination area at [30%]. Refer to the mower departing point "C" in the figure.
Need to create sub area settings	No
Tips for installations and settings	Place the charging station at the one end of the half way line which divides the level lawn surface on the hill into two equal left and right areas. Install two guide wires along the half way line which divides the mowing area into two equal upper and lower areas. One towards the one end of a level lawn surface on the hill, and the other towards the far end of a slightly sloped lawn surface on the downhill. Be sure to install a boundary wire on surfaces that are nearly flat or as less sloped as possible. Run a guide wire diagonally across a slope as it makes it easier for Robotic Mower to climb the slope.

Well-designed garden with some hard-to-reach spots to get mowing work done

A fully fenced elaborate garden area that contains a large residence, water features and a wild assortment of plants and objects. The well-designed landscape helps keep the garden beautifully intact, but creates isolated spots for lawn maintenance.

► **Fig.55:** 1. Charging station 2. Boundary wire 3. Guide wire

Practical guidance

Mowing area	2,500 m ²
Weekly working days and hours	24 hours on 7 days of the week
Departure method from station [execution priority (%)]	Depart directly from the charging station at [30%]. Refer to the mower departing point "A" in the figure. Depart towards the near side end of the mowing work area and start mowing at a couple of strides ahead of the guide wire termination area at [20%]. Refer to the mower departing point "B" in the figure. Depart towards the far distant corner of the mowing work area and start mowing at around the middle of the guide wire length at [30%]. Refer to the mower departing point "C" in the figure. Depart towards the far distant corner of the mowing work area and start mowing at a couple of strides ahead of the guide wire termination area at [20%]. Refer to the mower departing point "D" in the figure.
Need to create sub area settings	No
Tips for installations and settings	Place the charging station in the backyard for a protection of the scenery and easy access to power supply. Install two guide wires to lead the Robotic Mower to two of least accessible mowing areas in the garden. One towards the near end of the garden running through between two garden objects, and the other towards far distant corner of the garden running through between the parking lot and the plants. Be sure to run guide wires a certain distance away from a boundary wire to avoid affecting robotic navigation.

Open formal garden subdivided into asymmetric sections by hedges, wild plants, paths and garden objects

Settled in the middle of forest filled with lots of plants and trees, a commercial estate has an unobstructed view over the backyard garden, in which roughly subdivided into three lawn areas in different sizes and scales.

► **Fig.56:** 1. Charging station 2. Boundary wire 3. Guide wire

Practical guidance

Mowing area	1,500 m ² (Area-dividing ratio: approx. 55/30/15)
Weekly working days and hours	14 hours on 7 days of the week 24 hours on 4 days of the week
Departure method from station [execution priority (%)]	Sort out the execution priorities for mowing work in proportion to the sizes of the three areas. Depart directly from the charging station at [55%]. Refer to the mower departing point "A" in the figure. Depart towards the far end of the second largest mowing work area and start mowing from the guide wire termination area at [30%]. Refer to the mower departing point "B" in the figure. Depart towards the far end of the third largest mowing work area and start mowing from the guide wire termination area at [15%]. Refer to the mower departing point "C" in the figure.
Need to create sub area settings	No
Tips for installations and settings	Place the charging station at the near end of the half way line which divides the largest mowing area into two equal left and right areas. Install a guide wire along the half way line which divides the second largest mowing area into two equal left and right areas. Install a guide wire along the half way line which divides the third largest mowing area into two equal left and right areas.

Wprowadzenie

Niniejszy podręcznik stanowi przewodnik konfiguracji robota koszącego. W niniejszym podręczniku opisano procedury montażu stacji ładującej, przewodu ograniczającego i przewodu prowadzącego oraz konfigurację początkową robota koszącego. Należy zapoznać się z dotyczącymi tego produktu środkami ostrożności, które przedstawiono w instrukcji obsługi.

Informacje o robocie koszącym

Robot koszący kosi trawnik w sposób automatyczny. Poniżej przedstawiono główne elementy tego produktu.

- **Robot koszący**
Jest to jednostka główna, która kosi trawnik. Ładuje się za pośrednictwem stacji ładującej i automatycznie kosi trawnik w obszarze roboczym.
- **Stacja ładująca**
Ładuje robot koszący i przekazuje sygnały do przewodu ograniczającego oraz przewodu prowadzącego.
- **Przewód ograniczający**
Ten przewód znajduje się wzdłuż granic obszaru roboczego. Wyznacza on obszar roboczy, który będzie koszony przez robota koszący.
- **Przewód prowadzący**
Ten przewód umożliwia powrót robota koszącego do stacji ładującej. Przewód ten prowadzi także kosiarkę do trawy do obszarów, w których pracuje ona rzadziej ze względów topograficznych itp.
(Montaż przewodu prowadzącego jest opcjonalny.)

► **Rys.1:** 1. Robot koszący 2. Stacja ładująca 3. Przewód ograniczający 4. Przewód prowadzący

WSKAZÓWKA: Przed rozpoczęciem montażu przewodów zaleca się stworzenie schematu instalacji, jak przedstawiono na powyższym rysunku.

Opis podręczników

- **Przewodnik konfiguracji**
Opisano w nim procedury montażu stacji ładującej, przewodu ograniczającego i przewodu prowadzącego oraz konfigurację początkową robota koszącego.
- **Instrukcja obsługi tego produktu**
Zawiera opis głównych funkcji, środków ostrożności, różnych ustawień oraz konserwacji robota koszącego.

Sprawdzanie zawartości opakowania

Stacja ładująca

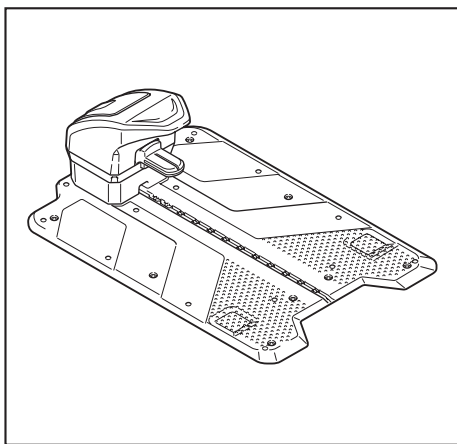

Zasilacz sieciowy
(Kształt wtyczki zasilacza sieciowego różni się zależnie od kraju.)

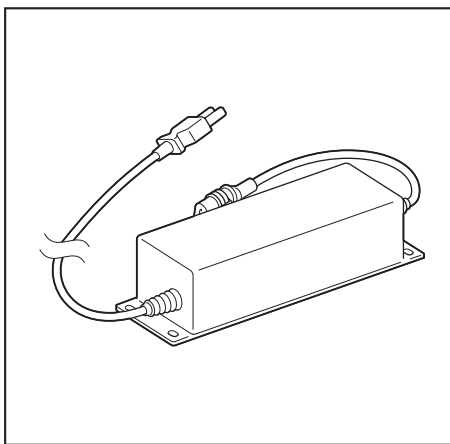

Przewód wielożyłowy

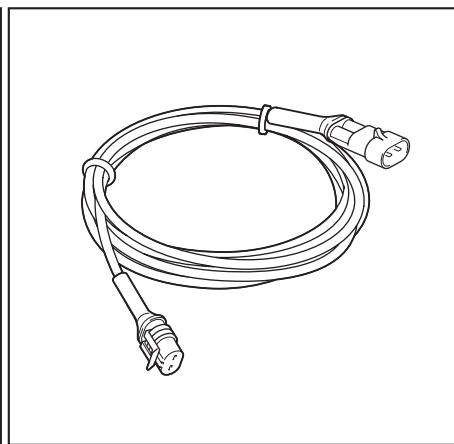

Przewód (150 m)

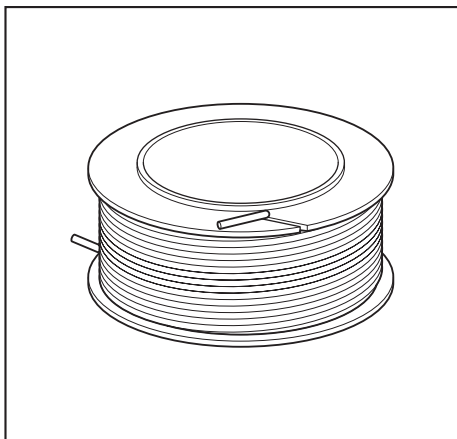

Kołek (do mocowania przewodów) 150 szt.

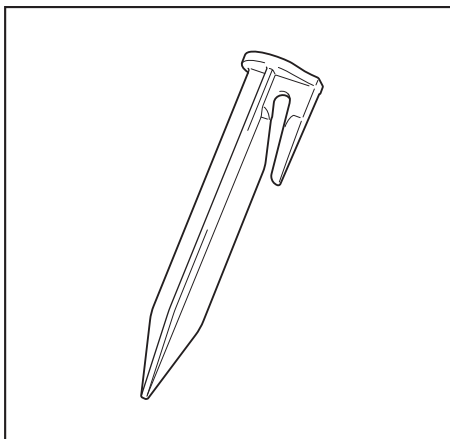

Kołek gwintowany (do mocowania stacji ładującej)
(8 szt.)

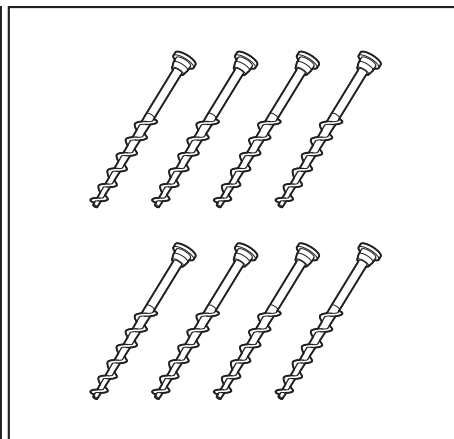

Klucz imbusowy 6 (1 szt.)

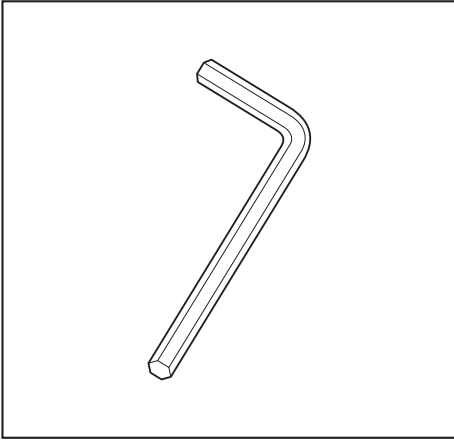

Nóż kosiarki
(łącznie 12 szt., 3 szt. do montażu, 9 szt. w zapasie)

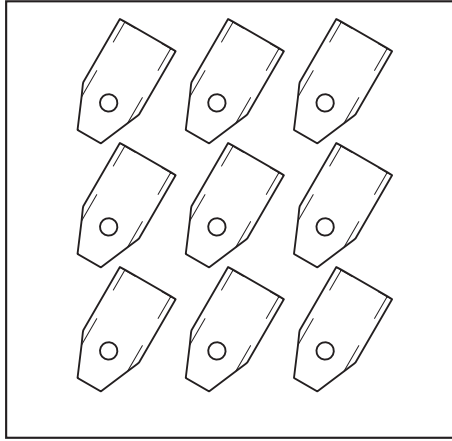

Śruby (do mocowania noża kosiarki)
(łącznie 12 szt., 3 szt. do montażu, 9 szt. w zapasie)

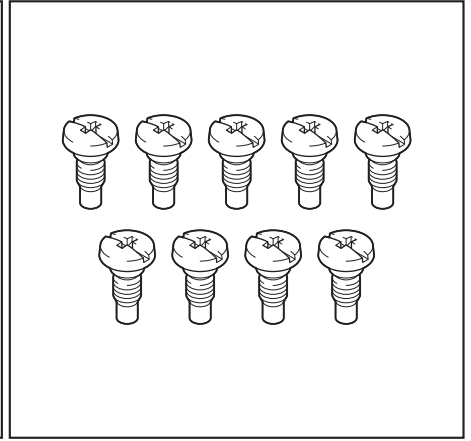

Złącze (5 szt.)

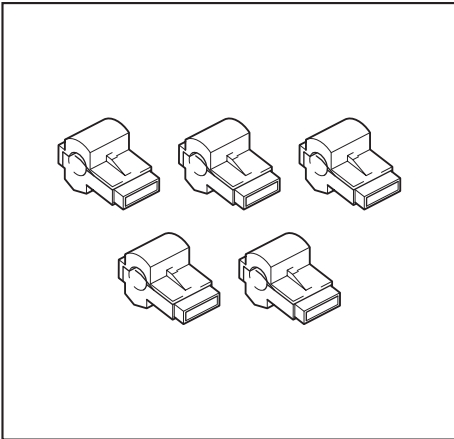

Łącznik (3 szt.)

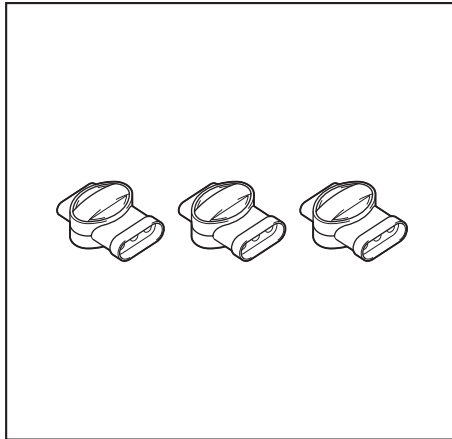

Instrukcja obsługi
Przewodnik konfiguracji

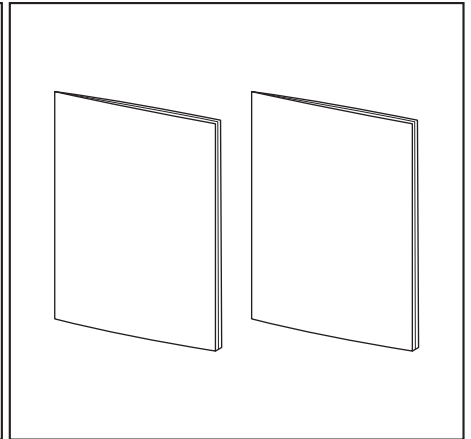

Wskaźnik pomiarowy (należy go wyciąć z opakowania wzdłuż perforowanych linii)

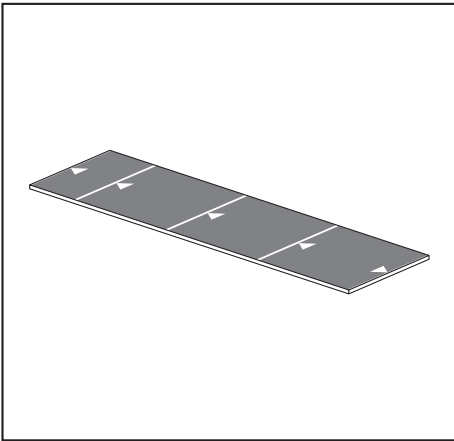

Robot koszący

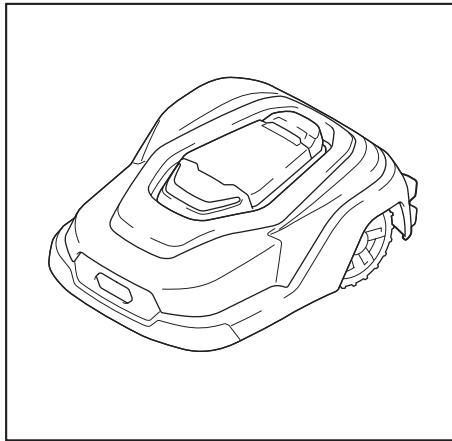

Narzędzia wymagane do montażu

Szczypce nastawne

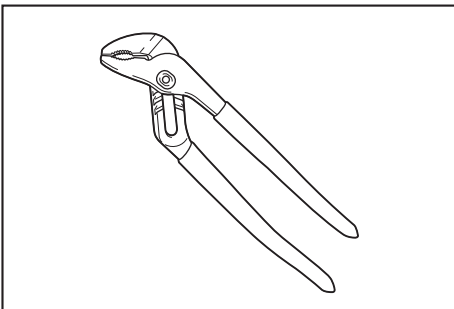

Szczypce boczne

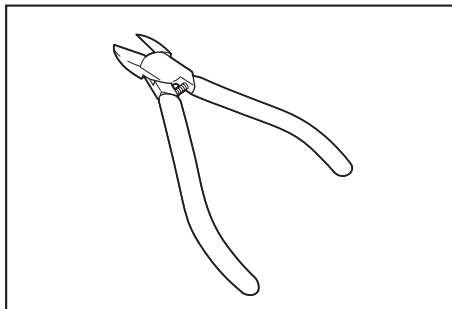

Plastikowy młotek

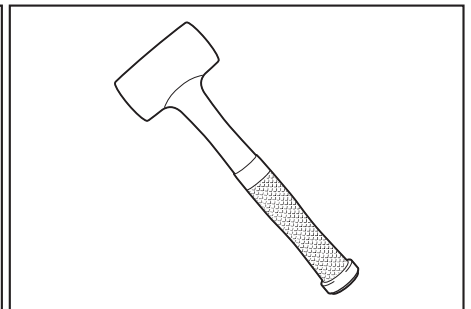

Przenoszenie robota koszącego

- OSTRZEŻENIE:** Upewnić się, że przełącznik zasilania robota koszącego jest wyłączony.
- OSTRZEŻENIE:** Podczas przenoszenia robota koszącego należy go trzymać wyłącznie za uchwyt.
- OSTRZEŻENIE:** Nie wolno trzymać robota koszącego z nożami skierowanymi w swoją stronę.
- OSTRZEŻENIE:** Nie wolno włączać robota koszącego, gdy inne osoby go dotykają.

- Jeśli robot koszący pracuje, nacisnąć przycisk „STOP”.
- Pokrywa wyświetlacza zostanie otwarta, a robot koszący zatrzyma się.
- Zamknąć pokrywę wyświetlacza i nacisnąć przełącznik zasilania po stronie oznaczonej symbolem O.
 - Chwycić robot koszący za uchwyt i podnieść go.
- **Rys.2:** 1. Uchwyt 2. Przełącznik zasilania

Przygotowanie obszaru roboczego

Należy wykonać poniższe czynności przygotowawcze, aby nic nie blokowało automatycznego koszenia robota koszącego.

- Z obszaru roboczego usunąć patyki, kamienie i inne większe przedmioty.
- Jeśli wysokość trawy przekracza 65 mm, przyciąć ją do tej lub mniejszej wysokości.
- Wypełnić i wyrównać wgłębienia oraz miejsca, w których powstają kałuże.

Montaż zasilacza sieciowego

Należy wybrać zacienione i zabezpieczone przed deszczem miejsce z dobrą wentylacją. Zasilacz sieciowy należy umieścić na wysokości co najmniej 30 cm nad podłożem. Zaleca się przymocowanie zasilacza sieciowego do ściany za pomocą śrub.

UWAGA: Aby zapobiec odkształceniu lub uszkodzeniu złącza, należy je podłączyć w linii prostej, nie pod kątem.

WSKAZÓWKA: Wymagane jest źródło zasilania znajdujące się na zewnątrz (odpowiednie dla potrzeb gospodarstwa domowego), które nie jest narażone na deszcz.

WSKAZÓWKA: Jeśli dopuszczalne obciążenie w miejscu montażu jest niewystarczające, należy je wzmocnić.

WSKAZÓWKA: Po zamontowaniu zasilacza sieciowego należy odłączyć wtyczkę zasilacza.

WSKAZÓWKA: Nie łączyć różnych przewodów wielożyłowych.

- **Rys.3:** 1. Zasilacz sieciowy 2. Przewód wielożyłowy
- **Rys.3:** a) Co najmniej 30 cm nad podłożem

Miejsce montażu stacji ładującej

Stacja ładująca ładuje robota koszącego i przekazuje sygnały do przewodu ograniczającego oraz przewodu prowadzącego.

Warunki montażu stacji ładującej

UWAGA: Nie wolno wyginać podstawy stacji.

- Wybrać możliwie równe miejsce w pobliżu źródła zasilania (w granicach $\pm 5^\circ$).
- Miejsce, w którym nachylenie przedniej części podstawy stacji nie przekracza ± 5 cm, a nachylenie boków podstawy stacji nie przekracza ± 2 cm, jak przedstawiono na rysunku.
- Wybrać miejsce zabezpieczone przed bezpośrednim światłem słonecznym.
- Jeśli stacja ładująca ma znajdować się na trawniku, skosić w tym miejscu trawę na krótko.
- Dostępny jest obszar o długości co najmniej 3 m z przodu przewodu ograniczającego.

- **Rys.4:** 1. Podstawa stacji
- **Rys.4:** a) 5 cm lub mniej b) 2 cm lub mniej c) 3 m lub więcej

Wybór miejsca montażu stacji ładującej

Należy wybrać miejsce montażu stacji ładującej spełniające odpowiednie warunki.

Stację ładującą należy zamontować w taki sposób, aby jej odległość od źródła zasilania umożliwiła podłączenie przewodu wielożyłowego (10 m).

WSKAZÓWKA: Nie należy przymocowywać stacji ładującej na stałe. Na tym etapie należy wyłącznie wybrać miejsce montażu stacji ładującej.

Rozmieszczanie przewodu ograniczającego

- Przewód ograniczający należy rozmieścić wzdłuż granic obszaru, w którym robot koszący będzie kosił trawę. Przewód ograniczający należy rozmieścić w taki sposób, by obejmował obszar roboczy pojedynczą, nieprzerwaną linią i łączył się na obu końcach ze stacją ładującą.
- Robot koszący nie będzie działał prawidłowo, jeśli przewód ograniczający zostanie niewłaściwie rozmieszczony. Przewód ograniczający należy rozmieścić zgodnie z instrukcjami zawartymi w niniejszym podręczniku.
- Jeśli na podłożu znajduje się metalowy przedmiot, taki jak stalowy pręt, będzie on zakłócał sygnał pętli i spowoduje zatrzymanie.

WSKAZÓWKA: Przewód ograniczający można zamontować na dwa sposoby — za pomocą kołków lub zakopując go w podłożu (do głębokości maks. 20 cm). W niniejszej instrukcji obsługi opisano sposób z wykorzystaniem kołków.

Warunki montażu przewodu ograniczającego

Można ustawić zasięg poza granicą robota koszącego w zakresie 20–50 cm. W niniejszym podręczniku opisano konfigurację domyślną (32 cm). Szczegółowe informacje na temat ustawień zawiera rozdział „Navigation preferences (Preferencje dotyczące przemieszczania)” w instrukcji obsługi.

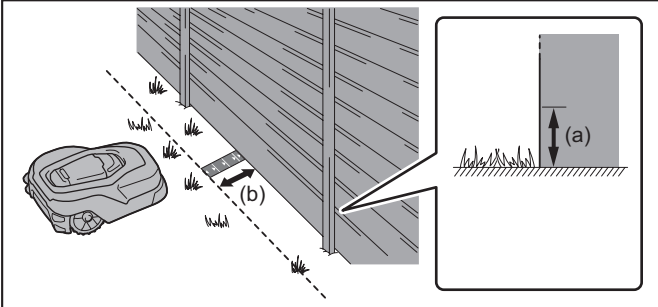
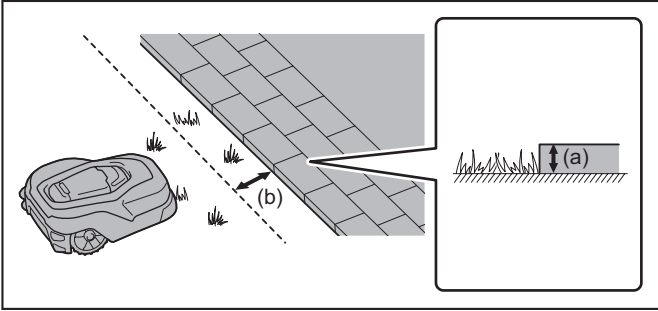
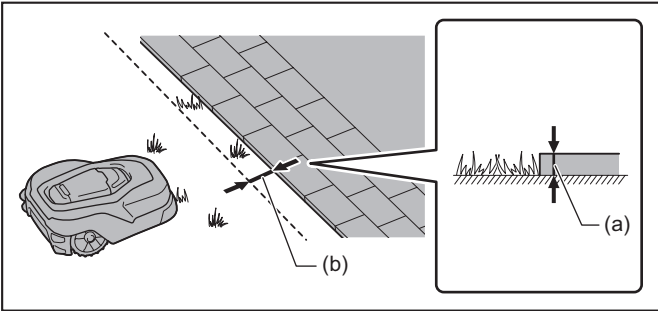
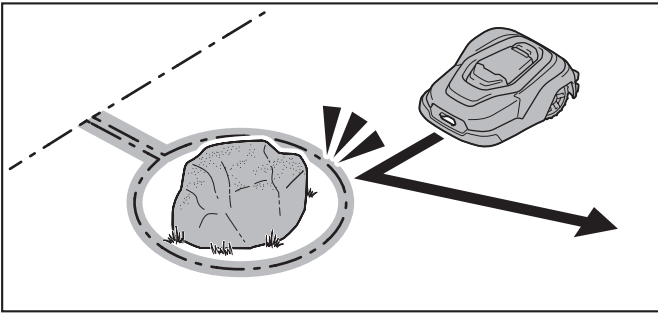
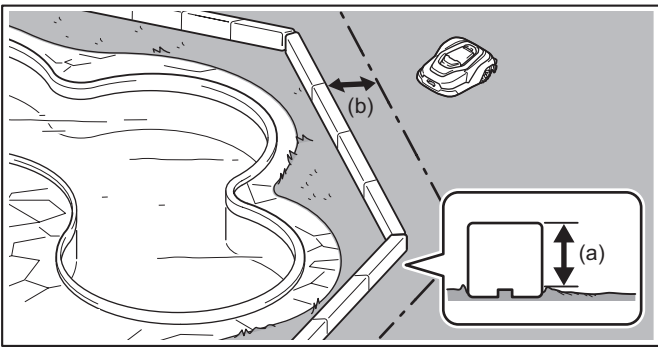
Rysunek	Warunek
 <p>a) 5 cm lub więcej b) Około 35 cm</p>	<p>Zachować odległość około 35 cm od przeszkód o wysokości co najmniej 5 cm. (Obszar o szerokości około 25 cm od przeszkody pozostanie nieskoszony.) Do wyznaczenia odpowiedniej odległości od przeszkód należy użyć dołączonego wskaźnika pomiarowego. (Wskaźnik pomiarowy należy wyciąć z opakowania wzdłuż perforowanych linii).</p>
 <p>a) Mniej niż 5 cm b) Około 30 cm</p>	<p>Zachować odległość około 30 cm od przeszkód o wysokości poniżej 5 cm. (Obszar o szerokości około 20 cm od przeszkody pozostanie nieskoszony.)</p>
 <p>a) Mniej niż 1 cm b) Około 10 cm</p>	<p>Zachować odległość około 10 cm od przeszkód o wysokości poniżej 1 cm. (Cały obszar zostanie skoszony.)</p>
	<p>Jeśli istnieją obszary, do których robot koszący nie powinien mieć dostępu, lub przeszkody, z którymi nie powinien mieć kontaktu, należy wykluczyć te obszary, rozmieszczając wokół nich przewód ograniczający. Szczegółowe informacje zawiera sekcja „Wyznaczanie wyspy” (strona 39).</p>
 <p>a) 15 cm lub więcej b) 35 cm lub więcej</p>	<p>Otoczyć obszary, do których robot koszący nie powinien mieć dostępu, odgrozdeniem (przeszkodą) o wysokości co najmniej 15 cm. Ponadto aby zapobiec zetknięciu z odgrozdeniem, w odległości co najmniej 35 cm od niego należy rozmieścić przewód ograniczający. (Obszar o szerokości około 25 cm pozostanie nieskoszony.)</p>

Rysunek	Warunek
	<p>Nie wolno zwiijać przewodów. Mogłoby to spowodować zwiększenie natężenia sygnału, co uniemożliwi prawidłowe działanie robota koszącego.</p>
	<ul style="list-style-type: none"> - Szerokość obszaru roboczego powinna wynosić co najmniej 1,5 m. Robot koszący powraca do stacji ładowującej, przemieszczając się wzdłuż przewodu ograniczającego w kierunku przeciwnym do ruchu wskazówek zegara. - Upewnić się, że przewód ograniczający znajduje się w odległości co najmniej 1,5 m od boku stacji ładowującej.
<p>a) 1,5 m lub więcej b) 1,5 m lub więcej</p>	<p>Rozmieścić przewód ograniczający w taki sposób, by odległość między nim a robotem koszącym była mniejsza niż 35 m. Jeśli odległość od najbliższego przewodu ograniczającego do robota będzie wynosić powyżej 35 m, robot nie będzie działał prawidłowo.</p>
<p>a) 35 m lub mniej</p>	<ul style="list-style-type: none"> - Długość trasy prowadzącej od stacji ładowującej, wyznaczonej przez przewód prowadzący i przewód ograniczający, i biegnącej z powrotem do stacji ładowującej (jak przedstawiono na rysunku) nie powinna przekraczać 400 m. - Przewód ograniczający może obejmować obszar o maksymalnej powierzchni 3 500 m². - Maksymalna długość przewodu ograniczającego to 800 m (w tym wyspy i obszary podrzędne).
<p>1. Stacja ładowująca 2. Przewód prowadzący 3. Przewód ograniczający</p> <p>a) 400 m lub mniej b) 800 m lub mniej</p>	

Rysunek	Warunek
<p>a) Mniej niż 10° b) 10° lub więcej c) 1 m lub więcej d) Około 20 cm</p>	<p>Warunek</p> <ul style="list-style-type: none"> - Jeśli w obszarze roboczym znajduje się nachylenie, rozmieścić przewód ograniczający na nachyleniu nieprzekraczającym 10°. - W przypadku rozmieszczania przewodu ograniczającego na nachyleniu przekraczającym 10° należy rozmieścić odcinek o długości co najmniej 1 m na obszarze ustawionym pod kątem nieprzekraczającym 10° poniżej nachylenia. - Nie można rozmieścić przewodu ograniczającego na nachyleniu przekraczającym 10° przy granicy obszaru roboczego. - Przewód ograniczający należy rozmieścić w odległości około 20 cm od granicy między nachyleniem a płaskim obszarem.
<p>a) 1 m lub więcej b) Mniej niż 1 m</p>	<p>W przypadku korzystania z więcej niż jednej stacji i wyznaczania kilku obszarów roboczych przewody ograniczające należy rozmieścić w odległości co najmniej 1 m od siebie.</p>

Rozmieszczanie przewodu ograniczającego

WSKAZÓWKA: Przewód ograniczający należy rozciągnąć w linii prostej na długość co najmniej 1,5 m po obu stronach stacji ładującej.

WSKAZÓWKA: Szczegółowe informacje dotyczące na przykład odległości montażu od przeszkód zawiera sekcja „Podłączanie przewodów do stacji ładującej” (strona 41).

1. Wbić pierwszy kołek w pobliżu stacji ładującej za pomocą plastikowego młotka i zaczepić przewód ograniczający.

► **Rys.5:** 1. Stacja ładująca 2. Kołek

► **Rys.5:** a) 1,5 m lub więcej

2. Naciągnąć przewód ograniczający w taki sposób, aby przylegał ściśle do podłoża (nie był luźny), a następnie wbić kolejny kołek w odległości około 1 m od poprzedniego.

WSKAZÓWKA: Jeśli przewód ograniczający nie przylega ściśle do podłoża (jest luźny), należy zmniejszyć odległość między kołkami.

WSKAZÓWKA: Szczegółowe informacje dotyczące na przykład odległości montażu od przeszkód zawiera sekcja „Warunki montażu przewodu ograniczającego” (strona 36)

3. Wykonać pętlę (oczko) o średnicy około 20 cm, aby pozostawić dodatkowy odcinek przewodu ograniczającego w planowanym miejscu łączenia przewodu ograniczającego z przewodem prowadzącym. Ułatwi to podłączenie go na późniejszym etapie.

► **Rys.6:** 1. Planowane miejsce łączenia 2. Przewód ograniczający 3. Przewód prowadzący

WSKAZÓWKA: Przewód prowadzący umożliwia powrót robota koszącego do stacji ładującej. Szczegółowe informacje na temat podłączania przewodu prowadzącego zawiera sekcja „Rozmieszczanie przewodu prowadzącego” (strona 40).

4. Jeśli istnieją obszary, do których roboty koszący nie powinien mieć dostępu, lub przeszkody, z którymi nie powinien mieć kontaktu, należy wykluczyć te obszary, rozmieszczając wokół nich przewód ograniczający.

WSKAZÓWKA: Szczegółowe informacje zawiera sekcja „Wyznaczanie wyspy” (strona 39).

5. Po doprowadzeniu przewodu ograniczającego z drugiej strony do stacji ładującej wbić kołek po przeciwnej stronie stacji, w pozycji analogicznej do kołka wbitego uprzednio w punkcie początkowym, za pomocą plastikowego młotka.

► **Rys.7:** 1. Kołek w punkcie początkowym 2. Kołek w punkcie końcowym

6. Przeciąć przewód, pozostawiając na końcu odcinek o długości umożliwiającej podłączenie go do stacji ładującej.

► **Rys.8:** 1. Zacisk L 2. Zacisk R

7. W miejscu umożliwiającym podłączenie złącza do zacisku dopasować przewód ograniczający do rowka dostarczonego złącza i zacisnąć złącze na przewodzie za pomocą szczypiec nastawnych.

► **Rys.9:** 1. Przewód ograniczający 2. Rowek w złączu

8. Odciąć nadmiar przewodu ograniczającego za pomocą szczypiec bocznych, pozostawiając odcinek o długości 1 cm wystający ze złącza.

► **Rys.10**

9. W ten sam sposób przymocować złącze do drugiego końca przewodu ograniczającego.

WSKAZÓWKA: Należy oznaczyć końce przewodów kolejno jako „G1”, „G2”, „L” i „R”. Dzięki temu przewody zostaną prawidłowo podłączone podczas ponownego rozmieszczania po przechowywaniu długoterminowym.

WSKAZÓWKA: Na tym etapie nie należy podłączać złączy do stacji ładującej. Podłączanie do stacji ładującej zostało opisane w dalszej sekcji — „Podłączanie przewodów do stacji ładującej” (strona 41).

Wyznaczanie wyspy

Jeśli w obszarze koszenia znajdują się przeszkody, których nie można usunąć, takie jak drzewa lub kamienie, należy otoczyć je przewodem ograniczającym, wyznaczając wyspy.

- Aby wyznaczyć wyspy, należy rozmieścić przewód ograniczający wokół przeszkód. Zastosować niewielkie odstępy między kołkami, tak aby odległość od przeszkody wynosiła około 35 cm.
- Dwie linie przewodu ograniczającego prowadzące w stronę wyspy i z powrotem należy poprowadzić blisko siebie (odstęp 0 cm). Umożliwi to przemieszczanie się robota koszącego nad przewodami.
 - Przymocować dwie linie przewodu ograniczającego za pomocą tego samego kołka.

UWAGA: Nie wolno dopuścić do tego, by te dwie linie się przecinały. Spowodowałoby to błąd skutkujący zatrzymaniem robota koszącego.

► **Rys.11:** 1. Przeszkoda 2. Kołek 3. Przewód ograniczający

► **Rys.11:** a) Około 35 cm b) Blisko siebie (odstęp 0 cm)

- Więcej niż jedną wyspę wyznaczyć w następujący sposób.

► **Rys.12:** 1. Przewód ograniczający 2. Kołek

- Jeśli stacja ładująca znajduje się w obrębie przewodu ograniczającego wyznaczającego wyspę, należy doprowadzić przewód prowadzący do tej samej wyspy.
Jeśli stacja ładująca znajduje się poza obrębem przewodu ograniczającego wyznaczającego wyspę, nie należy doprowadzać przewodu prowadzącego do wyspy ani dwóch linii przewodu ograniczającego.

► **Rys.13:** 1. Przewód prowadzący

Wyznaczanie obszaru podrzędnego

Osobny obszar roboczy, w przypadku którego nie jest możliwe wyznaczenie ścieżki umożliwiającej automatyczne przemieszczenie robota koszącego ze stacji ładującej do tego obszaru, jest nazywany obszarem podrzędnym (b). Obszar, w którym znajduje się stacja ładująca, to obszar główny (a).

- Robot koszący należy wyłączyć i ręcznie przenieść między obszarem głównym a podrzędnym.
- Przewód ograniczający należy rozmieścić w taki sposób, aby szerokość ścieżki między obszarem głównym i podrzędnym nie przekraczała 10 cm.
- Przewód ograniczający należy rozmieścić w jednej, nieprzerwanej linii wokół całego obszaru roboczego ((a) i (b)).
- Na czas koszenia obszaru podrzędnego należy zmienić ustawienia robota koszącego. Szczegółowe informacje zawiera instrukcja obsługi tego produktu.

► **Rys.14:** 1. Przewód ograniczający 2. Stacja ładująca 3. 10 cm lub mniej

► **Rys.14:** a) Obszar główny b) Obszar podrzędny

Rozmieszczanie przewodu prowadzącego

Przewód prowadzący umożliwia powrót robota koszącego do stacji ładującej. Przewód ten prowadzi także robot koszący do obszarów, w których pracuje on rzadziej ze względów topograficznych itp.

WSKAZÓWKA: Robota koszącego można używać bez rozmieszczenia przewodu prowadzącego.

WSKAZÓWKA: Można zamontować maksymalnie 2 przewody prowadzące.

WSKAZÓWKA: Od przewodu prowadzącego nie mogą odchodzić rozgałęzienia.

Warunki montażu przewodu prowadzącego

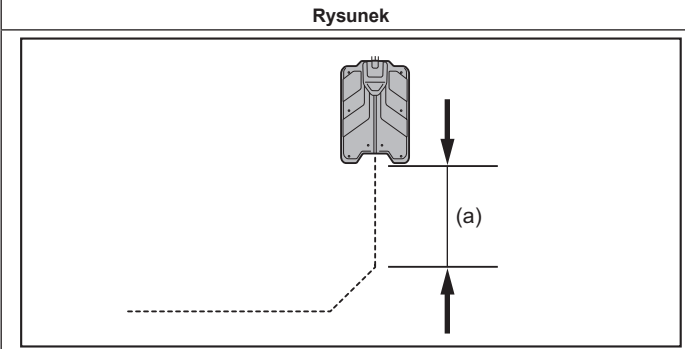
Rysunek	Warunek
 <p>a) 2 m lub więcej</p>	Rozmieścić przewód prowadzący w linii prostej o długości co najmniej 2 m od stacji ładującej, jak przedstawiono na rysunku. W przeciwnym razie powrót robota koszącego do stacji ładującej może być niemożliwy.

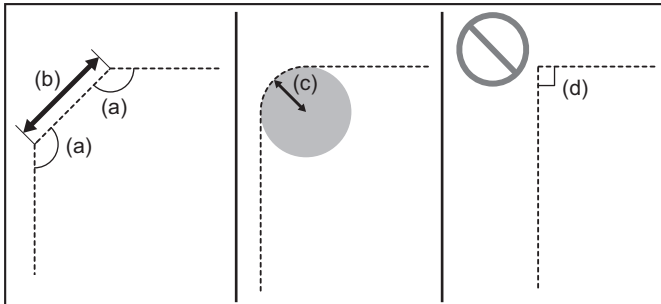
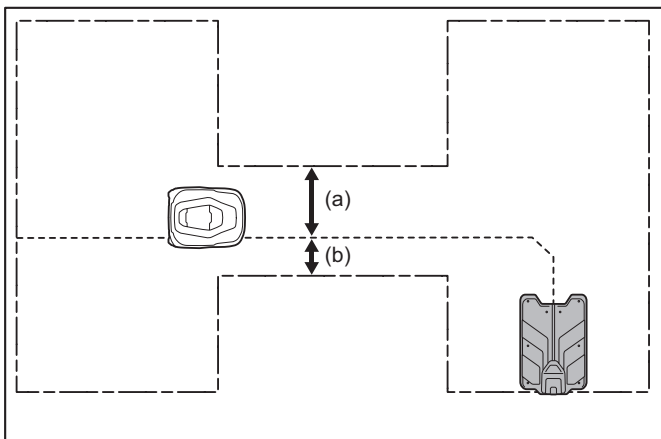
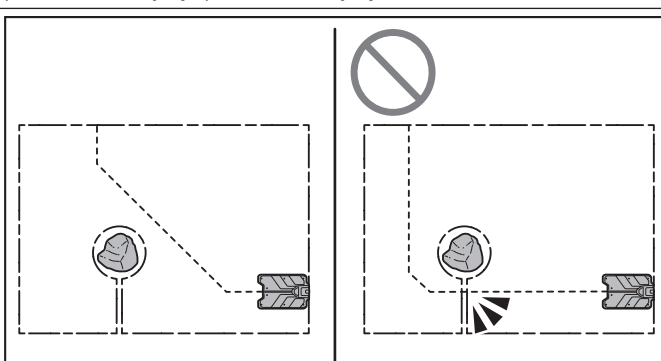
Rysunek	Warunek
 <p>a) Około 135° b) 50 cm lub więcej c) 1 m lub więcej d) 90° lub mniej</p>	<p>- Kąt zakrzywienia przewodu prowadzącego powinien wynieść około 135°. W przypadku kąta poniżej 90° powrót robota koszącego do stacji ładującej może być niemożliwy.</p> <p>- Prosta linia ukośna musi mieć długość co najmniej 50 cm.</p> <p>- Promień przewodu prowadzącego rozmieszczonego po okręgu musi wynosić co najmniej 1 m.</p>
 <p>a) 100 cm lub więcej b) 50 cm lub więcej</p>	<p>Szerokość obszaru roboczego powinna wynosić co najmniej 1,5 m. Obszar po lewej stronie przewodu prowadzącego musi być szeroki, ponieważ robot koszący przemieszcza się po tej stronie i powraca do stacji ładującej.</p>
	<p>Nie dopuścić do przecięcia się przewodu prowadzącego i przewodu ograniczającego.</p>

Rozmieszczanie przewodu prowadzącego

1. Przeciąć pętlę (oczko) przewodu ograniczającego pozostawioną wcześniej w miejscu łączenia przewodu ograniczającego z przewodem prowadzącym.

► **Rys.15:** 1. Przewód ograniczający

2. Wsunąć przewód prowadzący do środkowego otworu, a przewody ograniczające do lewego i prawego otworu spośród trzech otworów dostarczonego łącznika.

► **Rys.16:** 1. Łącznik 2. Przewód ograniczający 3. Przewód prowadzący

WSKAZÓWKA: Wszystkie trzy przewody należy wsunąć możliwie najdalej.

3. Ścisnąć łącznik szczypcami nastawnymi, aby zamocować przewody.

► **Rys.17**

PRZESTROGA: Łącznik należy przymocować kołkami w taki sposób, by między nim a podłożem nie było szczeliny. W przeciwnym razie robot koszący może uszkodzić przewody i łączniki.

4. Wbić kołki po obu stronach punktu łączenia za pomocą plastikowego młotka.

► **Rys.18:** 1. Kołek

WSKAZÓWKA: Przewód prowadzący musi być połączony z przewodem ograniczającym pod kątem około 90°.

5. Rozmieścić przewód prowadzący, wbijając kołki kolejno aż do stacji ładującej za pomocą plastikowego młotka.

• Zachować odległość około 1 m między kołkami. Jeśli przewód prowadzący nie przylega ściśle do podłoża (jest luźny), zmniejszyć tę odległość.

• Kąt zakrzywienia przewodu prowadzącego powinien wynieść około 135°.

• Z przodu stacji ładującej przewód prowadzący musi zostać poprowadzony w linii prostej na odcinku o długości co najmniej 2 m.

• Pozostałe warunki montażu przewodu prowadzącego opisano w sekcji „Warunki montażu przewodu prowadzącego” (strona 39).

► **Rys.19:** 1. Stacja ładująca 2. Przewód prowadzący

► **Rys.19:** a) 2 m lub więcej b) Około 135°

6. Po zakończeniu rozmieszczania przewodu prowadzącego i doprowadzeniu go do stacji ładującej przeciągnąć przewód do tyłu stacji przez otwór w dolnej części kolumny stacji.

► **Rys.20:** 1. Otwór 2. Kolumna

WSKAZÓWKA: Odciać przewód prowadzący, pozostawiając odcinek o długości co najmniej 30 cm wystający z tyłu stacji ładującej.

7. Wsunąć przewód prowadzący do rowka na środku podstawy stacji i przymocować go.

► **Rys.21:** 1. Rowek 2. Podstawa stacji

8. Podłączyć złącze na końcu przewodu prowadzącego.

WSKAZÓWKA: Informacje na temat podłączania złącza znajdują się na stronie 39.

9. W przypadku podłączania drugiego przewodu prowadzącego powtórzyć kroki od 1 do 8.

WSKAZÓWKA: Szczegółowe informacje na temat podłączania do stacji ładującej zawiera sekcja „Podłączanie przewodów do stacji ładującej” (strona 41).

Zwiększanie długości przewodu

W celu zwiększenia długości przewodu należy połączyć dwa przewody za pomocą dostarczonego łącznika.

▲PRZESTROGA: Łącznik należy przymocować kołkami w taki sposób, by między nim a podłożem nie było szczeliny. W przeciwnym razie roboty koszące może uszkodzić przewody i łączniki.

1. Wsunąć przewody do lewego i prawego otworu spośród trzech otworów dostarczonego łącznika.

► **Rys.22:** 1. Łącznik 2. Przewód

WSKAZÓWKA: Oba przewody należy wsunąć możliwie najdalej.

WSKAZÓWKA: Przewody można wsunąć do dowolnych otworów, jednak zaleca się użycie lewego i prawego otworu, aby zapewnić proste połączenie.

2. Ścisnąć łącznik szczypcami nastawnymi, aby zamocować przewody.

► **Rys.23**

Montaż stacji ładującej

Upewnić się, że przewód wielożyłowy sięga do stacji ładującej, a następnie przymocować ją kołkami gwintowanymi (8 szt.) za pomocą klucza imbusowego 6.

► **Rys.24:** 1. Klucz imbusowy 6 2. Kołek gwintowany (do mocowania stacji ładującej) (8 szt.)

Podłączanie przewodów do stacji ładującej

Po zakończeniu rozmieszczania przewodów należy podłączyć przewód ograniczający, przewód prowadzący i przewód wielożyłowy do stacji ładującej.

Podłączanie przewodu ograniczającego

1. Otworzyć pokrywę zacisków i zdjąć pokrywę przewodów stacji ładującej.

► **Rys.25:** 1. Pokrywa zacisków 2. Pokrywa przewodów

2. Stanąć za stacją ładującą i przeciągnąć przewód ograniczający wychodzący z lewej strony przez zaczepty po lewej stronie (3 zaczepty) od dołu.

► **Rys.26:** 1. Przewód ograniczający wychodzący z lewej strony 2. Zaczepty po lewej stronie (w trzech miejscach)

3. Nasunąć znajdujące się na końcu przewodu złącze na zacisk R.

► **Rys.27:** 1. Zacisk R 2. Złącze przewodu ograniczającego wychodzącego z lewej strony

UWAGA: Aby zapobiec odkształceniu lub uszkodzeniu złącza, należy je podłączyć w linii prostej, nie pod kątem.

4. W ten sam sposób przeciągnąć przewód ograniczający wychodzący z prawej strony przez zaczepty po prawej stronie (w trzech miejscach) od dołu, a następnie nasunąć złącze na zacisk L.

► **Rys.28:** 1. Zacisk L 2. Złącze przewodu ograniczającego wychodzącego z prawej strony 3. Zaczepty po prawej stronie (w trzech miejscach)

UWAGA: Należy sprawdzić, czy końce przewodu ograniczającego są podłączone do odpowiednich zacisków. Podłączenie końców przewodu ograniczającego do niewłaściwych zacisków spowoduje, że roboty koszące nie będzie w stanie rozpoznać obszaru roboczego.

► **Rys.29:** 1. Przewód ograniczający 2. Obszar roboczy

Podłączanie przewodu prowadzącego

Przeciągnąć przewód prowadzący przez zaczepty po prawej lub lewej stronie (w dwóch miejscach) i nasunąć znajdujące się na końcu przewodu złącze na zacisk G1 lub G2.

UWAGA: Aby zapobiec odkształceniu lub uszkodzeniu złącza, należy je podłączyć w linii prostej, nie pod kątem.

WSKAZÓWKA: Złącze przewodu prowadzącego można podłączyć do zacisku G1 lub G2.

► **Rys.30:** 1. Złącze przewodu prowadzącego 2. Zacisk G2 3. Zaczepty po prawej stronie (w dwóch miejscach) 4. Wycięcie (nie przeciągać przez nie przewodu prowadzącego)

WSKAZÓWKA: Jeśli rozmieszczono drugi przewód prowadzący, należy podłączyć go w ten sam sposób do wolnego złącza (G1 lub G2).

Podłączanie przewodu wielożyłowego

1. Podłączyć złącze przewodu wielożyłowego do gniazda.

► **Rys.31:** 1. Gniazdo 2. Złącze przewodu wielożyłowego

UWAGA: Aby zapobiec odkształceniu lub uszkodzeniu złącza, należy je podłączyć w linii prostej, nie pod kątem.

2. Przeciągnąć przewód wielożyłowy przez zaczepy znajdujące się na środku (w trzech miejscach) od góry.

► **Rys.32:** 1. Zaczepy znajdujące się na środku (w trzech miejscach)

3. Założyć pokrywę przewodów.

• Przeciągnąć przewód wielożyłowy przez wycięcie w pokrywie przewodów.

► **Rys.33:** 1. Pokrywa przewodów 2. Wycięcie

4. Zamknąć pokrywę zacisków i podłączyć wtyczkę zasilacza sieciowego do gniazda zasilania.

► **Rys.34:** 1. Pokrywa zacisków

5. Sprawdzić, czy wskaźnik stacji zaświeci się na zielono.

• Jeśli przewód ograniczający został prawidłowo podłączony, wskaźnik stacji zaświeci się na zielono.

• W przypadku błędu połączenia wskaźnik stacji będzie migał na czerwono. Należy usunąć wszelkie nieprawidłowości w podłączeniu poszczególnych przewodów do stacji ładującej i ponownie sprawdzić wskaźnik stacji.

► **Rys.35:** 1. Wskaźnik stacji

6. Sprawdzić podłączenie przewodu prowadzącego.

Aby sprawdzić podłączenie przewodu prowadzącego, należy wykonać następujące czynności.

1. Upewnić się, że przewód ograniczający został prawidłowo podłączony. (Sprawdzić, czy wskaźnik stacji świeci się na zielono).

2. Odłączyć jedno ze złączy przewodu ograniczającego od zacisku L lub R.

3. Odłączyć jedno ze złączy przewodu prowadzącego od zacisku G1 lub G2, a następnie podłączyć to złącze do wolnego zacisku przewodu ograniczającego.

4. Sprawdzić, czy wskaźnik stacji zaświeci się na zielono.

5. Po każdym sprawdzeniu przywrócić oryginalne podłączenie przewodów.

► **Rys.36**

Ładowanie robota koszącego

1. Nacisnąć przełącznik zasilania robota koszącego po stronie oznaczonej symbolem I i włączyć zasilanie.

► **Rys.37**

WSKAZÓWKA: Podczas ładowania robota koszącego zasilanie musi być włączone.

2. Zadokować robot koszący w stacji ładującej.

► **Rys.38**

WSKAZÓWKA: Po rozpoczęciu ładowania lampka LED robota koszącego zacznie migać na zielono. Po zakończeniu ładowania lampka LED wyłączy się.

WSKAZÓWKA: Jeśli akumulator jest w pełni naładowany, ładowanie nie rozpocznie się, a lampka LED robota koszącego nie będzie migać na zielono.

WSKAZÓWKA: Lampka wskaźnika stacji nie zmienia się zależnie od statusu ładowania.

WSKAZÓWKA: Ładowanie jest możliwe, nawet jeśli przewód ograniczający lub przewód prowadzący nie jest podłączony do stacji ładującej.

Konfiguracja początkowa

WSKAZÓWKA: Przed rozpoczęciem pracy należy zdjąć folię ochronną z panelu sterowania.

Po włączeniu robota koszącego po raz pierwszy pojawia się widoczny poniżej ekran konfiguracji początkowej. Należy wybrać język wyświetlacza, ustawić datę i godzinę oraz kod PIN, a także zdefiniować obszar koszenia.



1. Nacisnąć przycisk „STOP” robota koszącego i otworzyć pokrywę wyświetlacza.

► **Rys.39:** 1. Pokrywa wyświetlacza 2. Przycisk „STOP”

2. Wybrać język za pomocą klawiszy /  i nacisnąć klawisz .





► **Rys.40**

3. Wybrać żądany format wyświetlania daty i godziny za pomocą klawiszy / / / .

4. Wybrać opcję [Next (Dalej)] (Dalej) za pomocą klawiszy / / /  i nacisnąć klawisz .

► **Rys.41**

5. Nacisnąć klawisze / / / , aby zaznaczyć wybraną pozycję, i wprowadzić datę oraz godzinę, naciskając klawisze od **0** do **9**.

6. Wybrać opcję [Verify (Zweryfikuj)] (Zatwierdź) za pomocą klawiszy / / /  i nacisnąć klawisz .

► **Rys.42**

7. Zdefiniować obszar koszenia za pomocą klawiszy /  i nacisnąć klawisz .

► **Rys.43**

8. Wprowadzić kod PIN za pomocą klawiszy od **0** do **9**.

► **Rys.44**

WSKAZÓWKA: Początkowo żaden kod PIN nie jest ustawiony.

9. Ponownie wprowadzić kod PIN w celu potwierdzenia.

► Rys.45

WSKAZÓWKA: Kod PIN należy zapisać i przechowywać w bezpiecznym miejscu, aby go nie zapomnieć.

Miejsce na zapisanie:

--	--	--	--

WSKAZÓWKA: W przypadku zapomnienia kodu PIN należy skontaktować się z biurem sprzedaży lub lokalnym dealerem.

Sprawdzanie podłączenia przewodów

Sprawdzanie zwolnienia ze stacji ładującej

[Menu początkowe] > [Main menu (Menu główne)] (Menu główne) > [Navigation preferences (Preferencje nawigowania)] (Preferencje dotyczące przemieszczania) > [Mower departing points (Punkty odjazdu kosiarki)] (Punkty zwolnienia kosiarki)

Należy wykonać poniższe czynności, aby sprawdzić, czy robot koszący opuszcza stację ładującą. W momencie opuszczania stacji ładującej robot koszący zapisuje moc jej pola magnetycznego w pamięci, aby umożliwić prawidłowe dokowanie.

UWAGA: Po rozmieszczeniu przewodów należy sprawdzić zwolnienie ze stacji. W przeciwnym razie robot koszący może przemieszczać się powoli wzdłuż przewodu prowadzącego lub nie zachowywać małej prędkości podczas powrotu do stacji ładującej.

UWAGA: Przed skonfigurowaniem sposobu zwolnienia należy zadokować robot koszący w stacji ładującej.

1. Nacisnąć przycisk  na panelu sterowania.

Pojawi się menu [Main menu (Menu główne)] (Menu główne).

2. Wybrać na wyświetlaczu opcję  [Navigation preferences (Preferencje nawigowania)] (Preferencje dotyczące przemieszczania) za pomocą klawiszy  , a następnie nacisnąć klawisz .

Pojawi się menu podrzędne.

3. Wybrać opcję [Mower departing points (Punkty odjazdu kosiarki)] (Punkty zwolnienia kosiarki).



Pojawi się ekran wyboru menu.

4. Za pomocą klawiszy   wybrać numer profilu sposobu zwolnienia, który ma zostać ustawiony, a następnie nacisnąć klawisz .

► Rys.46

Pojawi się menu opcji.

5. Za pomocą klawiszy wprowadzić żądane warunki do pól formatowania opcji wyświetlanych na ekranie.

Opcja	Szczegóły
Wire to trace: (Przew. do śledz.:)	Wybrać typ przewodu, wzdłuż którego będzie przemieszczał się robot koszący po opuszczeniu stacji ładującej. Wyświetlić żądany typ przewodu za pomocą klawiszy   . Aby opuścić stację ładującą bezpośrednio, bez przemieszczania się wzdłuż określonego przewodu, wybrać opcję [--].
Departure position: (Pozycja odjazdu:)	Wprowadzić odległość, na jaką robot koszący odsunie się od stacji przed rozpoczęciem koszenia. Odległość można ustawić w zakresie od 0 do 800 m.
Probability (Prawdopodobieństwo)	Wprowadzić prawdopodobieństwo zastosowania skonfigurowanego profilu w procentach.

► Rys.47: 1. Maksymalna wartość prawdopodobieństwa, jaką można wprowadzić

WSKAZÓWKA: Maksymalna wartość prawdopodobieństwa, jaką można wprowadzić, będzie widoczna po lewej stronie obszaru wprowadzania dla każdego profilu. Należy wprowadzić wartość mniejszą od wartości maksymalnej. Wartość wykraczająca poza dozwolony zakres zostanie zastąpiona wartością maksymalną.

6. Przed zarejestrowaniem ustawień wybrać opcję [Test (Testuj)] i przeprowadzić test działania.

Robot koszący będzie przemieszczał się wzdłuż wybranego przewodu.

Robot koszący zatrzyma się automatycznie po pokonaniu zdefiniowanej odległości.

WSKAZÓWKA: Opuszczenie przez robot koszący stacji ładującej i zatrzymanie w określonym punkcie oznacza pomyślny wynik testu.

7. Nacisnąć przycisk „STOP”.

Pokrywa wyświetlacza zostanie otwarta.

8. Po pojawieniu się ekranu potwierdzenia z pytaniem o rejestrację sposobu zwolnienia na podstawie przebiegu testowego wybrać opcję [Yes (Tak)] (Tak), aby zarejestrować, lub [No] (Nie), aby anulować rejestrację.

W przypadku wybrania opcji [No] (Nie) konieczne będzie ponowne skonfigurowanie ustawień od nowa.

Sprawdzanie podłączenia przewodu ograniczającego

Należy sprawdzić, czy przewód ograniczający został prawidłowo podłączony.

1. Trzymając uchwyt robota koszącego, ręcznie przenieść robot i ustawić go tak, by był zwrócony w stronę przewodu ograniczającego.

► **Rys.48:** 1. Przewód ograniczający

2. Nacisnąć przycisk „STOP”.

Pokrywa wyświetlacza zostanie otwarta.

3. Nacisnąć przycisk , wybrać opcję [Auto mowing (Automatycznie koszenie)] (Koszenie automatyczne) i nacisnąć klawisz .

4. Zamknąć pokrywę wyświetlacza.

Robot koszący rozpocznie koszenie i będzie przemieszczał się w kierunku przewodu ograniczającego.

5. Sprawdzić, czy robot koszący zmienia kierunek przy przewodzie ograniczającym, po czym kontynuuje koszenie.

► **Rys.49:** 1. Przewód ograniczający

6. Nacisnąć przycisk „STOP”.

Robot koszący zatrzyma się.

7. Wyłączyć przełącznik zasilania robota koszącego i przenieść go w inne miejsce, a następnie włączyć przełącznik. Sprawdzić, czy robot koszący będzie pracował w podobny sposób przy innych odcinkach przewodu ograniczającego.

Powrót robota koszącego do stacji ładującej

[Menu początkowe] > [Park (Zaparkuj)] (Parkowanie) > [Stay at charging station (Pozostań w stacji ładowania)] (Pozostań w stacji ładującej)

Tych czynności nie trzeba wykonywać, jeśli podłączono przewód prowadzący. W takim przypadku należy przejść do sekcji [Sprawdzanie podłączenia przewodu prowadzącego] (Sprawdzanie podłączenia przewodu prowadzącego). Czynności te należy wykonać w przypadku korzystania z robota koszącego bez montowania przewodu prowadzącego.

Powrót robota koszącego do stacji ładującej.

WSKAZÓWKA: Domyślnie robot koszący wyszukuje sygnały pochodzące z przewodu prowadzącego i na ich podstawie powraca do stacji ładującej. Nawet jeśli przewód prowadzący nie znajduje się w obszarze roboczym, robot koszący najpierw przez określony czas wyszukuje sygnały pochodzące z tego przewodu. Po upływie tego czasu wyszukiwania robot koszący wyszukuje sygnały pochodzące z przewodu ograniczającego i na ich podstawie powraca do stacji ładującej. W przypadku braku przewodu prowadzącego zalecamy zmianę czasu wyszukiwania tego przewodu. Szczegółowe informacje zawiera sekcja „Ustawianie okresu aktywnego wyszukiwania sygnału prowadzącego” w instrukcji obsługi.

1. Nacisnąć przycisk  na panelu sterowania.

Pojawi się menu podrzędne.

► **Rys.50**

2. Wybrać opcję [Stay at charging station (Pozostań w stacji ładowania)] (Pozostań w stacji ładującej).

Po naciśnięciu klawisza pojawi się komunikat [Close the display cover to return to the charging station. (Zamknij pokrywę wyświetlacza, aby powrócić do stacji ładowania.)] (Zamknij pokrywę wyświetlacza, aby nastąpił powrót do stacji ładującej).

3. Zamknąć pokrywę akumulatora.

Sprawdzić, czy robot koszący powróci do stacji ładującej.

Sprawdzanie podłączenia przewodu prowadzącego

Należy sprawdzić, czy przewód prowadzący został prawidłowo podłączony.

1. Trzymając uchwyt robota koszącego po wyłączeniu zasilania ręcznie przenieść robot i ustawić go tak, by był zwrócony w stronę przewodu prowadzącego.

► **Rys.51:** 1. Przewód prowadzący

2. Nacisnąć przycisk „STOP”.

Pokrywa wyświetlacza zostanie otwarta.

3. Nacisnąć przycisk , wybrać opcję [Stay at charging station (Pozostań w stacji ładowania)] (Pozostań w stacji ładującej) i nacisnąć klawisz .

4. Zamknąć pokrywę wyświetlacza.

Robot koszący rozpocznie koszenie, przemieszczając się w stronę przewodu prowadzącego.

5. Sprawdzić, czy robot koszący zmienia kierunek w pobliżu przewodu prowadzącego, przemieszcza się wzdłuż przewodu prowadzącego w kierunku stacji ładującej i dokuje się w stacji ładującej.

WSKAZÓWKA: Po wykryciu przewodu prowadzącego przez robot koszący będzie on przemieszczał się po lewej stronie tego przewodu.

Na tym etapie kończą się kontrole montażu i działania. Szczegółowe informacje na temat korzystania z tego produktu zawiera jego instrukcja obsługi.

PRZYKŁADOWE ZASTOSOWANIA

W niniejszej sekcji przedstawiono przykładowe konfiguracje i ustawienia.

Szczegółowe informacje pokazane na rysunkach stanowią wyłącznie przykłady ustawień dopasowanych do różnych warunków. Własną konfigurację należy dopasować do swoich preferencji.

Ogródek osobisty mieszkańca

Podwórze lub niewielki kwadratowy ogródek za domem otoczony niewielkim ogrodzeniem i ścieżkami.

► **Rys.52:** 1. Stacja ładująca 2. Przewód ograniczający 3. Przewód prowadzący

Wskazówki praktyczne

Obszar koszenia	500 m ²
Dni i godziny pracy w ciągu tygodnia	4 godz. przez 6 dni w tygodniu 8 godz. przez 3 dni w tygodniu
Sposób zwolnienia ze stacji [priorytet (%)]	Zwolnienie bezpośrednio ze stacji ładującej — [100%]. Patrz punkt zwolnienia kosiarki „A” na rysunku.
Czy istnieje potrzeba utworzenia obszaru podrzędnego?	Nie
Wskazówki dotyczące konfiguracji i ustawień	Stację ładującą należy ustawić na bliższym końcu linii środkowej dzielącej obszar koszenia na dwa równe obszary — górny i dolny. Przewód prowadzący należy poprowadzić wzdłuż linii środkowej dzielącej obszar koszenia na dwa równe obszary — górny i dolny.

Ogródek domowy z osobnym obszarem koszenia

Otwarty ogród z przodu otaczający dom po obu stronach z niewielkim wydzielonym obszarem trawnika obok ogródka z dojrzałymi roślinami lub warzywnika.

► **Rys.53:** 1. Obszar główny 2. Obszar podrzędny 3. Stacja ładująca 4. Przewód ograniczający 5. Przewód prowadzący

Wskazówki praktyczne

Obszar koszenia	obszar główny	1 000 m ²
	obszar podrzędny	400 m ²
Dni i godziny pracy w ciągu tygodnia	obszar główny	14 godz. przez 5 dni w tygodniu
	obszar podrzędny	12 godz. przez 2 dni w tygodniu
Sposób zwolnienia ze stacji [priorytet (%)]	obszar główny	Zwolnienie bezpośrednio ze stacji ładującej — [70%]. Patrz punkt zwolnienia kosiarki „A” na rysunku. Zwolnienie w kierunku dalszego końca głównego ogrodu i rozpoczęcie koszenia w punkcie końcowym przewodu prowadzącego — [30%]. Patrz punkt zwolnienia kosiarki „B” na rysunku.
	obszar podrzędny	Należy wcześniej ręcznie przenieść robot koszący z obszaru głównego do obszaru podrzędnego. Następnie należy ręcznie rozpocząć koszenie. Szczegółowe informacje zawiera sekcja „Koszenie bez automatycznego ładowania” w instrukcji obsługi.
Czy istnieje potrzeba utworzenia obszaru podrzędnego?	Tak	
Wskazówki dotyczące konfiguracji i ustawień	Stację ładującą należy ustawić na środku przedniej granicy ogrodu głównego. Przewód prowadzący należy poprowadzić wzdłuż linii środkowej dzielącej obszar główny na dwa równe obszary — lewy i prawy.	

Trawniki na niewielkich wzniesieniach

Trawnik na wzniesieniu w parku, na polu golfowym itp. Trawa rośnie na różnych wysokościach i przy różnym stopniu zacienienia na jednym lub większej liczbie łagodnych i stromych zboczy, na których znajduje się także piasek oraz elementy wodne.

► **Rys.54:** 1. Stacja ładująca 2. Przewód ograniczający 3. Przewód prowadzący

Wskazówki praktyczne

Obszar koszenia	2 500 m ²	
Dni i godziny pracy w ciągu tygodnia	24 godz. przez 7 dni w tygodniu	
Sposób zwolnienia ze stacji [priorytet (%)]	Zwolnienie bezpośrednio ze stacji ładującej — [40%]. Patrz punkt zwolnienia kosiarki „A” na rysunku.	
	Zwolnienie w kierunku jednego końca równej powierzchni trawnika na wzniesieniu i rozpoczęcie koszenia w punkcie końcowym przewodu prowadzącego — [30%]. Patrz punkt zwolnienia kosiarki „B” na rysunku.	
	Zwolnienie w kierunku dalszego końca nieznacznie nachylonej w dół powierzchni trawnika i rozpoczęcie koszenia w punkcie końcowym przewodu prowadzącego — [30%]. Patrz punkt zwolnienia kosiarki „C” na rysunku.	
Czy istnieje potrzeba utworzenia obszaru podrzędnego?	Nie	
Wskazówki dotyczące konfiguracji i ustawień	Stację ładującą należy ustawić na jednym końcu linii środkowej dzielącej równą (poziomą) powierzchnię trawnika na wzgórz na dwa równe obszary — lewy i prawy. Dwa przewody prowadzące należy poprowadzić wzdłuż linii środkowej dzielącej obszar koszenia na dwa równe obszary — górny i dolny. Jeden powinien przebiegać w kierunku jednego końca równej powierzchni trawnika na wzgórz, a drugi — w kierunku dalszego końca nieznacznie nachylonej w dół powierzchni trawnika. Przewód ograniczający należy rozmieścić na powierzchniach niemal płaskich lub możliwie najmniej nachylonych. Przewód prowadzący należy rozmieścić na skos nachylenia, ponieważ ułatwia to przemieszczanie się robota koszącego w górę zbocza.	

Zaprojektowany ogród z miejscami trudno dostępnymi do koszenia

W pełni ogrodzony ogród z dużym budynkiem, elementami wodnymi i wieloma roślinami oraz obiektami. Zaprojektowana przestrzeń ułatwia utrzymanie ogrodu w dobrym stanie, ale znajdują się w niej odseparowane miejsca trudne do skoszenia.

► **Rys.55:** 1. Stacja ładująca 2. Przewód ograniczający 3. Przewód prowadzący

Wskazówki praktyczne

Obszar koszenia	2 500 m ²
Dni i godziny pracy w ciągu tygodnia	24 godz. przez 7 dni w tygodniu
Sposób zwolnienia ze stacji [priorytet (%)]	Zwolnienie bezpośrednio ze stacji ładującej — [30%]. Patrz punkt zwolnienia kosiarki „A” na rysunku. Zwolnienie w kierunku bliższego boku obszaru koszenia i rozpoczęcie koszenia kilka kroków przed punktem końcowym przewodu prowadzącego — [20%]. Patrz punkt zwolnienia kosiarki „B” na rysunku. Zwolnienie w kierunku dalszego narożnika obszaru koszenia i rozpoczęcie koszenia mniej więcej w połowie długości przewodu prowadzącego — [30%]. Patrz punkt zwolnienia kosiarki „C” na rysunku. Zwolnienie w kierunku dalszego narożnika obszaru koszenia i rozpoczęcie koszenia kilka kroków przed punktem końcowym przewodu prowadzącego — [20%]. Patrz punkt zwolnienia kosiarki „D” na rysunku.
Czy istnieje potrzeba utworzenia obszaru podrzędnego?	Nie
Wskazówki dotyczące konfiguracji i ustawień	Stację ładującą należy ustawić z tyłu, aby nie zakłócała wyglądu, a dostęp do zasilania był łatwiejszy. Należy poprowadzić dwa przewody prowadzące, aby umożliwić dostanie się robota koszącego do dwóch najtrudniej dostępnych obszarów koszenia w ogrodzie. Jeden należy poprowadzić w kierunku bliższego końca ogrodu, między dwoma obiektami, a drugi — w kierunku dalszego narożnika ogrodu, między parkingiem a roślinami. Przewody prowadzące należy rozmieścić w pewnej odległości od przewodu ograniczającego, aby nie zakłócać przemieszczania się robota.

Otwarty ogród formalny podzielony żywopłotem, dzikimi roślinami, ścieżkami i obiektami ogrodowymi na niesymetryczne sekcje

Znajdująca się w środku lasu, pełna roślin i drzew nieruchomość komercyjna z widokiem na ogród z tyłu, który został podzielony na trzy trawniki o różnych rozmiarach i kształtach.

► **Rys.56:** 1. Stacja ładująca 2. Przewód ograniczający 3. Przewód prowadzący

Wskazówki praktyczne

Obszar koszenia	1 500 m ² (obszar podzielony w stosunku ok. 55/30/15)
Dni i godziny pracy w ciągu tygodnia	14 godz. przez 7 dni w tygodniu 24 godz. przez 4 dni w tygodniu
Sposób zwolnienia ze stacji [priorytet (%)]	Priorytet koszenia należy nadać odpowiednio do rozmiarów każdego z trzech obszarów. Zwolnienie bezpośrednio ze stacji ładującej — [55%]. Patrz punkt zwolnienia kosiarki „A” na rysunku. Zwolnienie w kierunku dalszego końca drugiego co do wielkości obszaru koszenia i rozpoczęcie koszenia w punkcie końcowym przewodu prowadzącego — [30%]. Patrz punkt zwolnienia kosiarki „B” na rysunku. Zwolnienie w kierunku dalszego końca trzeciego co do wielkości obszaru koszenia i rozpoczęcie koszenia w punkcie końcowym przewodu prowadzącego — [15%]. Patrz punkt zwolnienia kosiarki „C” na rysunku.
Czy istnieje potrzeba utworzenia obszaru podrzędnego?	Nie
Wskazówki dotyczące konfiguracji i ustawień	Stację ładującą należy ustawić na bliższym końcu linii środkowej dzielącej największy obszar koszenia na dwa równe obszary — lewy i prawy. Przewód prowadzący należy poprowadzić wzdłuż linii środkowej dzielącej drugi co do wielkości obszar koszenia na dwa równe obszary — lewy i prawy. Przewód prowadzący należy poprowadzić wzdłuż linii środkowej dzielącej trzeci co do wielkości obszar koszenia na dwa równe obszary — lewy i prawy.

Bevezetés

Ez a kézikönyv a robotfűnyíró beállítási útmutatója. Ez a kézikönyv leírja a töltőállomás telepítésének, a határolóhuzal felszerelésének, a vezetőhuzal felszerelésének és a robotfűnyíró kezdeti beállításának eljárásait. A használatl kapcsolatos óvintézkedésekért feltétlenül olvassa el a termék használati kézikönyvét.

A robotfűnyíróról

A robotfűnyíró automatikusan elvégzi a fáradságos fűnyírást. Ez a termék a következő fő összetevőkből áll.

- **Robotfűnyíró**
Ez a fő egység, amely a fűvet nyírja. A töltőállomás tölti fel, és automatikusan lenyírja a fűvet a munkaterületen belül.
- **Töltőállomás**
Ez tölti a robotfűnyírót, és jeleket továbbít a határolóhuzalon és a vezetőhuzalon.
- **Határolóhuzal**
Ez a vezeték a munkaterület legkülső oldala köré van felszerelve. Lehetővé teszi, hogy a robotfűnyíró felismerje azt a munkaterületet, ahol a fűvet nyírja.
- **Vezetőhuzal**
Ez a vezeték vezeti a robotfűnyírót a töltőállomáshoz. Ez a vezeték vezeti a fűnyírót olyan területekre is, ahol a fűnyíró ritkábban dolgozik topográfiai okok stb. miatt.
(A vezetőhuzal felszerelése opcionális.)

► **Ábra1:** 1. Robotfűnyíró 2. Töltőállomás 3. Határolóhuzal 4. Vezetőhuzal

MEGJEGYZÉS: Javasoljuk, hogy a huzalszerelési munkák elvégzése előtt készítsen szerelési rajzot a munkaterületről a fenti ábra szerint.

A kézikönyvek leírása

- **Beállítási útmutató**
Ez leírja a töltőállomás telepítésének, a határolóhuzal felszerelésének, a vezetőhuzal felszerelésének és a robotfűnyíró kezdeti beállításának eljárásait.
- **A termék használati kézikönyve**
Ez leírja a robotfűnyíró fő funkcióit, biztonsági óvintézkedéseit, különféle beállításait és karbantartását.

A csomag tartalmának megerősítése

Töltőállomás

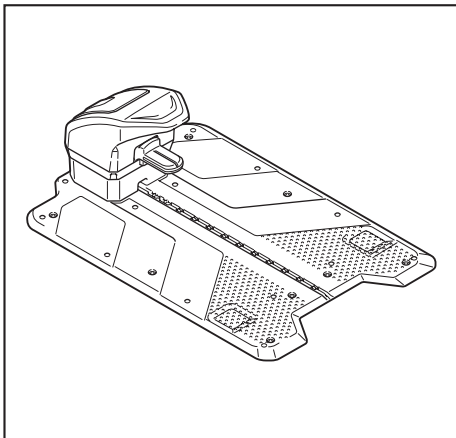

AC-adapter
(Az AC-adapter csatlakozójának formája országonként eltérő.)

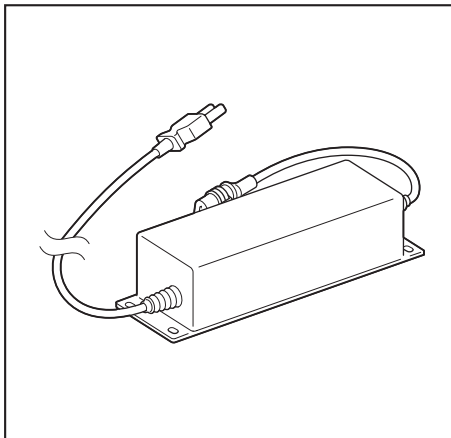

Cabtire kábel

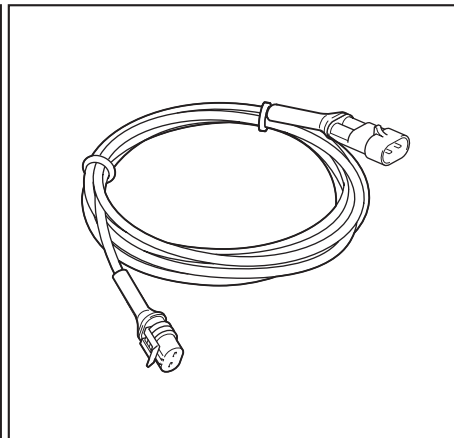

Huzal (150 m)

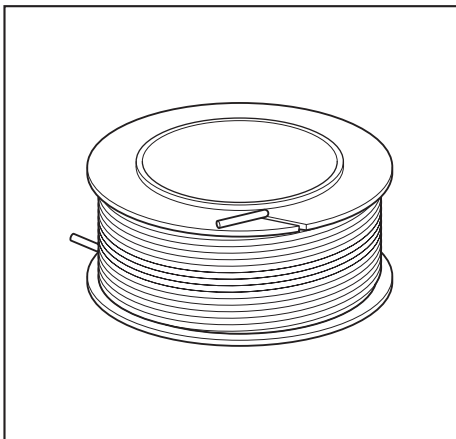

Csap (huzalok rögzítéséhez) 150 db

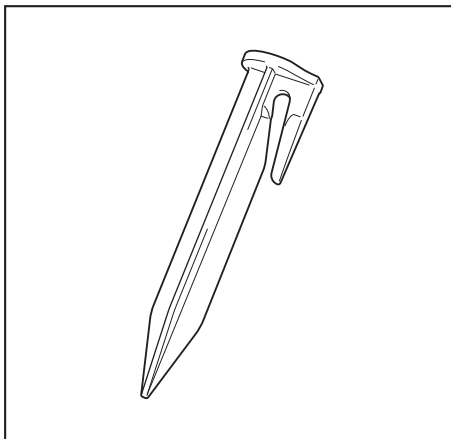

Menetes csap (a töltőállomás rögzítéséhez) (8 db)

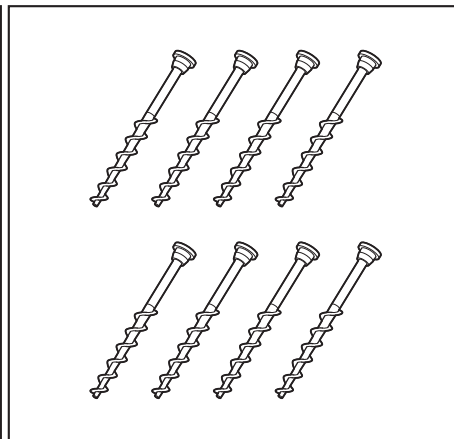

6-os imbuszkulcs (1 db)

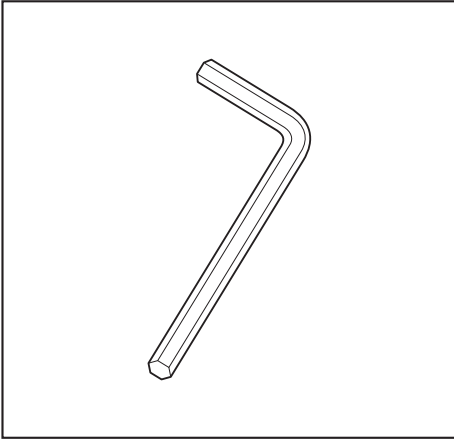

Fűnyírókés
(összesen 12 db, 3 db beépítve, 9 db tartalék)

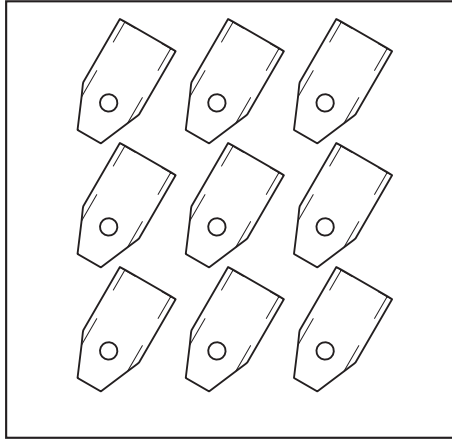

Csavar (a fűnyíró kés rögzítéséhez)
(összesen 12 db, 3 db beépítve, 9 db tartalék)

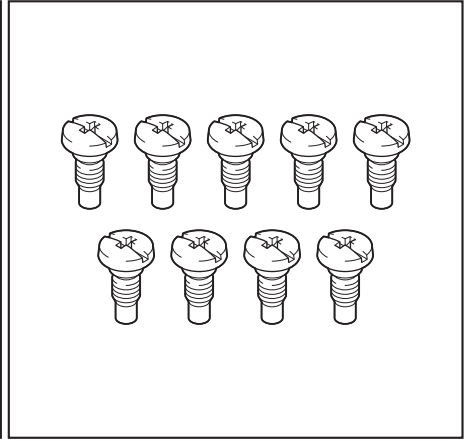

Csatlakozó (5 db)

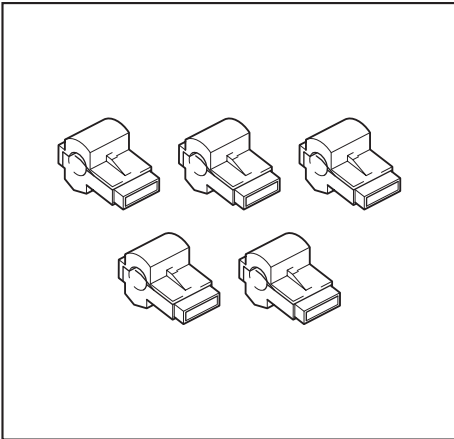

Kapcsoló (3 db)

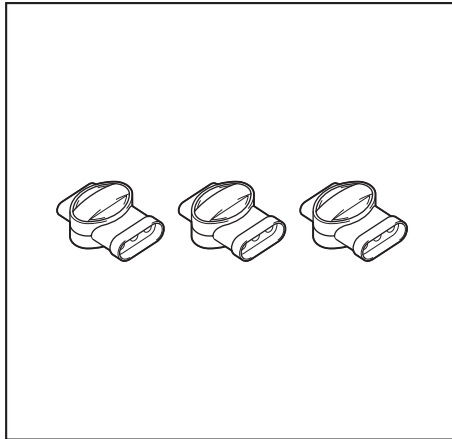

Használati kézikönyv
Beállítási útmutató

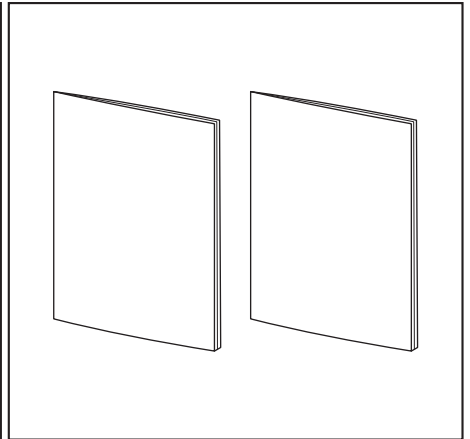

Mérő (Vágja ki a perforáció mentén a csomagolásból) Robotfűnyíró

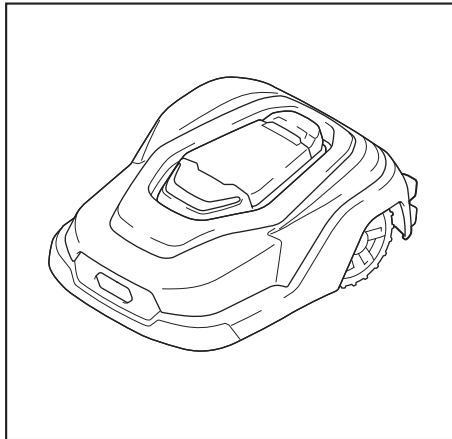
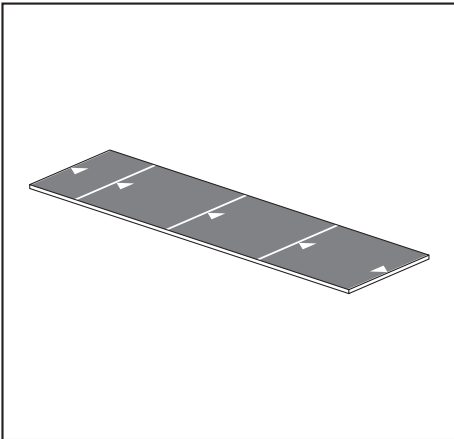

A telepítéshez szükséges eszközök

Fogó

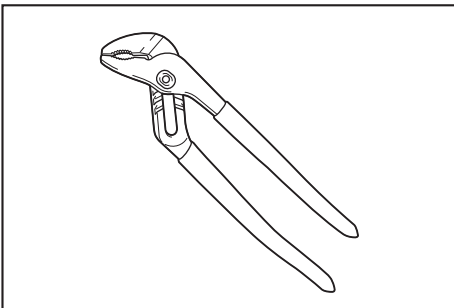

Csípőfogó

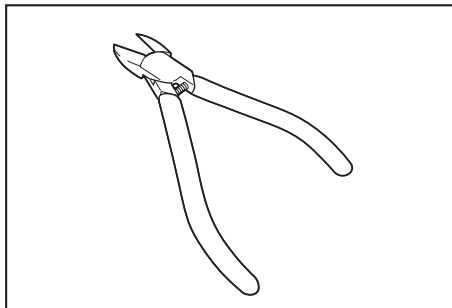

Műanyag kalapács

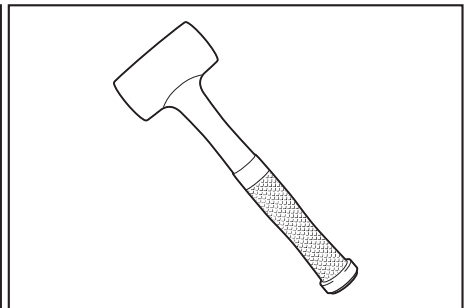

A robotfűnyíró szállítása

FIGYELMEZTETÉS: Mindenképp kapcsolja ki a robotfűnyíró főkapcsolóját.

FIGYELMEZTETÉS: A robotfűnyíró hordozásakor a markolaton kívül ne fogjon mást.

FIGYELMEZTETÉS: Ne tartsa a robotfűnyírot úgy, hogy a fűnyíró pengéi Ön felé nézzenek.

FIGYELMEZTETÉS: Ne üzemeltesse a robotfűnyírot, miközben mások hozzáérnek.

1. Ha a robotfűnyíró működik, nyomja meg a „STOP” gombot.

A kijelző fedele kinyílik, és a robotfűnyíró leáll.

2. Csukja be a kijelző fedelét, és nyomja meg a főkapcsoló O oldalát.

3. Fogja meg a markolatot, és emelje fel a robotfűnyírot.

► **Ábra2:** 1. Markolat 2. Főkapcsoló

A munkaterület előkészítése

Az alábbiak szerint készítse elő, hogy ne akadályozza a robotfűnyíró automatikus fűnyírását.

- Távolítsa el a botokat, köveket és más nagy tárgyakat a munkaterületről.
- Ha a fű magassága meghaladja a 65 mm-t, vágja le addig a magasságig vagy annál kevesebbre.
- Töltse ki és simítsa ki a besüllyedt területeket vagy azokat a helyeket, ahol töcsák alakulnak ki.

Az AC-adapter telepítése

Jól szellőző, árnyékos helyet válasszon, ahova nem esik az eső. Helyezze az AC-adaptert legalább 30 cm-re a talajtól. Javasoljuk, hogy az AC-adaptert csavarokkal rögzítse a falra.

MEGJEGYZÉS: A csatlakozó deformálódásának vagy károsodásának elkerülése érdekében a csatlakozót egyenesen, megdöntés nélkül csatlakoztassa.

MEGJEGYZÉS: Esőnek nem kitett háztartási áramellátás szükséges kültéri helyekhez.

MEGJEGYZÉS: Ha a telepítési helynek nincs megfelelő teherbírása, erősítse meg.

MEGJEGYZÉS: Az AC-adapter beszerelése után húzza ki az AC-adapter tápcsatlakozóját.

MEGJEGYZÉS: Ne láncolja a többes számú captire kábeleket.

► **Ábra3:** 1. AC-adapter 2. Captire kábel

► **Ábra3:** a) 30 cm-rel vagy magasabban a talaj felett

A töltőállomás helyének meghatározása

A töltőállomás tölti a robotfűnyírot, és jeleket továbbít a határolóhuzalon és a vezetőhuzalon.

A töltőállomás telepítési feltételei

MEGJEGYZÉS: Ne hajlítsa meg az állomás talpat.

- Válasszon egy lehetőleg vízszintes helyet az áramforrás közelében ($\pm 5^\circ$ -on belül).
- Az a hely, ahol az állomástalp elülső végpontja legfeljebb ± 5 cm-en belül van, és az állomástalp mindkét oldalsó végpontja legfeljebb ± 2 cm-en belül van, ahogy az ábrán látható.
- Válasszon olyan helyet, amely védett a közvetlen napfénytől.
- Ha a töltőállomást a gyepon helyezi el, az elhelyezendő területet rövidre kell nyírni.
- A határolóhuzal előtt legalább 3 m távolság van.

► **Ábra4:** 1. Állomástalp

► **Ábra4:** a) 5 cm vagy kevesebb b) 2 cm vagy kevesebb c) Legalább 3 m

A töltőállomás helyének meghatározása

Határozza meg a töltőállomás helyét a telepítési feltételek betartásával.

A töltőállomást úgy telepítse, hogy a töltőállomás és az áramforrás közötti távolság elegendő legyen a captire kábel (10 m) számára.

MEGJEGYZÉS: Ne rögzítse a töltőállomást. Ebben a lépésben csak a töltőállomás pozícióját kell eldöntenie.

A határolóhuzal telepítése

- A határolóhuzal annak a területnek a legkülső oldalára van felszerelve, ahol a robotfűnyíró a fűnyírási munkát végzi. Szerelje fel a határolóhuzalt úgy, hogy az egyetlen, megszakítás nélküli vonalba zárja a munkaterületet, és csatlakoztassa a határolóhuzal mindkét végét a töltőállomáshoz.
- A robotfűnyíró nem fog megfelelően működni, ha a határolóhuzal nincs megfelelően telepítve. Feltétlenül telepítse a határolóhuzalt a jelen kézikönyv utasításait követve.
- Ha fémtárgy, például acélrúd van a földön, a fémtárgy zavarja a hurokjelet, és leállást okoz.

MEGJEGYZÉS: A határolóhuzal kétféleképpen telepíthető - csapokkal rögzítve vagy földre ásva (20 cm-ig). Ez a használati kézikönyv elmagyarázza a csapokkal történő telepítést.

A határolóvezeték telepítési feltételei

A robotfűnyíró határtűllépését 20 - 50 cm között állíthatja be. Ez a kézikönyv az alapértelmezett beállítás (32 cm) körülményeit írja le. A beállítás részleteit lásd a használati kézikönyv „Navigációs beállítások” című fejezetében.

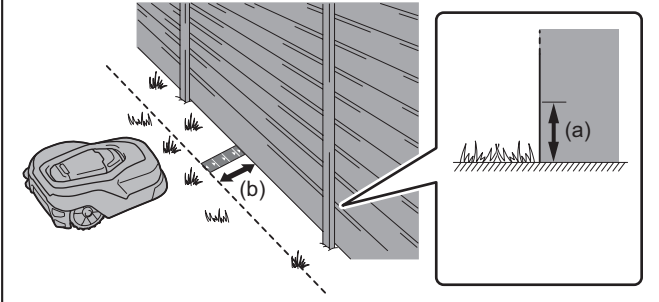
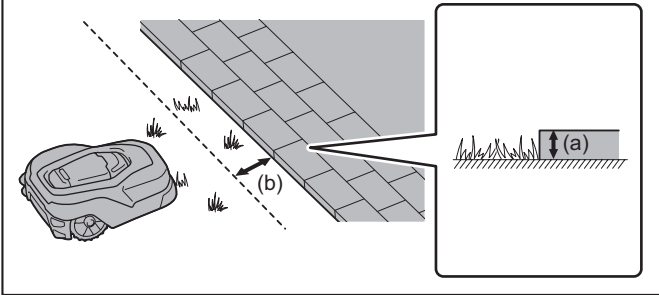
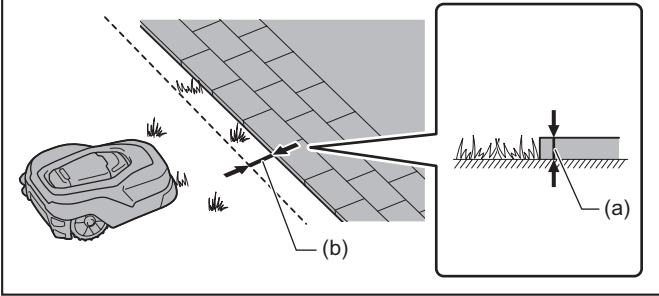
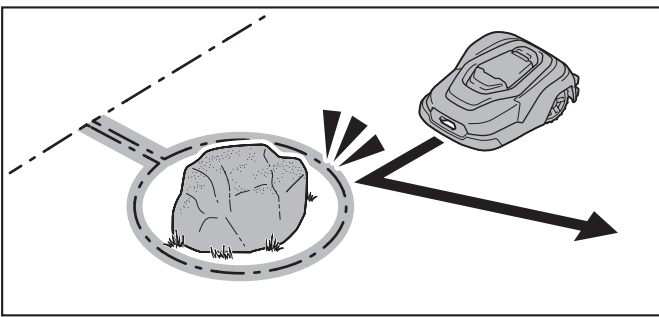
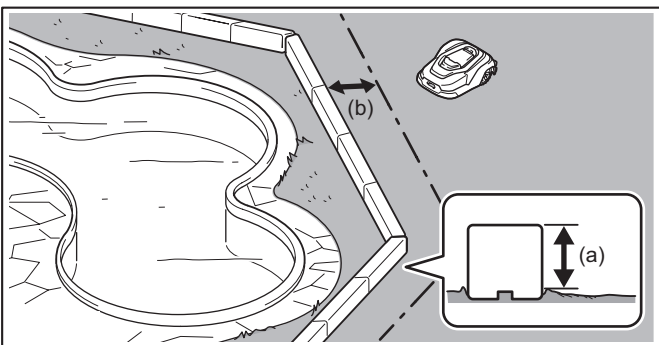
Kép	Feltétel
	<p>Körülbelül 35 cm-re válassza el az 5 cm-es vagy annál magasabb akadályoktól. (Az akadálytól körülbelül 25 cm-es terület levágtatlanul marad.) Használja a mellékelt mérőeszközt az akadályoktól való megfelelő távolság megállapításához. (Vágja ki a mérőeszközt a perforáció mentén a csomagolásból.)</p>
	<p>Körülbelül 30 cm-re válassza el a 5 cm-nél kisebb magasságú akadályoktól. (Az akadálytól körülbelül 20 cm-es terület levágtatlanul marad.)</p>
	<p>Körülbelül 10 cm-re válassza el az 1 cm-nél kisebb magasságú akadályoktól. (Semmilyen terület nem marad levágtatlanul.)</p>
	<p>Ha vannak olyan területek, amelyekbe a robotfűnyíró nem léphet be, vagy olyan akadályok vannak, amelyekkel a robotfűnyíró nem találkozhat, zárja ki a területet határolóvezeték felszerelésével. A részletekért lásd: „Sziget készítése” (53. oldal).</p>
	<p>Helyezzen legalább 15 cm magas válaszfalakat (akadályokat) azokra a területekre, amelyekbe a robotfűnyíró soha nem léphet be. Ezenkívül a határolóvezeték legalább 35 cm-re kell elhelyezni a válaszfaltól, hogy elkerülje a válaszfallal való érintkezést. (Kb. 25 cm-es terület marad levágtatlanul.)</p>

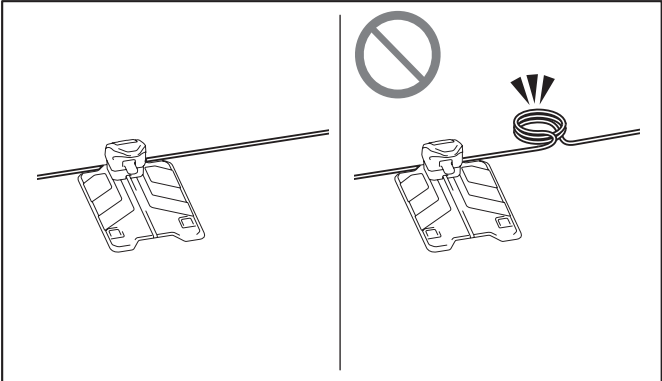
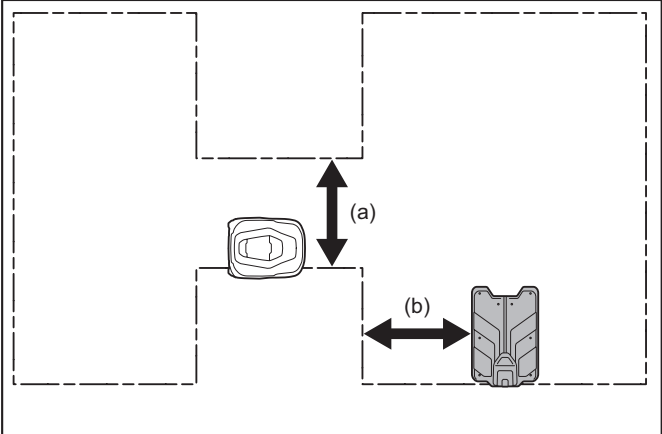
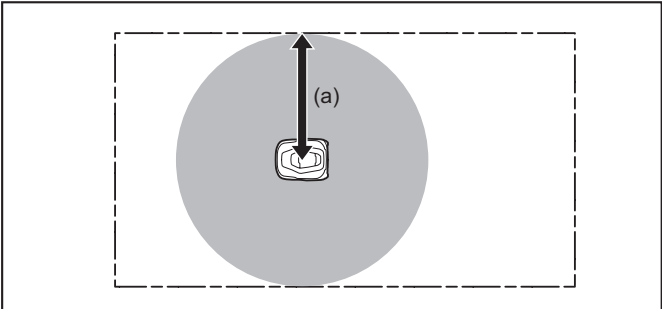
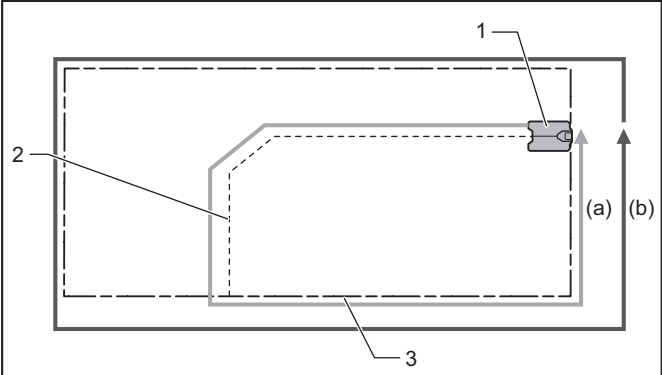
Kép	Feltétel
	<p>Ne kösse össze a kábeleket és a vezetékeket. Ezzel a környező jelek felerősödhetnek, és a robotfűnyíró nem fog megfelelően működni.</p>
 <p>a) 1,5 m vagy több b) 1,5 m vagy több</p>	<ul style="list-style-type: none"> - A munkaterület szélessége legalább 1,5 m legyen. A robotfűnyíró a határolóhuzalt az óramutató járásával ellentétes irányban követve tér vissza a töltőállomásra. - Győződjön meg arról, hogy a határolóhuzal legalább 1,5 m-re van a töltőállomás oldalától.
 <p>a) 35 m vagy kisebb</p>	<p>A határolóhuzalt úgy helyezze el, hogy a távolság a határolóhuzal és a robotfűnyíró között kisebb legyen, mint 35 m. Ha a legközelebbi határolóvezeték és a robotfűnyíró közötti távolság több mint 35 m, a robotfűnyíró nem fog megfelelően működni.</p>
 <p>1. Töltőállomás 2. Vezetőhuzal 3. Határolóhuzal</p> <p>a) 400 m vagy kisebb b) 800 m vagy kisebb</p>	<ul style="list-style-type: none"> - A töltőállomástól, vezetőhuzaltól, határolóhuzaltól és a töltőállomásig vissza vezető útvonal maximális hossza az ábrán látható módon legfeljebb 400 m lehet. - A maximális terület, amelyet a határolóhuzal telepítésével behatárolhat, legfeljebb 3 500 m². - A határolóhuzal maximális hossza 800 m, beleértve a szigeteket és az alterületeket.

Kép	Feltétel
<p>a) Kevesebb mint 10° b) Legalább 10° c) 1 m vagy több d) Körülbelül 20 cm</p>	<ul style="list-style-type: none"> - Ha a munkaterületen lejtő van, fektesse a határolóhuzalt 10°-nál kisebb lejtőn. - Ha a határolóhuzalt 10°-nál nagyobb lejtőn helyezi el, legalább 1 m-re fektessen egy 10°-nál kisebb területet a lejtő alatt. - A legkülső munkaterületen nem fektethet le határolóhuzalt 10°-nál nagyobb lejtőn. - Fektesse le a határolóhuzalt körülbelül 20 cm-re a lejtő és a lapos határvonaltól.
<p>a) Legalább 1 m b) Kevesebb, mint 1 m</p>	<p>Ha több állomást használ és több munkaterületet készít elő, úgy szerelje fel a határolóvezetéseket, hogy legalább 1 m távolságra legyenek egymástól.</p>

A határolóhuzal telepítése

MEGJEGYZÉS: A határolóhuzalt legalább 1,5 m-re kell kihúzni a töltőállomás mindkét oldalától.

MEGJEGYZÉS: Az olyan részletekért, mint például az akadályoktól való telepítési távolság, lásd a „A huzalok csatlakoztatása a töltőállomáshoz” című részt (55. oldal).

1. Rögzítse az első csapot a töltőállomás közelében egy műanyag kalapáccsal, és helyezze el a határolóhuzalt.

► **Ábra5:** 1. Töltőállomás 2. Csap

► **Ábra5:** a) Legalább 1,5 m

2. Feszítse meg a határolóhuzalt úgy, hogy ne legyen a talaj fölött, majd rögzítse a következő csapot az előzőtől kb. 1 m távolságra.

MEGJEGYZÉS: Ha a határolóhuzal a levegőben van, használjon rövidebb rögzítési intervallumot.

MEGJEGYZÉS: Az olyan részletekért, mint például az akadályoktól való telepítési távolság, lásd a „A határolóvezeték telepítési feltételei” című részt (50. oldal)

3. Készítsen egy kb. 20 cm-es hurkot (szemet), hogy a határolóhuzal laza legyen a tervezett határolóhuzal - vezetőhuzal csatlakozási helyén a későbbi könnyebb csatlakoztatás érdekében.

► **Ábra6:** 1. Tervezett csatlakozási hely 2. Határolóhuzal 3. Vezetőhuzal

MEGJEGYZÉS: A vezetőhuzal vezeti a robotfűnyírót, amikor az visszatér a töltőállomáshoz. A vezetőhuzalhoz való csatlakoztatás részleteit lásd: „A vezetőhuzal telepítése” (54. oldal).

4. Ha vannak olyan területek, amelyekbe a robotfűnyíró nem léphet be, vagy olyan akadályok vannak, amelyekkel a robotfűnyíró nem találkozhat, zárja ki a területet határolóvezeték felszerelésével.

MEGJEGYZÉS: A részletekért lásd: „Sziget készítése” (53. oldal).

5. Miután telepítette a határolóhuzalt a töltőállomáshoz, egy műanyag kalapáccsal rögzítse a csapot a kiindulási pontnál az átellenes oldal közelében.

► **Ábra7:** 1. Csap a kiindulási ponton 2. Csap a végponton

6. Vágja el a vezetékét, hagyjon meg egy hosszabb darabot, amely csatlakoztatható a töltőállomáshoz.

► **Ábra8:** 1. B terminál 2. J terminál

7. Azon a ponton, ahol a csatlakozó elérheti a terminált, igazítsa a határolóhuzalt a mellékelt csatlakozó hornyához, majd rögzítse őket erősen fogóval.

► **Ábra9:** 1. Határolóhuzal 2. Horony a csatlakozóban

8. Vágja le a felesleges határolóhuzalt fogókkal úgy, hogy 1 cm-re lógjon ki a csatlakozótól.

► **Ábra10**

9. Ugyanígy csatlakoztasson egy csatlakozót a másik határolóhuzalhoz.

MEGJEGYZÉS: Jelölje meg a vezetékek végeit „G1”, „G2”, „L” és „R” jelzéssel. Ez biztosítja a pontos vezetékcsatlakozásokat a hosszú távú tárolás utáni újbóli telepítéskor.

MEGJEGYZÉS: Ebben a pontban ne csatlakoztassa a csatlakozókat a töltőállomáshoz. A töltőállomáshoz való csatlakoztatást később a „A huzalok csatlakoztatása a töltőállomáshoz” részben ismertetjük (55. oldal).

Sziget készítése

Ha olyan akadályok vannak, mint a fák vagy sziklák, amelyeket nem lehet eltakarítani a fűnyírási területen, körbe kell venni őket a határolóhuzallal, hogy szigeteket képezzen.

- Telepítse a határolóhuzalt az akadályok köré, hogy szigeteket alakítson ki. Használjon szűk csaptávolságot úgy, hogy az akadálytól való távolság körülbelül 35 cm legyen.
- Telepítsen két sornyi határolóhuzalt oda-vissza a szigetről közel egymáshoz (0 cm-es rés). Ez lehetővé teszi, hogy a robotfűnyíró haladjon a huzalok között.
 - Illessze a határolóhuzal két vonalát ugyanahhoz a csaphoz.

MEGJEGYZÉS: Ne hagyja, hogy a határolóhuzal két vonala keresztezze egymást. A robotfűnyíró hiba miatt leáll.

► **Ábra11:** 1. Akadály 2. Csap 3. Határolóhuzal

► **Ábra11:** a) Körülbelül 35 cm b) Közel egymáshoz (rés 0 cm)

- Készítsen további szigeteket az alábbiak szerint.

► **Ábra12:** 1. Határolóhuzal 2. Csap

- Ha a töltőállomás a szigetet alkotó határolóhuzalon belül helyezkedik el, vezesse a vezetőhuzalt ugyanahhoz a szigethez.
Ha a töltőállomás a szigetet alkotó határolóhuzalon kívül helyezkedik el, ne vezesse a vezetőhuzalt sem a szigethez, sem a határolóhuzal két vonalához.

► **Ábra13:** 1. Vezetőhuzal

Alterület készítése

Ha van egy külön munkaterület, amelyhez nem biztosítható olyan útvonal, amely lehetővé teszi a robotfűnyíró számára a töltőállomásról történő automatikus navigációt, akkor ez a munkaterület alterületként (b) van kijelölve. A töltőállomás területe a fő terület (a).

- Ki kell kapcsolni a robotfűnyírót, és kézzel kell mozgatni a robotfűnyírót a fő terület és az alterület között.
- A határolóhuzalt úgy helyezze el, hogy a fő terület és az alterület közötti útszélesség 10 cm vagy kisebb legyen.
- A határolóhuzalt egyetlen, megszakítás nélküli vonalban kell elhelyezni a teljes munkaterületen ((a) és (b)).
- Az alterület nyírásakor meg kell változtatni a robotfűnyíró beállításait. További részletekért tekintse meg a termék használati kézikönyvét.

► **Ábra14:** 1. Határolóhuzal 2. Töltőállomás 3. Legfeljebb 10 cm

► **Ábra14:** a) Fő terület b) Alterület

A vezetőhuzal telepítése

Ez a vezetőhuzal vezeti a robotfűnyírót a töltőállomáshoz. Ez a huzal vezeti a robotfűnyírót olyan területekre is, ahol a robotfűnyíró ritkábban dolgozik topográfiai okok stb. miatt.

MEGJEGYZÉS: A Robotfűnyíró a vezetőhuzal telepítése nélkül is használható.

MEGJEGYZÉS: Legfeljebb 2 vezetőhuzal telepíthető.

MEGJEGYZÉS: Ne ágassza szét a vezetőhuzalt.

Vezetőhuzal telepítési feltételei

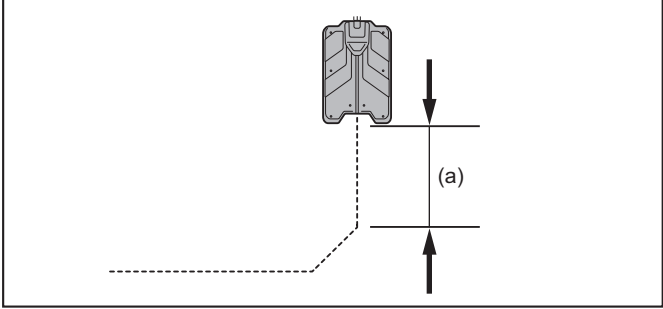
Kép	Feltétel
 <p>a) Legalább 2 m</p>	Az ábrán látható módon fektesse le a vezetőhuzalt legalább 2 m-re egyenesen a töltőállomástól. Előfordulhat, hogy a robotfűnyíró nem tud visszatérni a töltőállomáshoz.

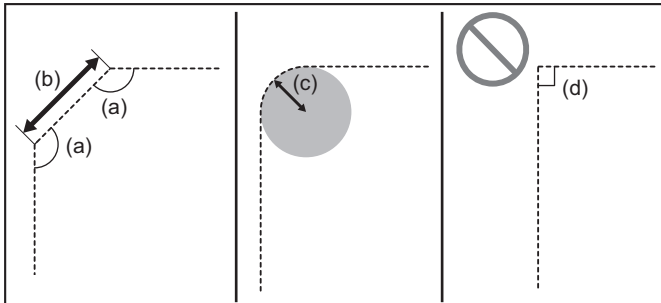
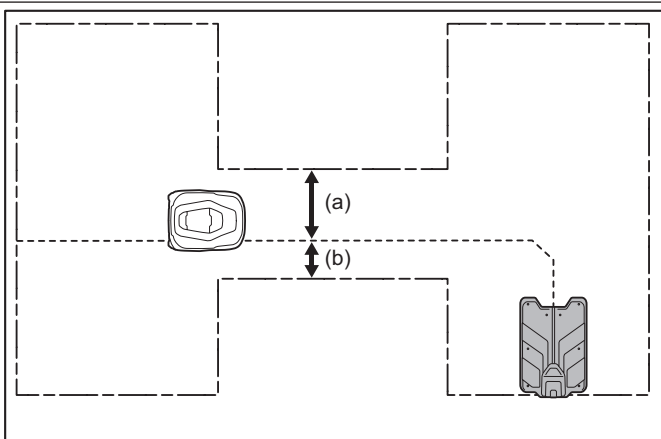
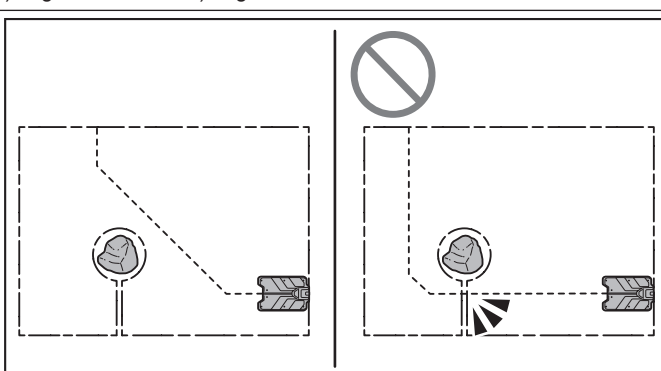
Kép	Feltétel
 <p>a) Körülbelül 135° b) 50 cm vagy több c) 1 m vagy több d) Legfeljebb 90°</p>	<p>- Kanyarodáskor a vezetõhuzalt körülbelül 135°-os szögben telepítse. Elõfordulhat, hogy a robotfûnyírõ nem tud 90°-nál kisebb szögben visszatérni a töltõállomáshoz.</p> <p>- Ügyeljen arra, hogy az egyenes átlós vonal legalább 50 cm legyen.</p> <p>- Ha a vezetõhuzalt ívelt vonalban kell fektetni, úgy fektesse le, hogy a hajlítási sugár 1 m vagy nagyobb legyen.</p>
 <p>a) Legalább 100 cm b) Legalább 50 cm</p>	<p>A munkaterület szélessége legalább 1,5 m legyen. Gyõzõdjön meg arról, hogy a vezetõhuzal bal oldalán széles a hely, mert a robotfûnyírõ áthalad a vezetõhuzal bal oldalán, és visszatér a töltõállomáshoz.</p>
	<p>Ne hagyja, hogy a vezetõhuzal keresztezze a határolóhuzalt.</p>

A vezetõhuzal telepítése

1. Vágja el a határolóhuzal - vezetõhuzal csatlakozási helyén korábban elkészített határolóhuzal hurkot (szemet).

► **Ábra15:** 1. Határolóhuzal

2. Dugja be a vezetõhuzalt a mellékelt kapcsoló három csatlakozóportjának középsõ portjába, a határolóhuzalokat pedig a bal és jobb oldali portokba.

► **Ábra16:** 1. Kapcsoló 2. Határolóhuzal 3. Vezetõhuzal

MEGJEGYZÉS: Dugja be mindhárom vezetékét, ameddig csak lehet.

3. Rögzítse a kapcsolót fogóval a vezeték rögzítéséhez.

► **Ábra17**

⚠VIGYÁZAT: Rögzítse a kapcsolót csapokkal úgy, hogy a kapcsoló és a talaj között ne legyen hézag. Ellenkező esetben a robotfûnyírõ sérülést okozhat a huzalokban és a csatlakozókban.

4. Mûanyag kalapáccsal rögzítse a csapokat a csatlakozási pont mindkét oldalán.

► **Ábra18:** 1. Csap

MEGJEGYZÉS: Gyõzõdjön meg arról, hogy a vezetõhuzal és a határolóhuzal közötti csatlakozás körülbelül 90°.

5. Szerelje fel a vezetõhuzalt úgy, hogy a csapokat egy mûanyag kalapáccsal a töltõállomáshoz rögzíti.

• Körülbelül 1 m-es idõközönként rögzítse a csapokat, de ha a vezetõhuzal a levegõben van, használjon rövidebb közöket.

• Kanyarodáskor a vezetõhuzalt körülbelül 135°-os szögben telepítse.

• Telepítse a vezetõhuzalt egyenes vonalban legalább 2 m-re a töltõállomás elõtt.

• További vezetõhuzal-telepítési feltételekért lásd a „Vezetõhuzal telepítési feltételei” részt (53. oldal).

► **Ábra19:** 1. Töltõállomás 2. Vezetõhuzal

► **Ábra19:** a) 2 m vagy több b) Körülbelül 135°

6. Ha végzett a vezetőhuzal töltőállomásig történő telepítésével, vezesse át a vezetőhuzalt a töltőállomás hátuljához a töltőállomás tornyának alján lévő lyukon keresztül.

► **Ábra20:** 1. Furat 2. Torony

MEGJEGYZÉS: Vágja le a vezetőhuzalt úgy, hogy a töltőállomás hátuljától kb. 30 cm vagy több maradjon.

7. Helyezze be és rögzítse a vezetőhuzalt az állomástalp közepén lévő horonyba.

► **Ábra21:** 1. Horony 2. Állomástalp

8. Csatlakoztasson egy csatlakozót a vezetőhuzal végéhez.

MEGJEGYZÉS: A csatlakozó rögzítésének módját lásd a 53. oldalon.

9. A második vezetőhuzal telepítésekor ismételje meg az 1–8. lépést.

MEGJEGYZÉS: A töltőállomáshoz való csatlakoztatás részleteit lásd: „A huzalok csatlakoztatása a töltőállomáshoz” (55. oldal).

Huzal meghosszabbítása

Egy huzal meghosszabbításakor használja a mellékelt kapcsolót a két huzalrész csatlakoztatásához.

⚠ VIGYÁZAT: Rögzítse a kapcsolót csapokkal úgy, hogy a kapcsoló és a talaj között ne legyen hézag. Ellenkező esetben a robotfűnyíró sérülést okozhat a huzalokban és a csatlakozókban.

1. Dugja be a huzalokat a mellékelt kapcsoló három csatlakozóportjától balra és jobbra.

► **Ábra22:** 1. Kapcsoló 2. Huzal

MEGJEGYZÉS: Dugja be mindkét huzalt ütközésig.

MEGJEGYZÉS: A huzal meghosszabbítása bármelyik két csatlakozóportba beilleszthető, de az egyenes meghosszabbítás érdekében ajánlatos a bal és a jobb oldali csatlakozóportot használni.

2. Rögzítse a kapcsolót fogóval a vezetékek rögzítéséhez.

► **Ábra23**

A töltőállomás rögzítése

Győződjön meg arról, hogy a cabtire kábel elérheti a töltőállomást, majd rögzítse menetes csapokkal (8 db) 6-os imbuszkulcs segítségével.

► **Ábra24:** 1. 6-os imbuszkulcs 2. Menetes csap (a töltőállomás rögzítéséhez) (8 db)

A huzalok csatlakoztatása a töltőállomáshoz

A huzalok telepítése után csatlakoztassa a határolóhuzalt, a vezetőhuzalt és a cabtire kábelt a töltőállomáshoz.

A határolóhuzal csatlakoztatása

1. Nyissa ki a csatlakozófedelet, és távolítsa el a töltőállomás huzalfedelét.

► **Ábra25:** 1. Terminálfedel 2. Huzalburkolat

2. Álljon a töltőállomás mögé, és vezesse át a balról érkező határolóhuzalt a bal oldalon lévő kampón (3 horog) alulról.

► **Ábra26:** 1. Balról jövő határolóhuzal 2. Bal oldali horgok (három helyen)

3. Dugja be a csatlakozót a huzal végén a J terminálra.

► **Ábra27:** 1. J terminál 2. A bal oldalról érkező határolóhuzal csatlakozója

MEGJEGYZÉS: A csatlakozó deformálódásának vagy károsodásának elkerülése érdekében a csatlakozót egyenesen, megdöntés nélkül csatlakoztassa.

4. Hasonlóképpen vezesse át a jobb oldalról érkező határolóhuzalt a jobb oldali horgokon (három helyen) alulról, és helyezze be a csatlakozót a B terminálba.

► **Ábra28:** 1. B terminál 2. A jobb oldalról érkező határolóhuzal csatlakozója 3. Jobb oldali horgok (három helyen)

MEGJEGYZÉS: Ellenőrizze, hogy a határolóhuzal a megfelelő csapokhoz van-e csatlakoztatva. Ha a határolóhuzal rossz csatlakozókhoz van csatlakoztatva, a robotfűnyíró nem fogja tudni felismerni a munkaterületet.

► **Ábra29:** 1. Határolóhuzal 2. Munkaterület

A vezetőhuzal csatlakoztatása

Vezesse át a vezetőhuzalt a jobb vagy bal oldali horgokon (két helyen), és csatlakoztassa a huzal végén lévő csatlakozót a G1 vagy G2 terminálhoz.

MEGJEGYZÉS: A csatlakozó deformálódásának vagy károsodásának elkerülése érdekében a csatlakozót egyenesen, megdöntés nélkül csatlakoztassa.

MEGJEGYZÉS: A vezetőhuzal csatlakozója a G1 vagy G2 terminálhoz csatlakoztatható.

► **Ábra30:** 1. Vezetőhuzal csatlakozója 2. G2 terminál 3. Jobb oldali horgok (két helyen) 4. Bevágás (ne vezesse át itt a vezetőhuzalt)

MEGJEGYZÉS: Ha van egy második vezetőhuzal, ugyanezzel az eljárással csatlakoztassa a nyitott G1 vagy G2 terminálhoz.

A cabtire kábel csatlakoztatása

1. Csatlakoztassa a cabtire kábel csatlakozóját az aljzathoz.

▶ **Ábra31:** 1. Aljzat 2. Cabtire kábel csatlakozó

MEGJEGYZÉS: A csatlakozó deformálódásának vagy károsodásának elkerülése érdekében a csatlakozót egyenesen, megdöntés nélkül csatlakoztassa.

2. Vezesse át a cabtire kábelt a középső horgokon (három helyen) felülről.

▶ **Ábra32:** 1. Középső horgok (három helyen)

3. Rögzítse a huzalfedelelet.

• Vezesse át a cabtire kábelt a huzalfedelen lévő bevágáson.

▶ **Ábra33:** 1. Huzalburkolat 2. Bevágás

4. Csukja le a csatlakozófedelelet, és csatlakoztassa az AC-adapter tápcsatlakozóját egy aljzathoz.

▶ **Ábra34:** 1. Terminálfedél

5. Ellenőrizze, hogy az állomás jelzőfénye zölden világít-e.

• Ha a határolóhuzal megfelelően van csatlakoztatva, az állomás jelzőfénye zölden világít.

• Csatlakozási hiba esetén az állomás jelzőfénye pirosan villog. Távolítsa el minden rendellenességet a töltőállomás csatlakozási részében vagy az egyes huzalokban, és ellenőrizze újra az állomásjelzőt.

▶ **Ábra35:** 1. Állomásjelző

6. Ellenőrizze a vezetőhuzal csatlakozását.

Ellenőrizze a vezetőhuzal csatlakozását az alábbi lépésekkel.

1. Erősítse meg, hogy a határolóhuzal sikeresen csatlakozik. (Ellenőrizze, hogy az állomás jelzőfénye zölden világít-e.)

2. Húzza ki az egyik határolóhuzal-csatlakozót az L vagy R terminálból.

3. Húzza ki az egyik vezetőhuzal-csatlakozót a G1 vagy G2 terminálból, majd illessze be ezt a csatlakozót a határolóhuzal szabad termináljába.

4. Ellenőrizze, hogy az állomás jelzőfénye zölden világít-e.

5. Az ellenőrzés után mindig állítsa vissza az eredeti vezetékcsatlakozásokat.

▶ **Ábra36**

A robotfűnyíró töltése

1. Nyomja meg a robotfűnyíró főkapcsolójának I oldalát, és kapcsolja be.

▶ **Ábra37**

MEGJEGYZÉS: A robotfűnyíró töltésekor be kell kapcsolni a tápellátást.

2. Dokkalja a robotfűnyírót a töltőállomásban.

▶ **Ábra38**

MEGJEGYZÉS: A töltés megkezdésekor a robotfűnyíró LED-je zölden villog. Amikor a töltés befejeződött, a LED kialszik.

MEGJEGYZÉS: Ha az akkumulátor teljesen fel van töltve, a töltés nem indul el, és a Robotfűnyíró LED-jelzője nem fog zölden villogni.

MEGJEGYZÉS: Az állomás jelzőfénye nem változik a töltési állapottól függően.

MEGJEGYZÉS: A töltés akkor is lehetséges, ha a határolóhuzal vagy a vezetőhuzal nem csatlakozik a töltőállomáshoz.

Kezdeti beállítás

MEGJEGYZÉS: Használat előtt húzza le a védőlapot a vezérlőrészről.

Amikor a robotfűnyírót először kapcsolja be, megjelenik az alább látható kezdeti beállítási képernyő. Adja meg a kijelző nyelvét, a dátumot és az időt, a fűnyírási területet és a PIN-kódot.

1. Nyomja meg a „STOP” gombot a robotfűnyírón, és nyissa fel a kijelző fedelét.

▶ **Ábra39:** 1. Kijelző fedél 2. „STOP” gomb

2. Válassza ki a használni kívánt nyelvet a   gombokkal, majd nyomja meg a  gombot.

▶ **Ábra40**

3. Válassza ki a kívánt dátum- és időjelzési formátumot a     gombokkal.

4. A     gombokkal válassza ki a [Next (Tovább)] opciót, majd nyomja meg a  gombot.

▶ **Ábra41**

5. Nyomja meg a     gombokat az elem kiválasztásához, és adja meg a dátumot és az időt a **0 9** gombokkal.

6. A     gombokkal válassza ki a [Verify (Jóváhagyás)] opciót, majd nyomja meg a  gombot.

▶ **Ábra42**

7. Válassza ki a nyírási területet a   gombokkal, majd nyomja meg a  gombot.

▶ **Ábra43**

8. Nyomja meg a **0 9** gombot a PIN kód megadásához.

▶ **Ábra44**

MEGJEGYZÉS: A kiinduló állapotban nincs beállítva PIN-kód.

9. A megerősítéshez írja be újra a PIN kódot.

► **Ábra45**

MEGJEGYZÉS: Írja le a PIN kódot, és tartsa biztonságos helyen, hogy ne felejtse el.

Emlékeztető:

--	--	--	--

MEGJEGYZÉS: Ha elfelejtette a PIN-kódját, lépjen kapcsolatba értékesítési irodánkkal vagy helyi kereskedőnkkel.

A huzal telepítésének ellenőrzése

A töltőállomástól való indulás ellenőrzése

[Top menu] > [Main menu (Főmenü)] > [Navigation preferences (Navigációs beállítások)] > [Mower departing points (Fűnyíró kezdési pontjai)]

Kövesse az alábbi eljárást, és ellenőrizze, hogy a robotfűnyíró elindul-e a töltőállomásról. Indulás közben a robotfűnyíró elmenti a töltőállomás mágneses térerősségét a memóriájába, hogy lehetővé tegye a megfelelő dokkolást.

MEGJEGYZÉS: A huzalok felszerelése után feltétlenül ellenőrizze az indulást. Ellenkező esetben előfordulhat, hogy a robotfűnyíró lassú sebességgel navigál a vezetőhuzalon, vagy nem navigál lassú sebességgel az állomáson.

MEGJEGYZÉS: Az indulási mód beállítása előtt dokkolja a robotfűnyírót a töltőállomásban.

1. Nyomja meg a  gombot a vezérlőpanelen.

Megjelenik a [Main menu (Főmenü)].

2. Válassza a  [Navigation preferences (Navigációs beállítások)] lehetőséget a kijelzőn a   gombokkal, majd nyomja meg a  gombot.

Megjelenik az almenü.

3. Válassza a [Mower departing points (Fűnyíró kezdési pontjai)] lehetőséget.



Megjelenik a menüválasztó képernyő.

4. Válassza ki a beállítani kívánt indulási mód profilszámát a   gombokkal, és nyomja meg a  gombot.

► **Ábra46**

Megjelenik az opciómenü.

5. Használja a billentyűzetet, és adja meg a kívánt feltételeket a képernyőn megjelenő opcióformátum mezőkbe.

Opció	Részletek
Wire to trace: (Követ. vezeték:)	Válassza ki a huzal típusát, amelyet a robotfűnyírónak nyomon kell követnie, miután elhagyta a töltőállomást. A   gombokkal jelentsse meg a kívánt huzaltípust. Ha közvetlenül a töltőállomásról szeretne elindulni anélkül, hogy egy adott huzalt követne, válassza a [--] lehetőséget.
Departure position: (Kezdő nyírási pozíció:)	Adja meg azt a távolságot, amelyet a robotfűnyírónak meg kell tennie az állomástól a fűnyírási munka megkezdése előtt. 0-tól 800 m-ig terjedő távolságot adhat meg.
Probability (Valószínűség)	Adja meg a beállított profil végrehajtásának valószínűségét százalékban.

► **Ábra47:** 1. Maximális beírható valószínűségi érték

MEGJEGYZÉS: A beírható legnagyobb valószínűségi érték minden profil beviteli területének bal oldalán jelenik meg. Adjon meg egy, a maximális értéknél kisebb értéket. Ha a megengedett értéket meghaladó értéket ad meg, a rendszer a maximális értékre cseréli.

6. Válassza a [Test (Teszt)] lehetőséget, és a beállítások regisztrálása előtt hajtsa végre a tesztműveletet.

A robotfűnyíró a kiválasztott huzalon halad.

A robotfűnyíró automatikusan megáll a megadott távolság megtétele után.

MEGJEGYZÉS: A megerősítés akkor fejeződik be, ha a robotfűnyíró elhagyja a töltőállomást és megáll a kijelölt helyen.

7. Nyomja meg a „STOP” gombot.

A kijelző fedele kinyílik.

8. Válassza a [Yes (Igen)] gombot a regisztráláshoz, vagy a [No] gombot a regisztráció törléséhez, amikor megjelenik a megerősítő képernyő, amely megkérdezi, hogy regisztrálja-e a tesztüzem indulási módját.

Ha a [No] lehetőséget választja, újra előlről kell kezdenie a beállítást.

A határolóhuzal telepítésének ellenőrzése

Ellenőrizze, hogy a határolóhuzal megfelelően van-e telepítve.

1. Fogja meg a robotfűnyíró markolatát, és kézzel mozgassa a robotfűnyírót úgy, hogy az a határolóhuzal felé nézzen.

► **Ábra48:** 1. Határolóhuzal

2. Nyomja meg a „STOP” gombot.

A kijelző fedele kinyílik.

3. Nyomja meg a  gombot, válassza a [Auto mowing (Automatikus fűnyírás)] lehetőséget, majd nyomja meg a gombot.

4. Csukja le a kijelző fedelét.

A robotfűnyíró megkezd a fűnyírást, és elindul a határolóhuzal felé.

5. Ellenőrizze, hogy a robotfűnyíró irányt változtat-e a határolóhuzalnál, és folytatja-e a fűnyírási navigációt.

► **Ábra49:** 1. Határolóhuzal

6. Nyomja meg a „STOP” gombot.

A robotfűnyíró leáll.

7. Kapcsolja ki a robotfűnyíró főkapcsolóját, vigye át egy másik helyre, majd kapcsolja be a kapcsolót. Ellenőrizze, hogy a robotfűnyíró hasonlóan működik-e még a határolóhuzal más helyein is.

A robotfűnyíró visszahelyezése a töltőállomásra

[Top menu] > [Park (Pihenés)] > [Stay at charging station (Töltőállomáson marad)]

Ez az eljárás nem szükséges, ha vezetőhuzal van felszerelve. Folytassa a [A vezetőhuzal telepítésének ellenőrzése] lépéssel. Hajtsa végre ezt az eljárást, ha a robotfűnyírót vezetőhuzal felszerelése nélkül használja.

Helyezze vissza a robotfűnyírót a töltőállomásra.

MEGJEGYZÉS: Alapértelmezés szerint a robotfűnyíró elsősorban a vezetőhuzal jeleit keresi, és a vezetőhuzal jeleinek megfelelően tér vissza a töltőállomásra. Még akkor is, ha nincs vezetőhuzal a munkaterületen, a robotfűnyíró először továbbra is keresi a jeleket a vezetőhuzaltól egy előre beállított elsőbbségi keresési ideig. Az elsőbbségi keresési idő letelte után a robotfűnyíró megkeresi a határolóhuzal jeleit, és a határolóhuzal jeleinek megfelelően visszatér a töltőállomáshoz. Ha nem akarja lefektetni a vezetőhuzalt, javasoljuk, hogy változtassa meg a vezetőhuzal elsőbbségi keresési idejét. A részletekért lásd a használati kézikönyv „A vezetőjel aktív keresési időszakának beállítása” című részét.

1. Nyomja meg a  gombot a vezérlőpanelen.

Megjelenik az almenü.

► **Ábra50**

2. Válassza a [Stay at charging station (Töltőállomáson marad)] lehetőséget.

A gomb megnyomásakor megjelenik a [Close the display cover to return to the charging station. (Csukja le a kijelző fedelét a töltőállomásra való visszatéréshez.)] üzenet.

3. Zárja be az akkumulátor fedelét.

Ellenőrizze, hogy a robotfűnyíró visszatér-e a töltőállomáshoz.

A vezetőhuzal telepítésének ellenőrzése

Ellenőrizze, hogy a vezetőhuzal megfelelően van-e telepítve.

1. Kikapcsolt állapotban tartsa meg a robotfűnyíró markolatát, és kézzel mozgassa a robotfűnyírót úgy, hogy az a vezetőhuzal felé nézzen.

► **Ábra51:** 1. Vezetőhuzal

2. Nyomja meg a „STOP” gombot.

A kijelző fedele kinyílik.

3. Nyomja meg a  gombot, válassza a [Stay at charging station (Töltőállomáson marad)] lehetőséget, majd nyomja meg a gombot.

4. Csukja le a kijelző fedelét.

A robotfűnyíró megkezd a navigációt a vezetőhuzal felé.

5. Ellenőrizze, hogy a robotfűnyíró irányt változtat-e a vezetőhuzal közelében, a vezetőhuzal mentén navigál-e a töltőállomás felé, és töltőállomásba dokkol-e.

MEGJEGYZÉS: Miután a robotfűnyíró felismerte a vezetőhuzalt, a vezetőhuzal bal oldala mentén fut végig.

Ezzel befejeződik a telepítés és a működés ellenőrzése. A termék részletes használatához lásd a termék használati kézikönyvét.

ESETEK PONTBAN

Íme néhány példa a telepítésekre és beállításokra a gyakorlatban.

Az ábrákon látható részletek csak példák, és a különböző terepi skálák illusztrálására szolgálnak, ahol az egyes alkalmasabbak. Tegye jobbá az elrendezését az Ön preferenciáinak megfelelően.

Személyes kerthelyiség lakónak

Hangulatos udvar vagy egy kis négyzet alakú kert háza hátsó udvarán, kis kerítéssel, ösvényekkel és gyalogutakkal tarkítva.

► **Ábra52:** 1. Töltőállomás 2. Határolóhuzal 3. Vezetőhuzal

Gyakorlati útmutatás

Nyírt terület	500 m ²
Heti munkanapok és órák	4 óra a hét 6 napján 8 óra a hét 3 napján
Indulási mód az állomásról [execution priority (%)]	Indulás közvetlenül a töltőállomástól [100%]. Lásd a fűnyíró „A” indulási pontját az ábrán.
Létre kell hozni az alterület beállításait	Nem
Tippek a telepítéshez és beállításához	Helyezze a töltőállomást a fűnyírási területet két egyenlő felső és alsó részre osztó félvonal közeli végére. Szereljen fel egy vezetőhuzalt a félvonal mentén, amely a nyírási területet két egyenlő felső és alsó részre osztja.

Házi kert külön nyírandó munkaterülettel

Tágas, nyitott előkert, amely két oldalról veszi körül a házat, kis külön pázsittal egy kiskert vagy veteményes mellett.

► **Ábra53:** 1. Fő terület 2. Alterület 3. Töltőállomás 4. Határolóhuzal 5. Vezetőhuzal

Gyakorlati útmutatás

Nyírt terület	fő terület	1 000 m ²
	alterület	400 m ²
Heti munkanapok és órák	fő terület	14 óra a hét 5 napján
	alterület	12 óra a hét 2 napján
Indulási mód az állomásról [execution priority (%)]	fő terület	Indulás közvetlenül a töltőállomástól [70%]. Lásd a fűnyíró „A” indulási pontját az ábrán. Induljon el a főkert túlsó vége felé, és kezdje el a fűnyírást a vezetőhuzal végpontjától [30%]-nál. Lásd a fűnyíró „B” indulási pontját az ábrán.
	alterület	Előzetesen vigye át kézzel a robotfűnyírót a fő területről az alterületre. Ezután kezdje el kézzel a fűnyírást. A részletekért olvassa el a használati kézikönyv „Nyírási automatikus töltés nélkül” című részében található utasításokat.
Létre kell hozni az alterület beállításait	Igen	
Tippek a telepítéshez és beállításához	Helyezze a töltőállomást a főkert elülső határának közepére. Szereljen fel egy vezetőhuzalt a félvonal mentén, amely a fő területet két egyenlő bal és jobb oldali részre osztja.	

Füves pázsit mezők kis dombokon

Domboldali táj zöld pázsittal egy parkban, golfpályán vagy hasonló helyeken. A pázsit különböző magasságokban és árnyalatokban nő egy vagy több enyhe és meredek lejtőn, néhány homok- és vízjellemzővel.

► **Ábra54:** 1. Töltőállomás 2. Határolóhuzal 3. Vezetőhuzal

Gyakorlati útmutatás

Nyírt terület	2 500 m ²
Heti munkanapok és órák	24 óra a hét 7 napján
Indulási mód az állomásról [execution priority (%)]	Indulás közvetlenül a töltőállomástól [40%]. Lásd a fűnyíró „A” indulási pontját az ábrán. Induljon el a dombon egy sík gyepfelület egyik vége felé, és kezdje el a fűnyírást a vezetőhuzal végpontjától [30%]-nál. Lásd a fűnyíró „B” indulási pontját az ábrán.
	Induljon el egy enyhén lejtős gyepfelület túlsó vége felé a lejtőn, és kezdje el a fűnyírást a vezetőhuzal végétől [30%]-nál. Lásd a fűnyíró „C” indulási pontját az ábrán.
Létre kell hozni az alterület beállításait	Nem
Tippek a telepítéshez és beállításához	Helyezze a töltőállomást a felezővonal egyik végére, amely a dombon lévő sík gyepfelületet két egyenlő bal és jobb oldali területre osztja.
	Szereljen fel két vezetőhuzalt a felezővonal mentén, amely a nyírási területet két egyenlő felső és alsó részre osztja. Az egyik egy sík gyepfelület egyik vége felé a dombon, a másik pedig egy enyhén lejtős gyepfelület túlsó vége felé a lejtőn.
	Ügyeljen arra, hogy a határolóhuzalt olyan felületekre szerelje fel, amelyek majdnem egyenesek vagy a lehető legkevésbé lejtősek. Vezessen át egy vezetőhuzalt átlósan a lejtőn, így a robotfűnyíró könnyebben felmászik a lejtőn.

Jól megtervezett kert néhány nehezen elérhető ponttal a fűnyírási munkák elvégzéséhez

Teljesen bekerített, igényesen kialakított kerthelyiség, amely egy nagy lakóhelyet, vízi elemeket és vadon termő növényeket és tárgyakat tartalmaz. A jól megtervezett táj segít megőrizni a kert gyönyörű érintetlenségét, de elszigetelt helyeket hoz létre a pázsit karbantartásához.

► **Ábra55:** 1. Töltőállomás 2. Határolóhuzal 3. Vezetőhuzal

Gyakorlati útmutatás

Nyírt terület	2 500 m ²
Heti munkanapok és órák	24 óra a hét 7 napján
Indulási mód az állomásról [execution priority (%)]	Indulás közvetlenül a töltőállomástól [30%]. Lásd a fűnyíró „A” indulási pontját az ábrán. Haladjon el a nyírási munkaterület közeli oldalsó vége felé, és kezdje el a nyírást néhány lépéssel a vezetőhuzal végpontja előtt [20%]-nál. Lásd a fűnyíró „B” indulási pontját az ábrán. Haladjon el a fűnyírási munkaterület távolabbi sarka felé, és kezdje el a fűnyírást a vezetőhuzal hosszának közepén, [30%]-nál. Lásd a fűnyíró „C” indulási pontját az ábrán. Haladjon el a fűnyírási munkaterület távoli sarka felé, és néhány lépéssel a vezetőhuzal végpontja előtt kezdje el a fűnyírást [20%]-nál. Lásd az ábrán a fűnyíró „D” indulási pontját.
Létre kell hozni az alterület beállításait	Nem
Tippek a telepítéshez és beállításához	Helyezze a töltőállomást a hátsó udvarba, hogy megóvja a tájat és könnyen hozzáférjen az áramellátáshoz. Szereljen fel két vezetőhuzalt, hogy a robotfűnyírót a kert két legkevésbé hozzáférhető nyírási területére vezesse. Az egyik a kert közeli vége felé halad át két kerti objektum között, a másik pedig a kert távoli sarka felé haladva a parkoló és a növények között. Ügyeljen arra, hogy a vezetőhuzalokat bizonyos távolságra vezesse el a határolóhuzaltól, hogy elkerülje a robotnavigáció befolyását.

Nyitott formális kert aszimmetrikus részekre osztva sövényekkel, vadon élő növényekkel, ösvényekkel és kerti tárgyakkal

A sok növényvel és fával teletűzdelt erdő közepén megtelepedő kereskedelmi telepről zavartalan kilátás nyílik a háztáji kertre, mely nagyjából három, különböző méretű és léptékű gyepterületre oszlik.

► **Ábra56:** 1. Töltőállomás 2. Határolóhuzal 3. Vezetőhuzal

Gyakorlati útmutatás

Nyírt terület	1 500 m ² (Területelosztási arány: kb. 55/30/15)
Heti munkanapok és órák	14 óra a hét 7 napján 24 óra a hét 4 napján
Indulási mód az állomásról [execution priority (%)]	Állítsa össze a nyírási munkák végrehajtási prioritásait a három terület méretének arányában. Indulás közvetlenül a töltőállomástól [55%]. Lásd a fűnyíró „A” indulási pontját az ábrán. Induljon el a második legnagyobb nyírási munkaterület túlsó vége felé, és kezdje el a fűnyírást a vezetőhuzal végterületétől [30%]-nál. Lásd a fűnyíró „B” indulási pontját az ábrán. Induljon el a harmadik legnagyobb nyírási munkaterület túlsó vége felé, és kezdje el a fűnyírást a vezetőhuzal végterületétől [15%]-nál. Lásd a fűnyíró „C” indulási pontját az ábrán.
Létre kell hozni az alterület beállításait	Nem
Tippek a telepítéshez és beállításához	Helyezze a töltőállomást annak a felezővonalnak a végére, amely a legnagyobb nyírási területet két egyenlő bal és jobb oldali területre osztja. Szereljen fel egy vezetőhuzalt a felezővonal mentén, amely a második legnagyobb nyírási területet két egyenlő bal és jobb oldali területre osztja. Szereljen fel egy vezetőhuzalt a felezővonal mentén, amely a harmadik legnagyobb nyírási területet két egyenlő bal és jobb oldali területre osztja.

Úvod

Tento návod je sprievodca nastavením robotickej kosačky. Tento návod popisuje postupy inštalácie nabíjacej stanice, inštalácie ohraničujúceho drôtu, inštalácie navádzacieho drôtu a počiatočného nastavenia robotickej kosačky. Nezabudnite si prečítať návod na obsluhu tohto výrobku, v ktorom sú uvedené bezpečnostné opatrenia pri používaní.

Informácie o robotickej kosačke

Robotická kosačka automaticky vykonáva namáhavé kosenie trávnik. Tento produkt obsahuje nasledujúce hlavné komponenty.

- **Robotická kosačka**
Ide o hlavnú jednotku, ktorá vykonáva kosenie trávnik. Nabíja sa pomocou nabíjacej stanice a automaticky kosí trávnik v rámci pracovnej oblasti.
- **Nabíjacia stanica**
Služí na nabíjanie robotickej kosačky a odosiela signály do ohraničujúceho drôtu a navádzacieho drôtu.
- **Ohraničujúci drôt**
Tento drôt je nainštalovaný okolo vonkajšej strany pracovnej oblasti. Umožňuje robotickej kosačke rozpoznať pracovnú oblasť, v ktorej má kosíť trávnik.
- **Navádzací drôt**
Tento drôt vedie robotickú kosačku k nabíjacej stanici. Tento drôt tiež vedie kosačku do oblastí, v ktorých kosačka kosí menej často z topografických dôvodov atď.
(Inštalácia navádzacieho drôtu je voliteľná.)

► **Obr.1:** 1. Robotická kosačka 2. Nabíjacia stanica 3. Ohraničujúci drôt 4. Navádzací drôt

POZNÁMKA: Pred vykonaním prác týkajúcich sa inštalácie drôtu sa odporúča vytvoriť si inštalčný výkres pracovnej oblasti, ako je znázornené vyššie.

Popis návodov

- **Sprievodca nastavením**
Popisuje postupy inštalácie nabíjacej stanice, inštalácie ohraničujúceho drôtu, inštalácie navádzacieho drôtu a počiatočného nastavenia robotickej kosačky.
- **Návod na obsluhu tohto výrobku**
Tento návod opisuje hlavné funkcie, bezpečnostné opatrenia, rôzne nastavenia a údržbu robotickej kosačky.

Kontrola obsahu balenia

Nabíjacia stanica

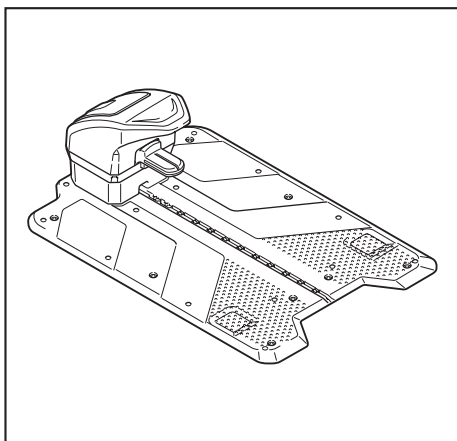

AC adaptér
(Tvar zástrčky AC adaptéra sa líši v závislosti od krajiny.)

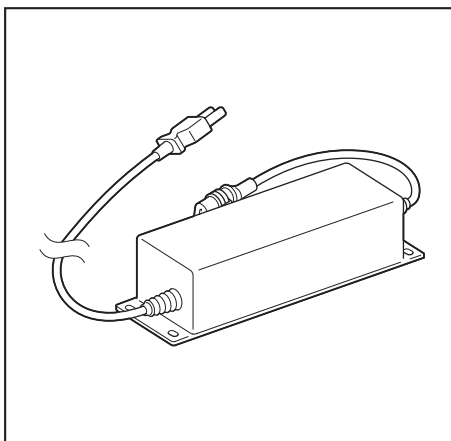

Flexibilný kábel

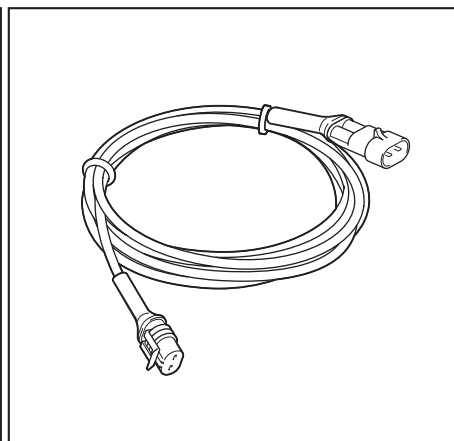

Drôt (150 m)

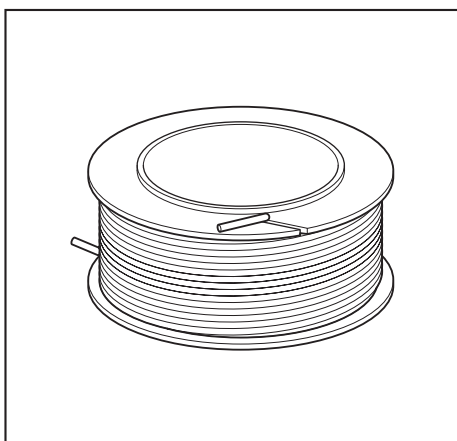

Kolíček (na upevnenie drôtov) 150 ks

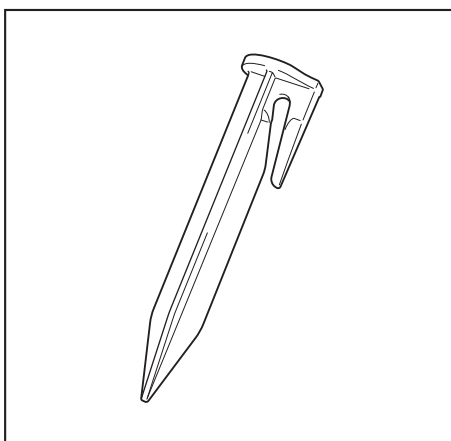

Skrutkovací kolík (na upevnenie nabíjacej stanice) (8 ks)

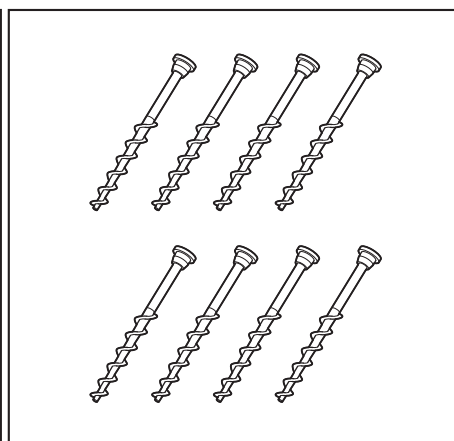

Šesťhranný kľúč 6 (1 ks)

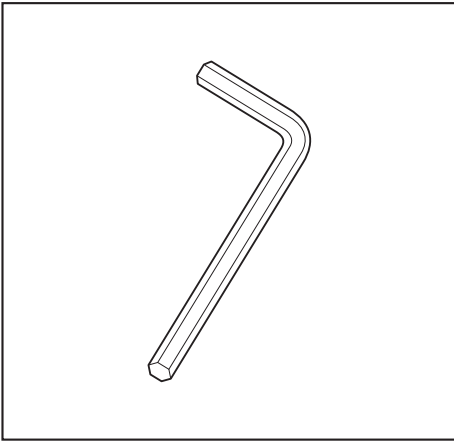

Čepeľ kosačky
(Celkom 12 ks, 3 ks sú nainštalované, 9 ks je náhradných)

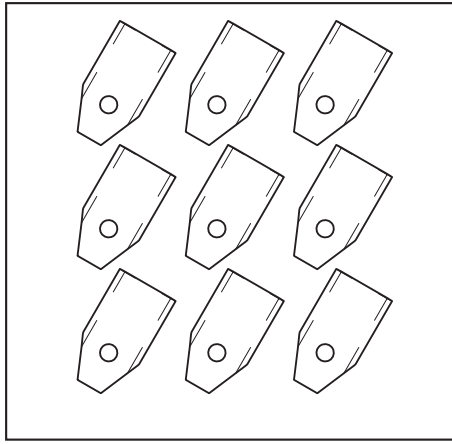

Skrutka (na upevnenie čepele kosačky)
(Celkom 12 ks, 3 ks sú nainštalované, 9 ks je náhradných)

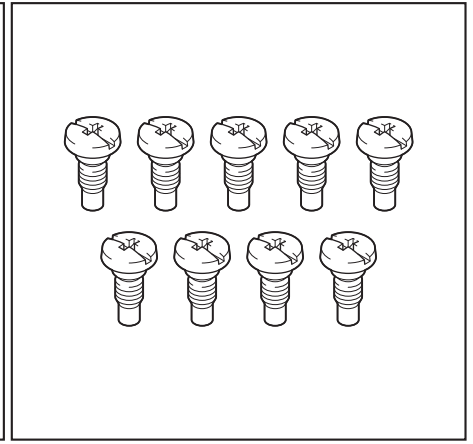

Konektor (5 ks)

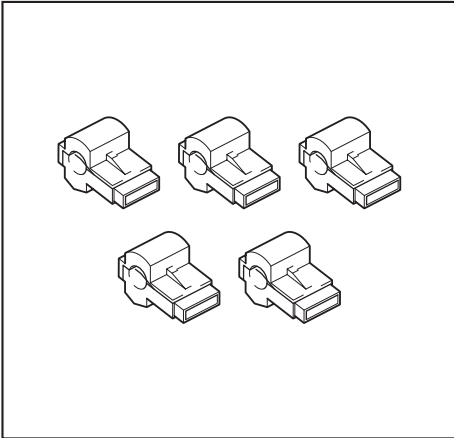

Spojka (3 ks)

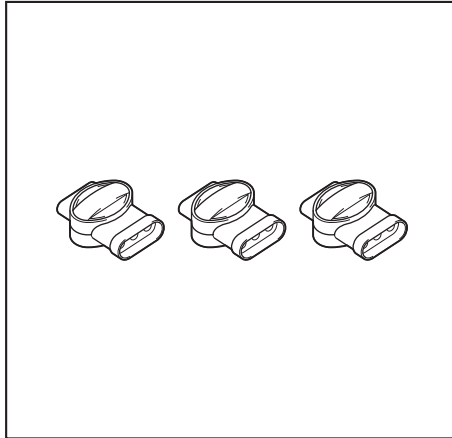

Návod na obsluhu
Sprievodca nastavením

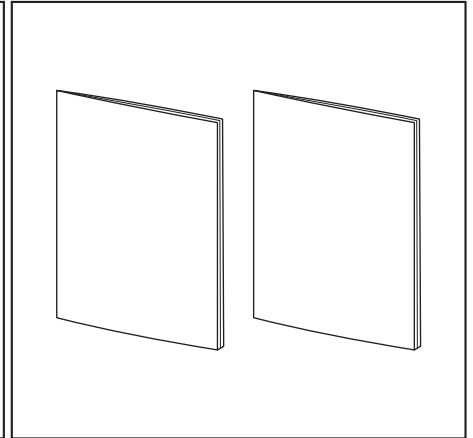

Meracia pomôcka (vystrihnite z obalu pozdĺž perforácie)

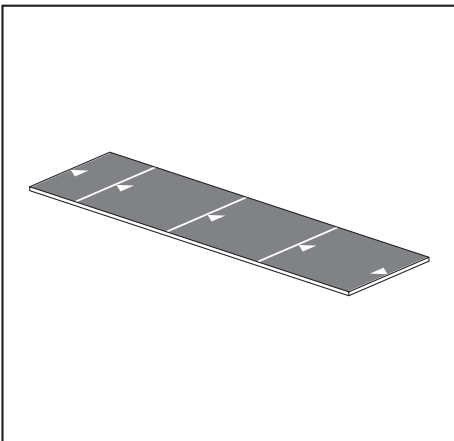

Robotická kosačka

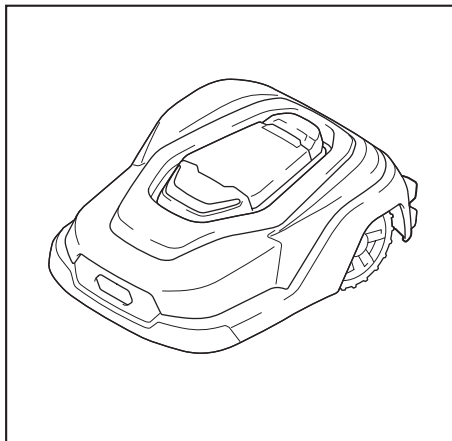

Nástroje potrebné na inštaláciu

Inštalátorske kliešte

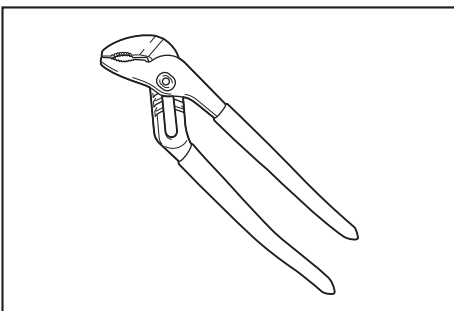

Štiepacie kliešte

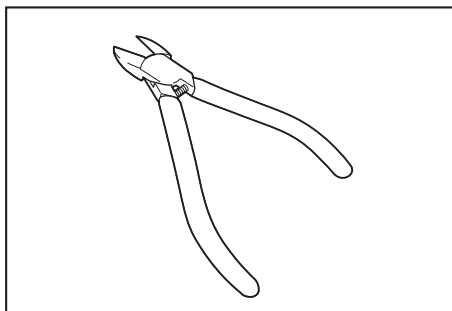

Plastové kladivo

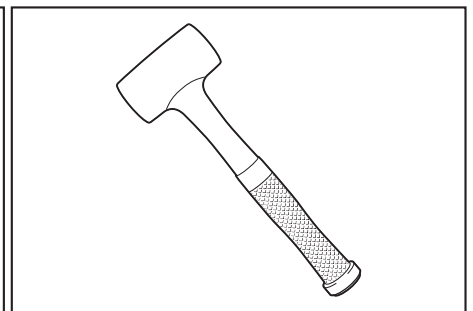

Prenášanie robotickej kosačky

- VAROVANIE:** Uistite sa, že je hlavný vypínač robotickej kosačky vypnutý.
- VAROVANIE:** Pri prenášaní robotickej kosačky ju nedržte inak ako za rukoväť.
- VAROVANIE:** Robotickú kosačku nedržte čepeľou kosačky smerom k sebe.
- VAROVANIE:** Robotickú kosačku neprevádzkujte, kým sa jej dotýkajú iné osoby.

1. Ak je robotická kosačka v prevádzke, stlačte tlačidlo „STOP“.

Kryt displeja sa otvorí a robotická kosačka sa zastaví.

2. Zatvorte kryt displeja a stlačte stranu hlavného vypínača so symbolom O.

3. Uchopte rukoväť a zdvihnite robotickú kosačku.

► **Obr.2:** 1. Rukoväť 2. Hlavný vypínač

Príprava pracovnej oblasti

Nasledujúcu prípravu vykonajte tak, aby ste nebránili automatickému koseniu robotickej kosačky.

- Z pracovnej oblasti odstráňte palice, kamene a iné veľké predmety.
- Ak výška trávy presahuje 65 mm, skráťte ju na túto výšku alebo menšiu.
- Vyplňte a uhladte všetky prepadnuté miesta alebo miesta, kde sa tvoria kaluže.

Inštalácia AC adaptéra

Vyberte si dobre vetrané zatienené miesto, kam nebudú padať dažďové kvapky. AC adaptér umiestnite do výšky 30 cm alebo viac od zeme. Odporúča sa pripevniť AC adaptér k stene pomocou skrutiek.

UPOZORNENIE: Konektor pripojte priamo bez jeho nakláňania, aby ste zabránili jeho deformácii alebo poškodeniu.

POZNÁMKA: Vyžaduje sa domáce napájanie pre vonkajšie umiestnenie, ktoré nie je vystavené dažďu.

POZNÁMKA: Ak miesto inštalácie nemá dostatočnú nosnosť, vystužte ho.

POZNÁMKA: Po inštalácii AC adaptéra odpojte sieťovú zástrčku AC adaptéra.

POZNÁMKA: Nezapájajte za sebou viacero flexibilných káblov.

► **Obr.3:** 1. AC adaptér 2. Flexibilný kábel

► **Obr.3:** a) 30 cm alebo viac nad zemou

Umiestnenie nabíjacej stanice

Nabíjacia stanica nabíja robotickú kosačku a odosiela signály do ohraničujúceho drôtu a navádzacieho drôtu.

Podmienky inštalácie nabíjacej stanice

UPOZORNENIE: Základňu stanice neohýbajte.

- Vyberte čo najvyrovnanjšie miesto v blízkosti zdroja napájania (v rozmedzí $\pm 5^\circ$).
- Miesto, kde je zakrivenie predného konca základne stanice v rozmedzí ± 5 cm alebo menej a zakrivenie oboch bočných strán základne stanice je v rozmedzí ± 2 cm alebo menej, ako je znázornené na obrázku.
- Vyberte miesto, ktoré je chránené pred priamym slnečným žiarením.
- Ak je nabíjacia stanica umiestnená na trávniku, oblasť, kde sa má umiestniť, by mala byť pokosená nakrátko.
- Pred ohraničujúcim drôtom je vzdialenosť najmenej 3 m.

► **Obr.4:** 1. Základňa stanice

► **Obr.4:** a) 5 cm alebo menej b) 2 cm alebo menej c) 3 m alebo viac

Určenie polohy nabíjacej stanice

Polohu nabíjacej stanice určte podľa podmienok inštalácie.

Nabíjaciu stanicu nainštalujte tak, aby vzdialenosť od nabíjacej stanice k napájaciemu zdroju bola dostatočná pre flexibilný kábel (10 m).

POZNÁMKA: Nabíjaciu stanicu neupevňujte. V tomto kroku sa rozhodujete len o tom, kam umiestnite nabíjaciu stanicu.

Inštalácia ohraničujúceho drôtu

- Ohraničujúci drôt sa inštaluje po vonkajšej strane oblasti, kde bude robotická kosačka vykonávať kosenie. Ohraničujúci drôt nainštalujte tak, aby ohraničoval pracovnú oblasť v jednej neprerušovanej línii, a oba konce ohraničujúceho drôtu pripojte k nabíjacej stanici.
- Robotická kosačka nebude fungovať správne, ak nebude správne nainštalovaný ohraničujúci drôt. Dbajte na to, aby bol ohraničujúci drôt nainštalovaný podľa pokynov v tomto návode.
- Ak sa na zemi nachádza kovový predmet, napríklad oceľová tyč, kovový predmet preruší signál slučky a spôsobí zastavenie.

POZNÁMKA: K dispozícii sú dva spôsoby inštalácie ohraničujúceho drôtu: upevnenie pomocou kolíkov alebo zakopanie do zeme (do hĺbky max. 20 cm). V tomto návode na obsluhu je vysvetlená inštalácia pomocou kolíkov.

Podmienky inštalácie ohraničujúceho drôtu

Prekročenie ohraničenia robotickej kosačky môžete nastaviť v rozmedzí 20 – 50 cm. Tento návod opisuje podmienky pri predvolenom nastavení (32 cm). Podrobnosti o nastavení nájdete v kapitole „Predvoľby navigácie“ v návode na obsluhu.

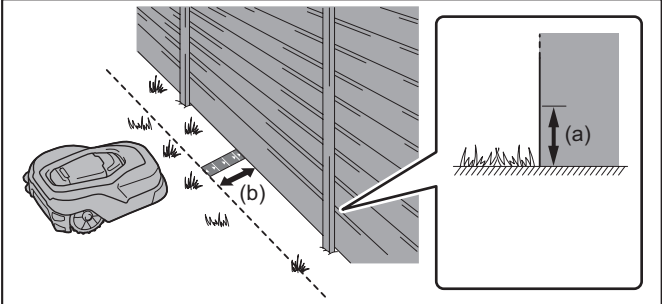
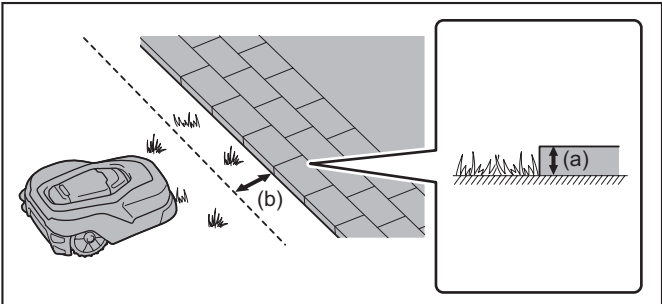
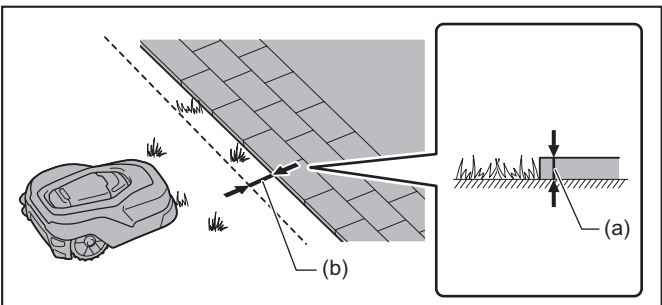
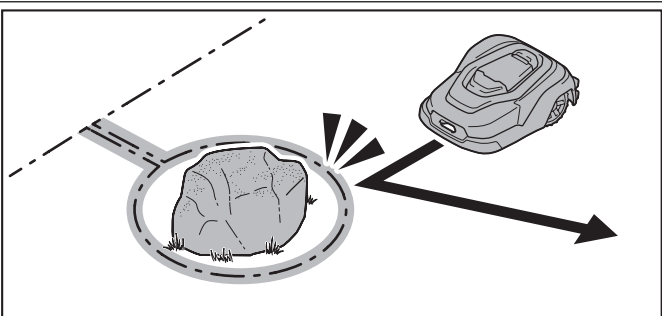
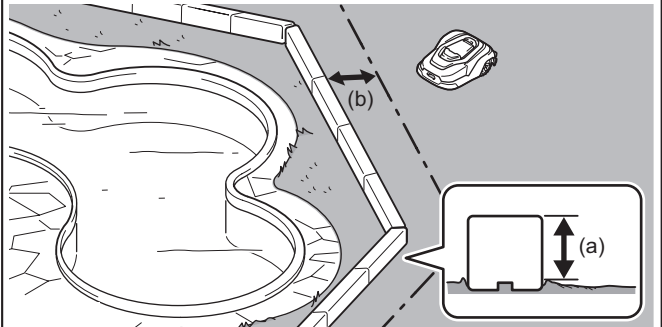
Obrázok	Podmienka
 <p>a) 5 cm alebo viac b) Cca 35 cm</p>	<p>Umiestnite ho cca 35 cm od prekážok s výškou 5 cm alebo viac. (Oblasť cca 25 cm od prekážky zostane nepokosená.) Na určenie vhodnej vzdialenosti od prekážok použite dodanú meraciu pomôcku. (Vystrihnite meraciu pomôcku z obalu pozdĺž perforácie.)</p>
 <p>a) Menej ako 5 cm b) Cca 30 cm</p>	<p>Umiestnite ho cca 30 cm od prekážok s výškou menšou ako 5 cm. (Oblasť cca 20 cm od prekážky zostane nepokosená.)</p>
 <p>a) Menej ako 1 cm b) Cca 10 cm</p>	<p>Umiestnite ho cca 10 cm od prekážok s výškou menšou ako 1 cm. (Žiadna oblasť nezostane nepokosená.)</p>
	<p>Ak existujú oblasti, do ktorých by robotická kosačka nemala vstupovať, alebo prekážky, na ktoré by robotická kosačka nemala naraziť, inštaláciou ohraničujúceho drôtu po jej obvode túto oblasť vylúčte. Podrobnosti nájdete v časti „Vytvorenie ostrovčeka“ (strana 67).</p>
 <p>a) 15 cm alebo viac b) 35 cm alebo viac</p>	<p>Okolo oblastí, do ktorých by robotická kosačka nikdy nemala vstupovať, umiestnite priečky (prekážky) s výškou 15 cm alebo viac. Okrem toho nainštalujte ohraničujúci drôt vo vzdialenosti 35 cm alebo viac od priečky, aby ste zabránili kontaktu s priečkou. (Oblasť cca 25 cm zostane nepokosená.)</p>

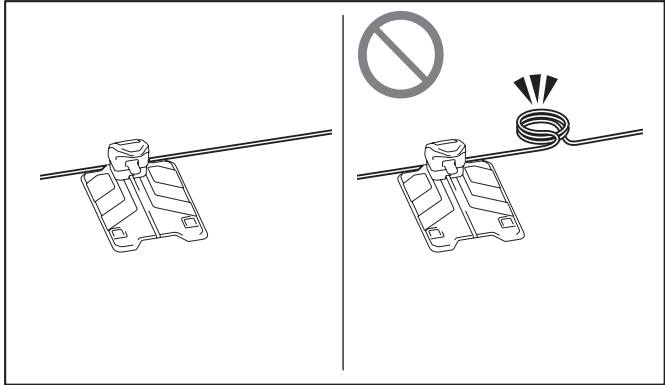
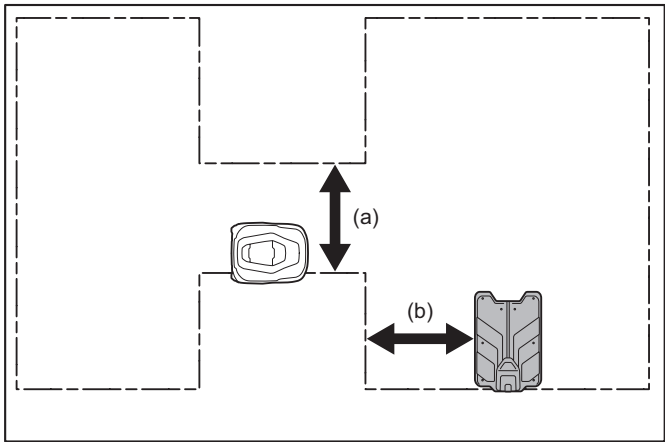
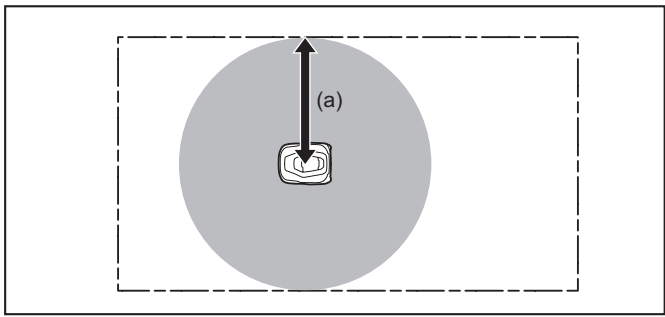
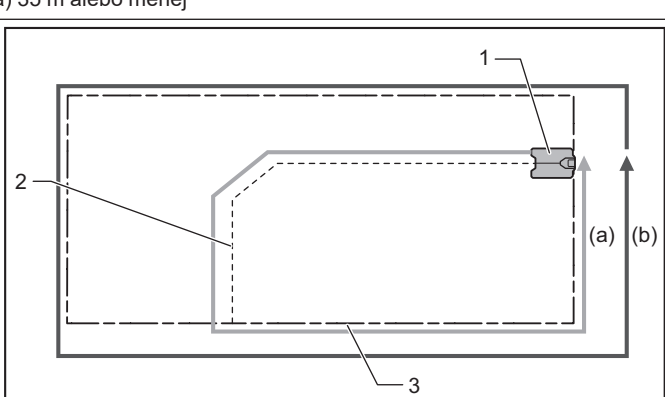
Obrázok	Podmienka
	<p>Káble a drôty nezáväzujte do zväzkov. Takýto postup môže zosilniť signál a robotická kosačka nebude fungovať správne.</p>
 <p>a) 1,5 m alebo viac b) 1,5 m alebo viac</p>	<ul style="list-style-type: none"> - Šírka pracovnej plochy musí byť aspoň 1,5 m alebo viac. Robotická kosačka sa vráti do nabíjacej stanice sledovaním ohraničujúceho drôtu proti smeru hodinových ručičiek. - Uistite sa, že ohraničujúci drôt je aspoň 1,5 m od bočnej strany nabíjacej stanice.
 <p>a) 35 m alebo menej</p>	<p>Ohraničujúci drôt umiestnite tak, aby bola vzdialenosť medzi ohraničujúcim drôtom a robotickou kosačkou menšia ako 35 m. Ak je vzdialenosť medzi najbližším ohraničujúcim drôtom a robotickou kosačkou väčšia ako 35 m, robotická kosačka nebude fungovať správne.</p>
 <p>1. Nabíjacia stanica 2. Navádzací drôt 3. Ohraničujúci drôt</p> <p>a) 400 m alebo menej b) 800 m alebo menej</p>	<ul style="list-style-type: none"> - Maximálna dĺžka trasy od nabíjacej stanice, navádzacieho drôtu, ohraničujúceho drôtu a späť do nabíjacej stanice, musí byť 400 m alebo menej, ako je znázornené na obrázku. - Prípustný priestor, ktorý môžete obmedziť umiestnením ohraničujúceho drôtu, je do 3 500 m². - Maximálna dĺžka ohraničujúceho drôtu je 800 m vrátane ostrovčekov a podoblastí.

Obrázok	Podmienka
	<ul style="list-style-type: none"> - Ak je v pracovnej oblasti svah, umiestnite ohraničujúci drôt na svah so sklonom menším ako 10°. - Ak ohraničujúci drôt umiestňujete na svah so sklonom väčším ako 10°, umiestnite ho na plochu so sklonom menším ako 10° pod svahom vo vzdialenosti najmenej 1 m. - Ohraničujúci drôt nemôžete umiestniť na svah so sklonom väčším ako 10° v najvzdialenejšej pracovnej oblasti. - Ohraničujúci drôt umiestnite približne 20 cm od hranice medzi svahom a rovinou.
<p>a) Menej ako 10° b) 10° alebo viac c) 1 m alebo viac d) Cca 20 cm</p> <p>a) 1 m alebo viac b) Menej ako 1 m</p>	<p>Pri používaní viacerých staníc a príprave viacerých pracovných oblastí nainštalujte ohraničujúce drôty tak, aby boli od seba vzdialené 1 m alebo viac.</p>

Inštalácia ohraničujúceho drôtu

POZNÁMKA: Ohraničujúci drôt by mal vychádzať priamo do vzdialenosti 1,5 m alebo viac z oboch strán nabíjacej stanice.

POZNÁMKA: Podrobnosti, napríklad vzdialenosť inštalácie od prekážok, nájdete v časti „Pripojenie drôtov k nabíjacej stanici“ (strana 69).

1. Zatlčte prvý kolík do blízkosti nabíjacej stanice pomocou plastového kladiva a umiestnite ohraničujúci drôt.

► **Obr.5:** 1. Nabíjacia stanica 2. Kolík

► **Obr.5:** a) 1,5 m alebo viac

2. Ohraničujúci drôt napnite tak, aby sa nevznášal nad zemou, a potom zatlčte ďalší kolík s odstupom asi 1 m od predchádzajúceho.

POZNÁMKA: Ak sa ohraničujúci drôt vznáša nad zemou, kolíky umiestnite v kratšej vzdialenosti od seba.

POZNÁMKA: Podrobnosti, napríklad vzdialenosť inštalácie od prekážok, nájdete v časti „Podmienky inštalácie ohraničujúceho drôtu“ (strana 64)

3. Vytvorte cca 20 cm slučku (očko), aby ste uvoľnili ohraničujúci drôt v mieste plánovaného pripojenia ohraničujúceho drôtu – navádzacieho drôtu pre jednoduchšie neskoršie pripojenie.

► **Obr.6:** 1. Plánované miesto pripojenia 2. Ohraničujúci drôt 3. Navádzací drôt

POZNÁMKA: Navádzací drôt vedie robotickú kosačku pri jej návrate do nabíjacej stanice. Podrobnosti o pripojení navádzacieho drôtu nájdete v časti „Inštalácia navádzacieho drôtu“ (strana 68).

4. Ak existujú oblasti, do ktorých by robotická kosačka nemala vstupovať, alebo prekážky, na ktoré by robotická kosačka nemala naraziť, inštaláciou ohraničujúceho drôtu po jej obvode túto oblasť vylúčte.

POZNÁMKA: Podrobnosti nájdete v časti „Vytvorenie ostrovčeka“ (strana 67).

5. Po nainštalovaní ohraničujúceho drôtu k nabíjacej stanici zatlčte kolík v blízkosti protifahej strany kolíka v začiatkovom bode pomocou plastového kladiva.

► **Obr.7:** 1. Kolík v začiatkovom bode 2. Kolík v konečnom bode

6. Skráťte drôt, pričom ponechajte takú dĺžku, aby ho bolo možné pripojiť k nabíjacej stanici.

► **Obr.8:** 1. Kontakt L 2. Kontakt R

7. V mieste, kde môže konektor dosiahnuť na kontakt, zarovnajte ohraničujúci drôt s drážkou dodaného konektora a potom ich pevne spojte pomocou inštalátorských klieští.

► **Obr.9:** 1. Ohraničujúci drôt 2. Drážka v konektore

8. Prebytočný ohraničujúci drôt skráťte pomocou štiepacích klieští a ponechajte ho vo vzdialenosti 1 cm od konektora.

► Obr.10

9. Rovnakým spôsobom pripojte konektor k druhému ohraničujúcemu drôtu.

POZNÁMKA: Označte konce vodičov „G1“, „G2“, „L“ a „R“. Pomôže to zabezpečiť presné pripojenie káblov pri opätovnej inštalácii po dlhodobom skladovaní.

POZNÁMKA: V tejto chvíli nepripájajte konektory k nabíjacej stanici. Pripojenie k nabíjacej stanici je vysvetlené ďalej v časti „Pripojenie drôtov k nabíjacej stanici“ (strana 69).

Vytvorenie ostrovčeka

Ak sa v oblasti kosenia nachádzajú prekážky, napríklad stromy alebo skaly, ktoré nemožno odstrániť, obklopte ich ohraničujúcim drôtom, čím vytvoríte ostrovčeky.

- Nainštalujte ohraničujúci drôt okolo prekážok, čím vytvoríte ostrovčeky. Kolíky umiestnite s malými vzdialenosťami od seba tak, aby vzdialenosť od prekážky bola cca 35 cm.
- Nainštalujte dve línie ohraničujúceho drôtu tak, aby vychádzali z oboch strán ostrovčeka tesne vedľa seba (medzera 0 cm). Vďaka tomu bude môcť robotická kosačka prechádzať po drôtoch.
 - Obe línie ohraničujúceho drôtu zasunú do toho istého kolíka.

UPOZORNENIE: Nedovoľte, aby sa obe línie ohraničujúceho drôtu navzájom križovali. Robotická kosačka sa zastaví kvôli chybe.

► Obr.11: 1. Prekážka 2. Kolík 3. Ohraničujúci drôt

► Obr.11: a) Cca 35 cm b) Blízko vedľa seba (medzera 0 cm)

- Viacero ostrovčekov vytvoríte nasledovne.

► Obr.12: 1. Ohraničujúci drôt 2. Kolík

- Ak je nabíjacia stanica umiestnená v rámci ohraničujúceho drôtu, ktorý tvorí ostrov, vedte navádzací drôt k danému ostrovu.
Ak je nabíjacia stanica umiestnená mimo ohraničujúceho drôtu, ktorý tvorí ostrov, nevedte navádzací drôt k ostrovu ani k dvom vedeniam ohraničujúceho drôtu.

► Obr.13: 1. Navádzací drôt

Vytvorenie podoblasti

Ak existuje samostatná pracovná oblasť, ku ktorej nie je možné poskytnúť cestu umožňujúcu automatickú navigáciu robotickéj kosačky z nabíjacej stanice, tak sa táto pracovná oblasť označí ako podoblasť (b). Oblasť s nabíjacou stanicou je hlavná oblasť (a).

- Je potrebné vypnúť napájanie robotickéj kosačky a presúvať robotickú kosačku ručne medzi hlavnou oblasťou a podoblasťou.
- Ohraničujúci drôt umiestnite tak, aby šírka dráhy medzi hlavnou oblasťou a vedľajšou oblasťou bola 10 cm alebo menej.
- Ohraničujúci drôt musí byť umiestnený v jednej neprerušovanej línii okolo celej pracovnej oblasti ((a) a (b)).
- Pri kosení podoblasti je potrebné zmeniť nastavenia robotickéj kosačky. Podrobnosti nájdete v návode na obsluhu tohto výrobku.

► Obr.14: 1. Ohraničujúci drôt 2. Nabíjacia stanica 3. 10 cm alebo menej

► Obr.14: a) Hlavná oblasť b) Podoblasť

Inštalácia navádzacieho drôtu

Navádzací drôt vedie robotickú kosačku k nabíjacej stanici. Tento drôt tiež vedie robotickú kosačku do oblastí, v ktorých robotická kosačka kosí menej často z topografických dôvodov atď.

POZNÁMKA: Robotická kosačka sa môže používať bez navádzacieho drôtu.

POZNÁMKA: Je možné nainštalovať až 2 navádzacie drôty.

POZNÁMKA: Navádzací drôt nerozvetvujte.

Podmienky inštalácie navádzacieho drôtu

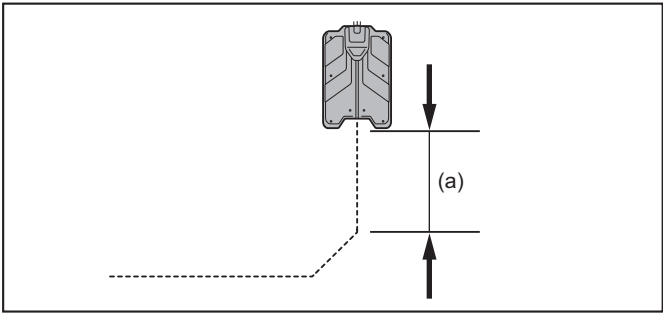
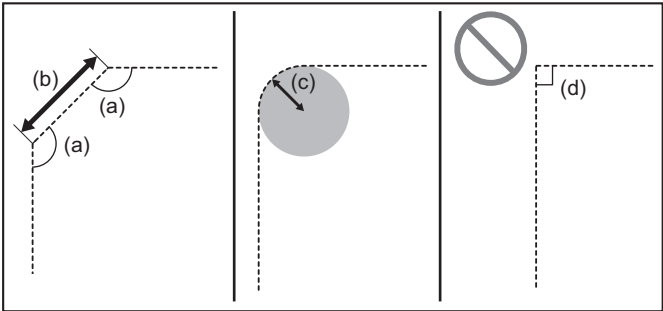
Obrázok	Podmienka
 <p>a) 2 m alebo viac</p>	Umiestnite navádzací drôt aspoň 2 m priamo od nabíjacej stanice, ako je znázornené na obrázku. Robotická kosačka nemusí byť schopná vrátiť sa do nabíjacej stanice.
 <p>a) Cca 135° b) 50 cm alebo viac c) 1 m alebo viac d) 90° alebo menej</p>	<ul style="list-style-type: none">- Pri vytváraní oblúka nainštalujte navádzací drôt pod uhlom cca 135°. Robotická kosačka nemusí byť schopná vrátiť sa do nabíjacej stanice pod uhlom menším ako 90°.- Uistite sa, že rovná diagonálna línia má dĺžku aspoň 50 cm.- Ak má byť navádzací drôt umiestnený v zakrivenej línii, umiestnite ho tak, aby bol polomer ohybu 1 m alebo väčší.

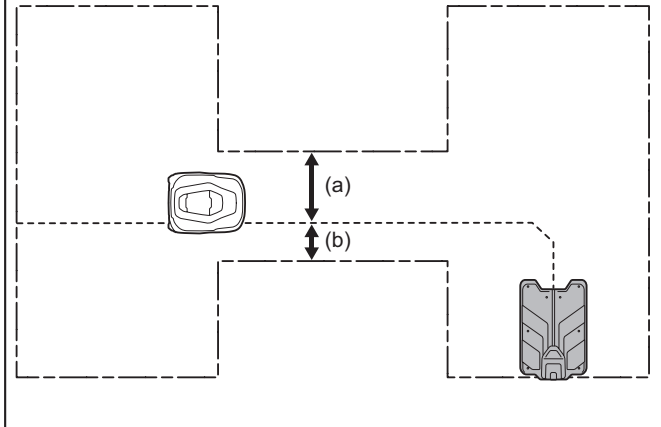
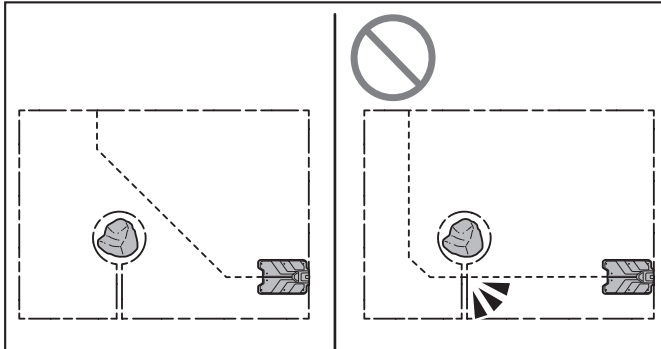
Obrázok	Podmienka
 <p>a) 100 cm alebo viac b) 50 cm alebo viac</p>	<p>Šírka pracovnej plochy musí byť 1,5 m alebo viac. Uistite sa, že je priestor na ľavej strane navádzacieho drôtu široký, pretože robotická kosačka prechádza po ľavej strane navádzacieho drôtu a vracia sa do nabíjacej stanice.</p>
	<p>Nedovoľte, aby navádzací drôt križoval ohraničujúci drôt.</p>

Inštalácia navádzacieho drôtu

1. Skráťte vopred vyrobenú slučku (očko) ohraničujúceho drôtu na mieste pripojenia ohraničujúceho drôtu – navádzacieho drôtu.

► **Obr.15:** 1. Ohraničujúci drôt

2. Vložte navádzací drôt do stredového portu a ohraničujúce drôty do ľavého a pravého portu troch pripojovacích portov dodanej spojky.

► **Obr.16:** 1. Spojka 2. Ohraničujúci drôt 3. Navádzací drôt

POZNÁMKA: Zasuňte všetky tri drôty až na doraz.

3. Spojku zovrite pomocou inštalatérskych klieští, čím upevníte drôty.

► **Obr.17**

⚠ POZOR: Spojku zaistíte kolíkmi tak, aby medzi spojkou a zemou nebola žiadna medzera. V opačnom prípade môže robotická kosačka poškodiť drôty a spojky.

4. Pomocou plastového kladiva zatlačte kolíky na oboch stranách spojovacieho bodu.

► **Obr.18:** 1. Kolík

POZNÁMKA: Uistite sa, že je prepojenie medzi navádzacím drôtom a ohraničujúcim drôtom cca 90°.

5. Nainštalujte navádzací drôt zatlčením kolíkov pri nabíjacej stanici pomocou plastového kladiva.

- Kolíky zatlačte vo vzdialenosti cca 1 m od seba, ale ak sa navádzací drôt vznáša, umiestnite ich bližšie k sebe.

- Pri vytváraní oblúka nainštalujte navádzací drôt pod uhlom cca 135°.

- Navádzací drôt nainštalujte v priamej línii 2 m alebo viac pred nabíjacou stanicou.

- Ďalšie podmienky inštalácie navádzacieho drôtu nájdete v časti „Podmienky inštalácie navádzacieho drôtu“ (strana 67).

► **Obr.19:** 1. Nabíjacia stanica 2. Navádzací drôt

► **Obr.19:** a) 2 m alebo viac b) Cca 135°

6. Po dokončení inštalácie navádzacieho drôtu k nabíjacej stanici prevlečte navádzací drôt do zadnej časti nabíjacej stanice cez otvor v spodnej časti veže nabíjacej stanice.

► **Obr.20:** 1. Otvor 2. Veža

POZNÁMKA: Navádzací drôt skráťte tak, aby zo zadnej strany nabíjacej stanice vyčnievalo cca 30 cm alebo viac.

7. Navádzací drôt vložte a upevnite do drážky v strede základne stanice.

► **Obr.21:** 1. Drážka 2. Základňa stanice

8. Pripojte konektor k špičke navádzacieho drôtu.

POZNÁMKA: Postup pripojenia konektora nájdete na strane 66.

9. Pri inštalácii druhého navádzacieho drôtu zopakujte kroky 1 až 8.

POZNÁMKA: Podrobnosti o pripojení nabíjacej stanice nájdete v časti „Pripojenie drôtov k nabíjacej stanici“ (strana 69).

Predĺženie drôtu

Pri predĺžovaní drôtu použite na spojenie dvoch drôtov dodanú spojku.

⚠ POZOR: Spojku zaistíte kolíkmi tak, aby medzi spojkou a zemou nebola žiadna medzera. V opačnom prípade môže robotická kosačka poškodiť drôty a spojky.

1. Drôty vložte vľavo a vpravo od troch pripojovacích portov dodanej spojky.

► **Obr.22:** 1. Spojka 2. Drôt

POZNÁMKA: Zasuňte oba drôty až na doraz.

POZNÁMKA: Drôt môžete predĺžiť vložení do ľubovoľných dvoch pripojovacích portov, ale odporúča sa použiť ľavý a pravý pripojovací port, aby sa dosiahlo predĺženie priamym spôsobom.

2. Spojku zovrite pomocou inštalátorských klieští, čím upevníte drôty.

► **Obr.23**

Zabezpečenie nabíjacej stanice

Uistite sa, že flexibilný kábel dosiahne k nabíjacej stanici a stanicu potom zaistíte skrutkovacími kolíkmi (8 ks) pomocou šesťhranného kľúča 6.

► **Obr.24:** 1. Šesťhranný kľúč 6 2. Skrutkovací kolík (na upevnenie nabíjacej stanice) (8 ks)

Pripojenie drôtov k nabíjacej stanici

Po dokončení inštalácie drôtov pripojte ohraničujúci drôt, navádzací drôt a flexibilný kábel k nabíjacej stanici.

Pripojenie ohraničujúceho drôtu

1. Otvorte kryt kontaktov a odstráňte kryt drôtu na nabíjacej stanici.

► **Obr.25:** 1. Kryt kontaktov 2. Kryt drôtu

2. Postavte sa za nabíjaciu stanicu a prevlečte ohraničujúci drôt prichádzajúci zľava cez háčiky na ľavej strane (3 háčiky) zospodu.

► **Obr.26:** 1. Ohraničujúci drôt prichádzajúci z ľavej strany 2. Háčiky na ľavej strane (tri miesta)

3. Zasuňte konektor na špičke drôtu do kontaktu R.

► **Obr.27:** 1. Kontakt R 2. Konektor ohraničujúceho drôtu prichádzajúceho z ľavej strany

UPOZORNENIE: Konektor pripojte priamo bez jeho nakláňania, aby ste zabránili jeho deformácii alebo poškodeniu.

4. Podobne prevlečte ohraničujúci drôt prichádzajúci z pravej strany cez háčiky na pravej strane (tri miesta) zdola a zasuňte konektor do kontaktu L.

► **Obr.28:** 1. Kontakt L 2. Konektor ohraničujúceho drôtu prichádzajúceho z pravej strany 3. Háčiky na pravej strane (tri miesta)

UPOZORNENIE: Skontrolujte, či sú ohraničujúce drôty pripojené k správnym kontaktom. Ak sú ohraničujúce drôty pripojené k nesprávnym kontaktom, robotická kosačka nebude schopná rozpoznať pracovnú oblasť.

► **Obr.29:** 1. Ohraničujúci drôt 2. Pracovná oblasť

Pripojenie navádzacieho drôtu

Prevlečte navádzací drôt cez háčiky na pravej alebo ľavej strane (dve miesta) a pripojte konektor na špičke drôtu ku kontaktu G1 alebo G2.

UPOZORNENIE: Konektor pripojte priamo bez jeho nakláňania, aby ste zabránili jeho deformácii alebo poškodeniu.

POZNÁMKA: Konektor navádzacieho drôtu je možné pripojiť ku kontaktu G1 alebo G2.

► **Obr.30:** 1. Konektor navádzacieho drôtu 2. Kontakt G2 3. Háčiky na pravej strane (dve miesta) 4. Výrez (cez túto časť neprevliekajte navádzací drôt)

POZNÁMKA: Ak existuje druhý navádzací drôt, rovnakým postupom ho pripojte k otvorenému kontaktu G1 alebo G2.

Pripojenie flexibilného kábla

1. Pripojte konektor flexibilného kábla do zásuvky.

► **Obr.31:** 1. Zásuvka 2. Konektor flexibilného kábla

UPOZORNENIE: Konektor pripojte priamo bez jeho nakláňania, aby ste zabránili jeho deformácii alebo poškodeniu.

2. Flexibilný kábel prevlečte cez stredné háčiky (tri miesta) zhora.

► **Obr.32:** 1. Stredné háčiky (tri miesta)

3. Pripevnite kryt drôtu.

• Prevlečte flexibilný kábel cez výrez v kryte drôtu.

► **Obr.33:** 1. Kryt drôtu 2. Výrez

4. Zatvorte kryt kontaktov a zapojte zástrčku AC adaptéra do elektrickej zásuvky.

► **Obr.34:** 1. Kryt kontaktov

5. Skontrolujte, či sa indikátor stanice rozsvietil nazeleno.

• Indikátor stanice sa rozsvieti nazeleno, ak je ohraničujúci drôt pripojený správne.

• Ak dôjde k chybe pripojenia, indikátor stanice bude blikať načerveno. Odstráňte všetky abnormality v pripojovacej časti nabíjacej stanice alebo v jednotlivých drôtoch a znova skontrolujte indikátor stanice.

► **Obr.35:** 1. Indikátor stanice

6. Skontrolujte pripojenie navádzacieho drôtu.

Skontrolujte pripojenie navádzacieho drôtu podľa nasledujúcich krokov.

1. Skontrolujte, či je ohraničujúci drôt úspešne zapojený. (Skontrolujte, či sa indikátor stanice rozsvietil nazeleno.)
2. Vytiahnite jeden z konektorov ohraničujúceho drôtu zo svorky L alebo R.
3. Vytiahnite jeden z konektorov navádzacieho drôtu zo svorky G1 alebo G2 a potom zasuňte tento konektor do voľnej svorky pre ohraničujúci drôt.
4. Skontrolujte, či sa indikátor stanice rozsvietil nazeleno.
5. Po kontrole sa vždy vráťte k pôvodným zapojeniam vodičov.

► Obr.36

Nabíjanie robotickej kosačky

1. Stlačte stranu hlavného vypínača so symbolom I na robotickej kosačke a zapnite napájanie.

► Obr.37

POZNÁMKA: Na nabíjanie robotickej kosačky je potrebné zapnúť napájanie.

2. Pripojte robotickú kosačku k nabíjacej stanici.

► Obr.38

POZNÁMKA: Po začatí nabíjania bude LED kontrolka robotickej kosačky blikať nazeleno. Po dokončení nabíjania LED kontrolka zhasne.

POZNÁMKA: Ak je batéria úplne nabitá, nabíjanie sa nespustí a LED kontrolka robotickej kosačky nebude blikať nazeleno.

POZNÁMKA: Kontrolka stanice sa nemení v závislosti od stavu nabíjania.

POZNÁMKA: Nabíjanie je možné, aj keď k nabíjacej stanici nie je pripojený ohraničujúci drôt alebo navádzací drôt.

Počiatkové nastavenie

POZNÁMKA: Pred použitím odlepte ochrannú fóliu z ovládacej časti.

Po prvom zapnutí napájania robotickej kosačky sa zobrazí úvodná obrazovka nastavenia znázornená nižšie. Zadajte jazyk zobrazenia, dátum a čas, oblasť kosenia a PIN kód.

1. Stlačte tlačidlo „STOP“ na robotickej kosačke a otvorte kryt displeja.

► Obr.39: 1. Kryt displeja 2. Tlačidlo „STOP“

2. Pomocou tlačidiel / vyberte jazyk, ktorý chcete použiť, a stlačte tlačidlo .

► Obr.40

3. Pomocou tlačidiel / / / vyberte požadovaný formát zobrazenia dátumu a času.

4. Pomocou tlačidiel / / / vyberte možnosť [Next (Ďalej)] (Ďalej) a stlačte tlačidlo .

► Obr.41

5. Stláčaním tlačidiel / / / vyberte položku a stláčaním tlačidiel až zadajte dátum a čas.

6. Pomocou tlačidiel / / / vyberte možnosť [Verify (Overiť)] (Overiť) a stlačte tlačidlo .

► Obr.42

7. Pomocou tlačidiel / vyberte oblasť kosenia a stlačte tlačidlo .

► Obr.43

8. Stláčaním tlačidiel až zadajte PIN kód.

► Obr.44

POZNÁMKA: V pôvodnom stave nie je nastavený žiadny PIN kód.

9. Znova zadajte PIN kód na potvrdenie.

► Obr.45

POZNÁMKA: Zapište si PIN kód a uschovajte ho na bezpečnom mieste, aby ste ho nezabudli.

Poznámka:

--	--	--	--

POZNÁMKA: Ak ste PIN kód zabudli, obráťte sa na našu predajňu alebo miestneho predajcu.

Kontrola inštalácie drôtu

Kontrola odchodu z nabíjacej stanice

[Top menu] (Vrchná ponuka) > [Main menu] (Main menu (Hlavná ponuka)) > [Navigation preferences (Predvoľby navigácie)] (Predvoľby navigácie) > [Mower departing points (Body odjazdu kosačky)] (Miesta odchodu kosačky)

Postupujte podľa nižšie uvedeného postupu a skontrolujte, či robotická kosačka opustí nabíjajúcu stanicu. Pri odchode si robotická kosačka uloží do pamäte intenzitu magnetického poľa nabíjacej stanice, aby sa umožnilo správne pripojenie.

UPOZORNENIE: Po inštalácii drôtov nezabudnite skontrolovať odchod. V opačnom prípade sa robotická kosačka môže po navádzacom drôte pohybovať pomaly alebo do nabíjacej stanice nemusí vchádzať pri nízkej rýchlosti.

UPOZORNENIE: Pred nastavením spôsobu odchodu pripojte robotickú kosačku k nabíjacej stanici.

1. Stlačte tlačidlo  na ovládacom paneli.

Zobrazí sa [Main menu (Hlavná ponuka)] (Hlavná ponuka).

2. Pomocou tlačidiel / vyberte na displeji  [Navigation preferences (Predvoľby navigácie)] (Predvoľby navigácie) a stlačte tlačidlo .

Zobrazí sa podponuka.

3. Vyberte položku [Mower departing points (Body odjazdu kosačky)] (Miesta odchodu kosačky).



Zobrazí sa obrazovka na výber ponuky.

4. Pomocou tlačidiel / vyberte číslo profilu spôsobu odchodu, ktorý chcete nastaviť a stlačte tlačidlo .

► **Obr.46**

Zobrazí sa ponuka možností.

5. Pomocou klávesnice zadajte požadované podmienky do polí formátu možností zobrazených na obrazovke.

Možnosť	Podrobnosti
Wire to trace: (Kábel na sledov.:)	Vyberte typ drôtu, ktorý má robotická kosačka sledovať po opustení nabíjacej stanice. Pomocou tlačidiel  /  zobrazte požadovaný typ drôtu. Na odchod priamo z nabíjacej stanice bez sledovania konkrétneho drôtu, vyberte možnosť [--].
Departure position: (Poloha odjazdu:)	Zadajte vzdialenosť, o ktorú sa má robotická kosačka posunúť od stanice pred začatím kosenia. Môžete zadať vzdialenosť od 0 do 800 m.
Probability (Pravdepodobnosť)	Zadajte pravdepodobnosť vykonania nastaveného profilu v percentách.

► **Obr.47:** 1. Maximálna hodnota pravdepodobnosti, ktorú možno zadať

POZNÁMKA: Maximálna hodnota pravdepodobnosti, ktorú je možné zadať, sa zobrazí v ľavej časti zadávacej oblasti každého profilu. Zadajte hodnotu nižšiu ako maximálna hodnota. Ak zadáte hodnotu nad povolenou hodnotou, nahradí sa maximálnou hodnotou.

6. Pred registráciou nastavení vyberte možnosť [Test] a vykonajte testovaciu prevádzku.

Robotická kosačka sa pohybuje po vybranom drôte.

Robotická kosačka sa automaticky zastaví po prejení zadanej vzdialenosti.

POZNÁMKA: Potvrdenie je dokončené, ak robotická kosačka opustí nabíjajúcu stanicu a zastaví sa na určenom mieste.

7. Stlačte tlačidlo „STOP“.

Otvorí sa kryt displeja.

8. Vyberte [Yes (Áno)] (Áno) na registráciu alebo [No] (Nie) na zrušenie registrácie, keď sa zobrazí obrazovka s potvrdením, či chcete zaregistrovať spôsob odchodu pri skúšobnej prevádzke.

Ak vyberiete možnosť [No] (Nie), musíte začať s nastavovaním znova od začiatku.

Kontrola inštalácie ohraničujúceho drôtu

Skontrolujte, či je ohraničujúci drôt správne nainštalovaný.

1. Uchopte rukoväť robotickej kosačky a presuňte robotickú kosačku ručne tak, aby smerovala k ohraničujúcemu drôtu.

► **Obr.48:** 1. Ohraničujúci drôt

2. Stlačte tlačidlo „STOP“.

Otvorí sa kryt displeja.

3. Stlačte tlačidlo , vyberte možnosť [Auto mowing (Auto kosenie)] (Automatické kosenie) a stlačte tlačidlo .

4. Zatvorte kryt displeja.

Robotická kosačka spustí kosenie a pohybuje sa smerom k ohraničujúcemu drôtu.

5. Skontrolujte, či robotická kosačka zmení smer pri ohraničujúcom drôte a pokračuje v navigácii pri kosení.

► **Obr.49:** 1. Ohraničujúci drôt

6. Stlačte tlačidlo „STOP“.

Robotická kosačka sa zastaví.

7. Vypnite hlavný vypínač robotickej kosačky a preneste ju na iné miesto a potom vypínač zapnite. Skontrolujte, či robotická kosačka funguje podobne aj na iných miestach ohraničujúceho drôtu.

Návrat robotickej kosačky do nabíjacej stanice

[Top menu] (Vrchná ponuka) > [Park (Odparkovať)] (Zaparkovať) > [Stay at charging station (Zostať v nabíjacej stanici)] (Zostať v nabíjacej stanici)

Tento postup nie je potrebný, keď je nainštalovaný navádzací drôt. Pokračujte na [Kontrola inštalácie navádzacieho drôtu] (Kontrola inštalácie navádzacieho drôtu). Tento postup vykonajte, ak používate robotickú kosačku bez nainštalovaného navádzacieho drôtu.

Návrat robotickej kosačky do nabíjacej stanice.

POZNÁMKA: V predvolenom nastavení robotická kosačka prednostne vyhľadáva signály z navádzacieho drôtu a vracia sa do nabíjacej stanice podľa signálov z navádzacieho drôtu. Aj keď sa vo vašej pracovnej oblasti nenachádza žiadny navádzací drôt, robotická kosačka najskôr pokračuje vo vyhľadávaní signálov z navádzacieho drôtu počas prednastaveného prioritného hľadania. Po uplynutí času prioritného hľadania robotická kosačka vyhľadá signály z ohraničujúceho drôtu a vráti sa do nabíjacej stanice podľa signálov z ohraničujúceho drôtu. Ak nechcete umiestniť navádzací drôt, odporúčame zmeniť čas prioritného hľadania navádzacieho drôtu. Podrobnosti nájdete v časti „Nastavenie aktívneho obdobia vyhľadávania navádzacieho signálu“ v návode na obsluhu.

1. Stlačte tlačidlo  na ovládacom paneli.

Zobrazí sa podponuka.

► **Obr.50**

2. Vyberte možnosť [Stay at charging station (Zostať v nabíjacej stanici)] (Zostať v nabíjacej stanici).

Po stlačení tlačidla sa zobrazí hlásenie [Close the display cover to return to the charging station. (Zatvorením krytu displeja sa vrátite do nabíjacej stanice.)] (Na návrat do nabíjacej stanice zatvorte kryt displeja.).

3. Zatvorte kryt akumulátora.

Skontrolujte, či sa robotická kosačka vrátila do nabíjacej stanice.

Kontrola inštalácie navádzacieho drôtu

Skontrolujte, či je navádzací drôt správne nainštalovaný.

1. Pri vypnutom napájaní uchopte rukoväť robotickej kosačky a presuňte robotickú kosačku rukou tak, aby smerovala k navádzaciemu drôtu.

► **Obr.51:** 1. Navádzací drôt

2. Stlačte tlačidlo „STOP“.

Otvorí sa kryt displeja.

3. Stlačte tlačidlo , vyberte možnosť [Stay at charging station (Zostať v nabíjacej stanici)] (Zostať v nabíjacej stanici), a stlačte tlačidlo .

4. Zatvorte kryt displeja.

Robotická kosačka spustí kosenie s navigáciou smerom k navádzaciemu drôtu.

5. Skontrolujte, či robotická kosačka v blízkosti navádzacieho drôtu zmenila smer, či sa pohybuje pozdĺž navádzacieho drôtu smerom k nabíjacej stanici a či sa pripojila k nabíjacej stanici.

POZNÁMKA: Keď robotická kosačka rozpozná navádzací drôt, bude sa pohybovať pozdĺž ľavej strany navádzacieho drôtu.

Tým sa dokončí inštalácia a kontrola prevádzky. Podrobné informácie o používaní tohto výrobku nájdete v návode na obsluhu tohto výrobku.

PRÍPADY, KTORÉ MÔŽU NASTAŤ NA KONKRÉTNÝCH MIESTACH

V tejto časti je uvedených niekoľko príkladov používaných inštalácií a nastavení.

Podrobnosti uvedené na obrázkoch sú len príklady, ktoré slúžia na ilustráciu rôznych terénnych rozmiestnení, pričom každý prípad je možné prispôbiť vhodnejšie. Vytvorte si vhodnejšie usporiadanie podľa svojich preferencií.

Súkromná záhradná oblasť pre obyvateľov

Útulný dvor alebo malá štvorcová záhrada na dvore vášho domu obklopená malým oplatením, cestičkami a chodníkmi.

► **Obr.52:** 1. Nabíjacia stanica 2. Ohraničujúci drôt 3. Navádzací drôt

Praktické pokyny

Oblasť kosenia	500 m ²
Pracovné dni a hodiny počas týždňa	4 hod. počas 6 dní v týždni 8 hod. počas 3 dní v týždni
Spôsob odchodu zo stanice [priorita vykonania (%)]	Odchod priamo z nabíjacej stanice s prioritou [100 %]. Pozrite si miesto odchodu kosačky „A“ na obrázku.
Je potrebné vytvoriť nastavenia podoblasti	Nie
Tipy pre inštalácie a nastavenia	Umiestnite nabíjaciu stanicu na bližší koniec polovičnej línie, ktorá rozdeľuje oblasť kosenia na dve rovnaké oblasti – vrchnú a spodnú. Nainštalujte navádzací drôt pozdĺž polovičnej línie, ktorá rozdeľuje oblasť kosenia na dve rovnaké oblasti – vrchnú a spodnú.

Domacia záhrada s oddelenou pracovnou oblasťou na kosenie

Široká otvorená predzáhradka, ktorá obklopuje dom z dvoch strán, s malou trávnatou plochou vedľa okrasnej záhrady alebo zeleninového záhonu.

► **Obr.53:** 1. Hlavná oblasť 2. Podoblasť 3. Nabíjacia stanica 4. Ohraničujúci drôt 5. Navádzací drôt

Praktické pokyny

Oblasť kosenia	hlavná oblasť	1 000 m ²
	podoblasť	400 m ²
Pracovné dni a hodiny počas týždňa	hlavná oblasť	14 hod. počas 5 dní v týždni
	podoblasť	12 hod. počas 2 dní v týždni
Spôsob odchodu zo stanice [priorita vykonania (%)]	hlavná oblasť	Odchod priamo z nabíjacej stanice s prioritou [70 %]. Pozrite si miesto odchodu kosačky „A“ na obrázku. Odchod smerom k vzdialenému koncu hlavnej záhrady a začiatok kosenia od oblasti ukončenia navádzacieho drôtu s prioritou [30 %]. Pozrite si miesto odchodu kosačky „B“ na obrázku.
	podoblasť	Vopred ručne presuňte robotickú kosačku z hlavnej oblasti do podoblasti. Potom ručne spustíte kosenie. Podrobné pokyny sú uvedené v návode na obsluhu, v časti „Kosenie bez automatického nabíjania“.
Je potrebné vytvoriť nastavenia podoblasti	Áno	
Tipy pre inštalácie a nastavenia	Umiestnite nabíjaciu stanicu do stredu predného ohraničenia hlavnej záhrady.	
	Nainštalujte navádzací drôt pozdĺž polovičnej línie, ktorá rozdeľuje hlavnú oblasť na dve rovnaké oblasti – ľavú a pravú.	

Trávnaté plochy na malých kopcoch

Svahovitá zatrávnená oblasť v parku, na golfovom ihrisku a pod. Trávník rastúci v rôznych výškach a v rôznom zatienení na jednom alebo viacerých miernych a strmých svahoch s niekoľkými pieskovými a vodnými prvkami.

► **Obr.54:** 1. Nabíjacia stanica 2. Ohraničujúci drôt 3. Navádzací drôt

Praktické pokyny

Oblasť kosenia	2 500 m ²
Pracovné dni a hodiny počas týždňa	24 hod. počas 7 dní v týždni
Spôsob odchodu zo stanice [priorita vykonania (%)]	Odchod priamo z nabíjacej stanice s prioritou [40 %]. Pozrite si miesto odchodu kosačky „A“ na obrázku. Odchod smerom k jednému koncu rovného povrchu trávnika na kopci a začiatok kosenia od oblasti ukončenia navádzacieho drôtu s prioritou [30 %]. Pozrite si miesto odchodu kosačky „B“ na obrázku. Odchod smerom k vzdialenému koncu mierne nakloneného povrchu trávnika smerom z kopca a začiatok kosenia od oblasti ukončenia navádzacieho drôtu s prioritou [30 %]. Pozrite si miesto odchodu kosačky „C“ na obrázku.
Je potrebné vytvoriť nastavenia podoblasti	Nie
Tipy pre inštalácie a nastavenia	Umiestnite nabíjajúcu stanicu na jeden koniec polovičnej línie, ktorá rozdeľuje rovný povrch trávnika na dve rovnaké oblasti – ľavú a pravú. Nainštalujte dva navádzacie drôty pozdĺž polovičnej línie, ktorá rozdeľuje oblasť kosenia na dve rovnaké oblasti – vrchnú a spodnú. Jeden smerom k jednému koncu rovného povrchu trávnika na kopci a druhý smerom k vzdialenému koncu mierne nakloneného povrchu trávnika smerom z kopca. Dbajte na to, aby bol ohraničujúci drôt nainštalovaný na povrchoch, ktorý je takmer rovný alebo čo najmenej naklonený. Navádzací drôt vedte diagonálne cez svah, pretože sa tým robotičkej kosačke uľahčí stúpanie do svahu.

Dobre navrhnutá záhrada s niekoľkými ťažko dostupnými miestami na kosenie

Plne oplotená prepracovaná záhradná oblasť, na ktorej sú veľká rezidencia, vodné prvky a rôzne druhy rastlín a objektov. Dobre navrhnutá plocha pomáha udržiavať záhradu v krásnom stave, ale vytvára izolované miesta na údržbu trávnika.

► **Obr.55:** 1. Nabíjacia stanica 2. Ohraničujúci drôt 3. Navádzací drôt

Praktické pokyny

Oblasť kosenia	2 500 m ²
Pracovné dni a hodiny počas týždňa	24 hod. počas 7 dní v týždni
Spôsob odchodu zo stanice [priorita vykonania (%)]	Odchod priamo z nabíjacej stanice s prioritou [30 %]. Pozrite si miesto odchodu kosačky „A“ na obrázku. Odchod smerom k bližšiemu koncu oblasti kosenia a začiatok kosenia pár krokov pred oblasťou ukončenia navádzacieho drôtu s prioritou [20 %]. Pozrite si miesto odchodu kosačky „B“ na obrázku. Odchod smerom k vzdialenému rohu oblasti kosenia a začiatok kosenia približne v strede dĺžky navádzacieho drôtu s prioritou [30 %]. Pozrite si miesto odchodu kosačky „C“ na obrázku. Odchod smerom k vzdialenému rohu oblasti kosenia a začiatok kosenia pár krokov pred oblasťou ukončenia navádzacieho drôtu s prioritou [20 %]. Pozrite si miesto odchodu kosačky „D“ na obrázku.
Je potrebné vytvoriť nastavenia podoblasti	Nie
Tipy pre inštalácie a nastavenia	Nabíjajúcu stanicu umiestnite na dvor tak, aby nezasahovala do scenérie, a na miesto, kde je ľahký prístup k napájaniu. Nainštalujte dva navádzacie drôty, ktoré privedú robotickú kosačku k dvom najmenej dostupným oblastiam kosenia v záhrade. Jeden smerom k bližšiemu koncu záhrady prechádzajúci medzi dvoma záhradnými objektmi a druhý smerom k vzdialenému rohu záhrady prechádzajúci medzi parkoviskom a rastlinami. Dbajte na to, aby ste navádzacie drôty viedli v určitej vzdialenosti od ohraničujúceho drôtu, aby nebola ovplyvnená navigácia robota.

Otvorená formálna záhrada rozdelená na asymetrické časti živými plotmi, voľne rastúcimi rastlinami, chodníkmi a záhradnými objektmi

Komerčná nehnuteľnosť, ktorá sa nachádza uprostred lesa plného rastlín a stromov, s nerušeným výhľadom na záhradu vo dvore, ktorá je zhruba rozdelená na tri trávnaté plochy s rôznymi veľkosťami a mierkami.

► **Obr.56:** 1. Nabíjacia stanica 2. Ohraničujúci drôt 3. Navádzací drôt

Praktické pokyny

Oblasť kosenia	1 500 m ² (pomer rozdelenia plochy: cca 55/30/15)
Pracovné dni a hodiny počas týždňa	14 hod. počas 7 dní v týždni 24 hod. počas 4 dní v týždni
Spôsob odchodu zo stanice [priorita vykonania (%)]	Priority vykonávania kosenia zoradte v pomere k veľkostiam troch plôch. Odchod priamo z nabíjacej stanice s prioritou [55 %]. Pozrite si miesto odchodu kosačky „A“ na obrázku. Odchod smerom k vzdialenému koncu druhej najväčšej oblasti kosenia a začiatok kosenia od oblasti ukončenia navádzacieho drôtu s prioritou [30 %]. Pozrite si miesto odchodu kosačky „B“ na obrázku. Odchod smerom k vzdialenému koncu tretej najväčšej oblasti kosenia a začiatok kosenia od oblasti ukončenia navádzacieho drôtu s prioritou [15 %]. Pozrite si miesto odchodu kosačky „C“ na obrázku.
Je potrebné vytvoriť nastavenia podoblasti	Nie
Tipy pre inštalácie a nastavenia	Umiestnite nabíjajúcu stanicu na bližší koniec polovičnej línie, ktorá rozdeľuje najväčšiu oblasť kosenia na dve rovnaké oblasti – ľavú a pravú. Nainštalujte navádzací drôt pozdĺž polovičnej línie, ktorá rozdeľuje druhú najväčšiu oblasť kosenia na dve rovnaké oblasti – ľavú a pravú. Nainštalujte navádzací drôt pozdĺž polovičnej línie, ktorá rozdeľuje tretiu najväčšiu oblasť kosenia na dve rovnaké oblasti – ľavú a pravú.

Úvod

Tato příručka je průvodce nastavením robotické sekačky. Tento návod popisuje postupy pro instalaci nabíjecí stanice, instalaci hraničního vodiče, instalaci vodícího vodiče a počáteční nastavení robotické sekačky. Nezapomeňte prostudovat návod k použití tohoto produktu z hlediska bezpečnostních opatření při použití.

O robotické sekačce

Robotická sekačka provádí pracné sekání trávy automaticky. Tento produkt má následující hlavní součásti.

- **Robotická sekačka**
Toto je hlavní jednotka, která seká trávník. Nabíjí se z nabíjecí stanice a automaticky seká trávu v pracovní oblasti.
- **Nabíjecí stanice**
Tímto se nabíjí robotická sekačka a vedou signály v hraničním vodiči a vodícím vodiči.
- **Hraniční vodič**
Tento vodič je instalován kolem vnější strany pracovní oblasti. Umožňuje robotické sekačce rozpoznat pracovní oblast, ve které má sekát trávník.
- **Vodící vodič**
Tento vodič vede robotickou sekačku k nabíjecí stanici. Tento vodič také vede sekačku do oblastí, kde sekačka na trávu pracuje méně často z topografických a podobných důvodů.
(Instalace vodícího vodiče je volitelná.)

► **Obr.1:** 1. Robotická sekačka 2. Nabíjecí stanice 3. Hraniční vodič 4. Vodící vodič

POZNÁMKA: Před instalací vodiče se doporučuje vytvořit instalační výkres pracovní oblasti, jak je znázorněno výše.

Popis příruček

- **Průvodce nastavením**
Zde jsou popsány postupy pro instalaci nabíjecí stanice, instalaci hraničního vodiče, instalaci vodícího vodiče a počáteční nastavení robotické sekačky.
- **Návod k obsluze tohoto produktu**
Popisuje hlavní funkce, bezpečnostní opatření, různá nastavení a údržbu robotické sekačky.

Ověření obsahu balení

Nabíjecí stanice

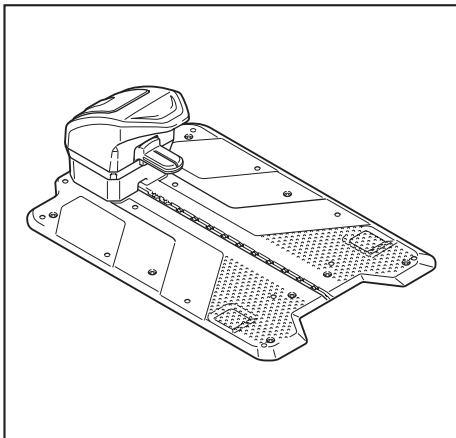

Adaptér střídavého proudu
(Tvar zástrčky adaptéru střídavého proudu se liší v závislosti na zemi.)

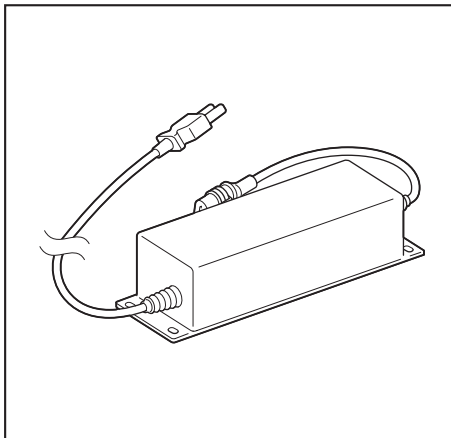

Ohraničující kabel

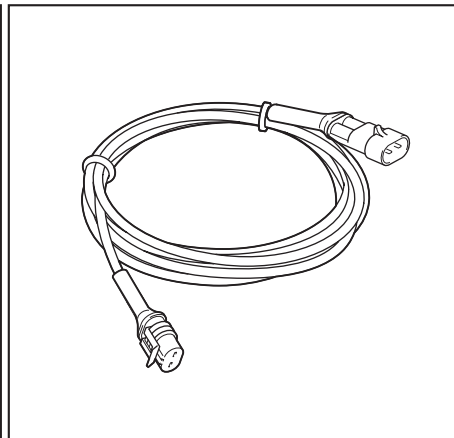

Vodič (150 m)

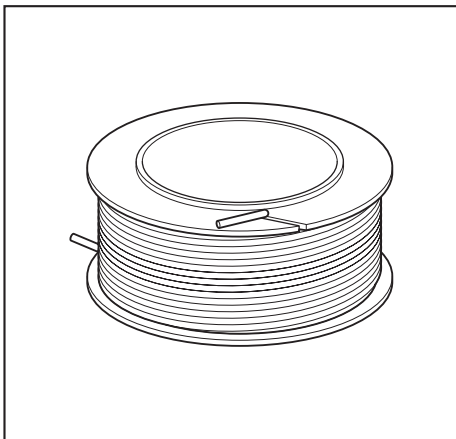

Kolík (pro upevnění vodičů) 150 ks

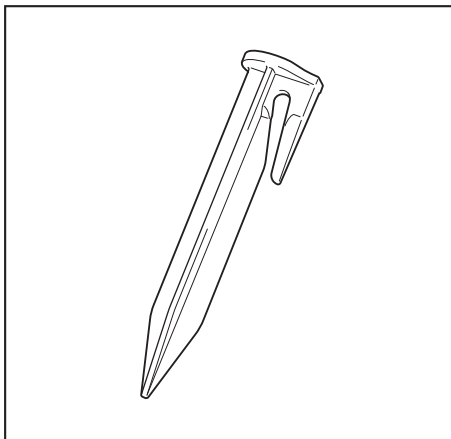

Šroubový kolík (pro upevnění nabíjecí stanice) (8 ks)

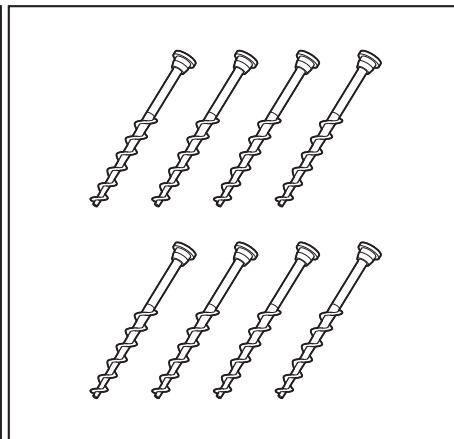

Šestihranný klíč 6 (1 ks)

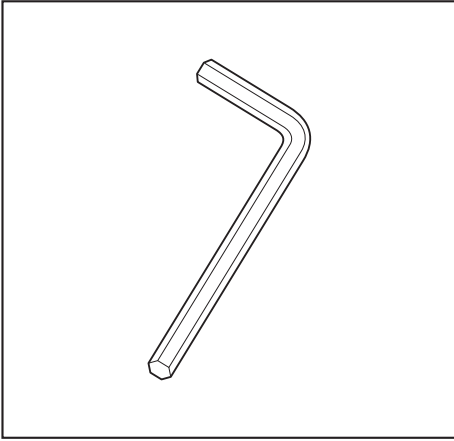

Sekací nůž
(celkem 12 ks, 3 ks je instalováno, 9 ks rezervních)

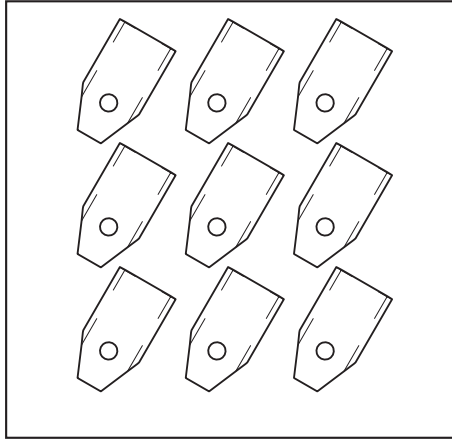

Šroub (pro upevnění sekacího nože)
(celkem 12 ks, 3 ks je instalováno, 9 ks rezervních)

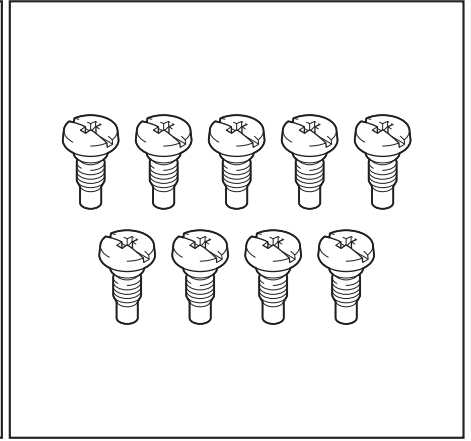

Konektor (5 ks)

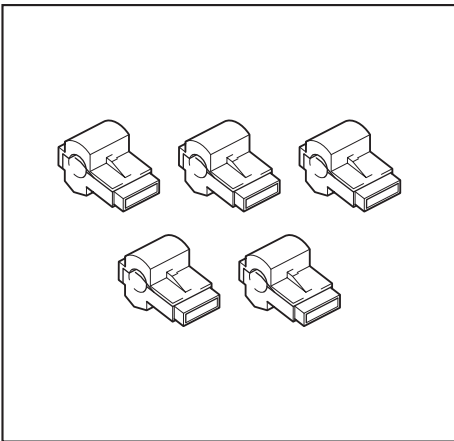

Spojka (3 ks)

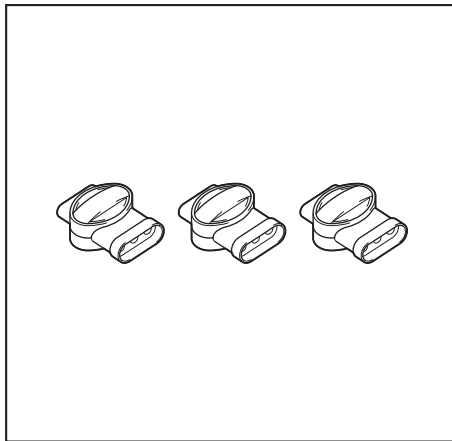

Návod k obsluze
Průvodce nastavením

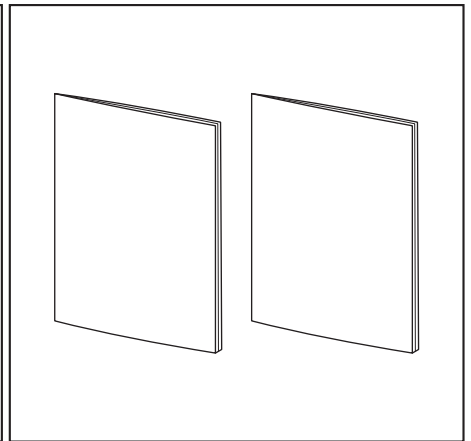

Měřidlo (vystříhnete podél děrování z obalu)

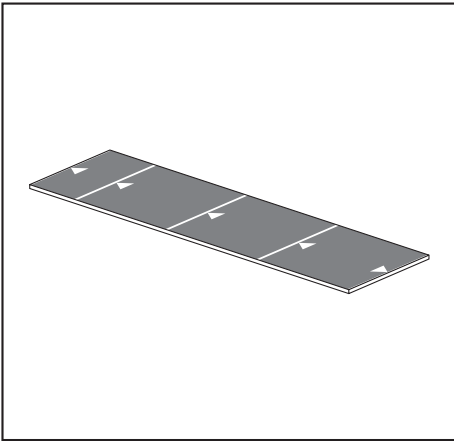

Robotická sekačka

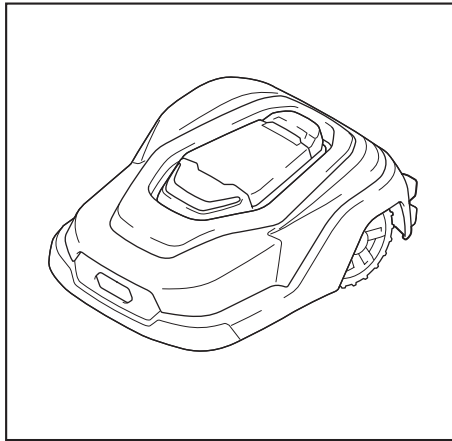

Nástroje potřebné pro instalaci

Štípací kleště

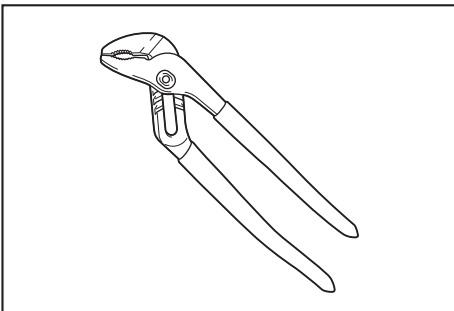

Kleště

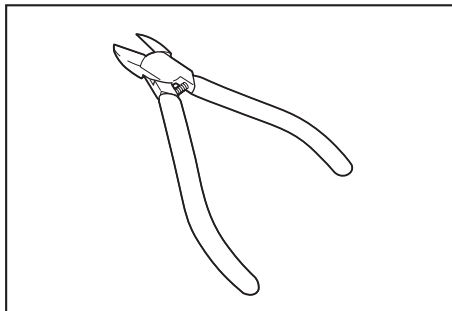

Plastové kladivo

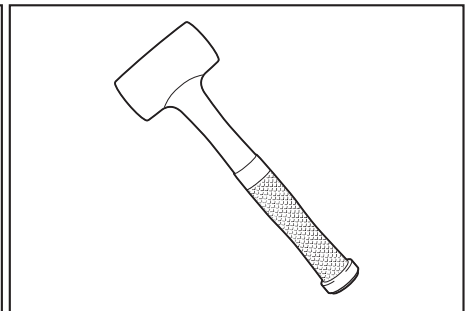

Přenášení robotické sekačky

- VAROVÁNÍ:** Ujistěte se, že je hlavní vypínač robotické sekačky vypnutý.
- VAROVÁNÍ:** Při přenášení robotickou sekačku nedržte za nic jiného než rukojeť.
- VAROVÁNÍ:** Nedržte robotickou sekačku tak, aby sekací nože mířily k vám.
- VAROVÁNÍ:** Robotickou sekačku nepoužívejte, když se jí dotýkají jiní lidé.

1. Pokud je robotická sekačka v provozu, stiskněte tlačítko „ZASTAVENÍ“.

Kryt displeje se otevře a robotická sekačka se zastaví.

2. Zavřete kryt displeje a stiskněte stranu O hlavního vypínače.

3. Uchopte rukojeť a zvedněte robotickou sekačku.

► **Obr.2:** 1. Rukojeť 2. Vypínač

Příprava pracovní oblasti

Provedte následující přípravu, abyste nebránili automatickému sečení robotické sekačky.

- Odstraňte z pracovní oblasti větve, kameny a další velké předměty.
- Pokud výška trávy přesahuje 65 mm, sekejte ji na tuto výšku nebo méně.
- Vyplňte a uhladte všechna propadlá místa nebo místa, kde se tvoří kaluže.

Instalace adaptéru střídavého proudu

Vyberte si dobře větrané zastíněné místo, kam neprší. Umístěte adaptér střídavého proudu do výšky 30 cm nebo více od země. Adaptér střídavého proudu se doporučuje upevnit na stěnu pomocí šroubů.

POZOR: Abyste zabránili deformaci nebo poškození konektoru, připojte konektor rovně, bez naklonění.

POZNÁMKA: Je vyžadován domácí napájecí zdroj pro venkovní umístění, které není vystaveno dešti.

POZNÁMKA: Pokud místo instalace postrádá dostatečnou nosnost, vyztužte jej.

POZNÁMKA: Po instalaci adaptéru střídavého proudu odpojte napájecí zástrčku adaptéru střídavého proudu.

POZNÁMKA: Nespojíte více ohraničujících kabelů.

► **Obr.3:** 1. Adaptér střídavého proudu 2. Ohraničující kabel

► **Obr.3:** a) 30 cm nebo více nad zemí

Umístění nabíjecí stanice

Nabíjecí stanice nabíjí robotickou sekačku a vysílá signály do hraničního vodiče a vodičového vodiče.

Podmínky instalace nabíjecí stanice

POZOR: Základnu stanice neohýbejte.

- Vyberte si případně rovné místo v blízkosti zdroje napájení (v rozmezí $\pm 5^\circ$).
- Místo, kde je zakřivení přední části základny stanice v rozmezí ± 5 cm nebo méně a obě boční koncová zakřivení základny stanice jsou v rozmezí ± 2 cm nebo méně, jak je znázorněno na obrázku.
- Vyberte místo, které je chráněno před přímým slunečním zářením.
- Pokud je nabíjecí stanice umístěna na trávníku, měla by být plocha, na která má být umístěna, posekána nakrátko.
- Před hraničním vodičem existuje prostor 3 m nebo více.

► **Obr.4:** 1. Základna stanice

► **Obr.4:** a) 5 cm nebo méně b) 2 cm nebo méně c) 3 m nebo více

Určení polohy nabíjecí stanice

Určete polohu nabíjecí stanice podle podmínek instalace.

Nabíjecí stanici nainstalujte tak, aby vzdálenost od nabíjecí stanice ke zdroji energie byla dostatečná pro ohraničující kabel (10 m).

POZNÁMKA: Nabíjecí stanici neupevňujte. V tomto kroku musíte pouze rozhodnout o poloze nabíjecí stanice.

Instalace hraničního vodiče

- Hraniční vodič je instalován kolem nejvzdálenější strany oblasti, kde bude robotická sekačka provádět sekání. Nainstalujte hraniční vodič tak, aby obklopoval pracovní oblast v jediné nepřerušované linii, a připojte oba konce hraničního vodiče k nabíjecí stanici.
- Robotická sekačka nebude správně fungovat, pokud není hraniční vodič správně nainstalován. Hraniční vodič nainstalujte dle pokynů v této příručce.
- Pokud je na zemi kovový předmět, jako je ocelová tyč, kovový předmět ruší signál smyčky a způsobí zastavení.

POZNÁMKA: Existují dva způsoby instalace hraničního vodiče; upevnění pomocí kolíků nebo zakopání do země (do 20 cm). Tento návod k obsluze vysvětluje instalaci pomocí kolíků.

Podmínky instalace hraničního vodiče

Hraniční přesah robotické sekačky můžete nastavit v rozmezí 20 až 50 cm. Tento návod popisuje podmínky při výchozím nastavení (32 cm). Podrobnosti o nastavení naleznete v kapitole „Předvolby navigace“ v návodu k použití.

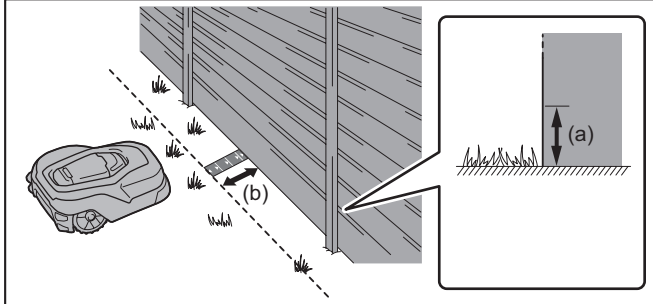
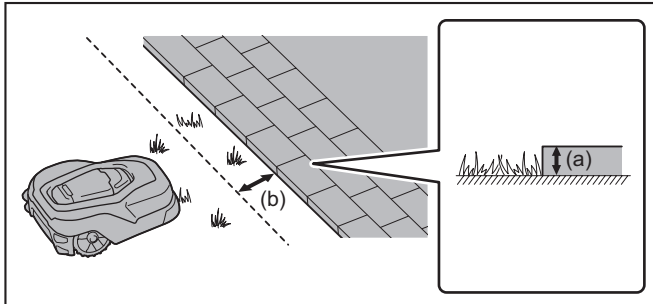
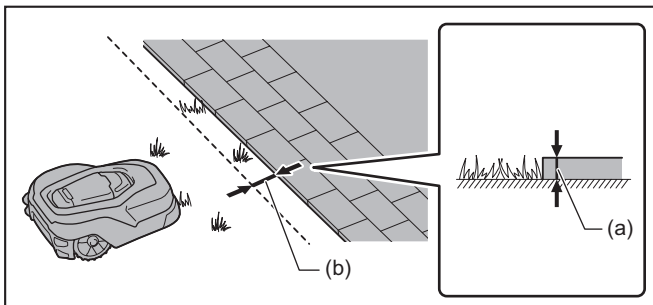
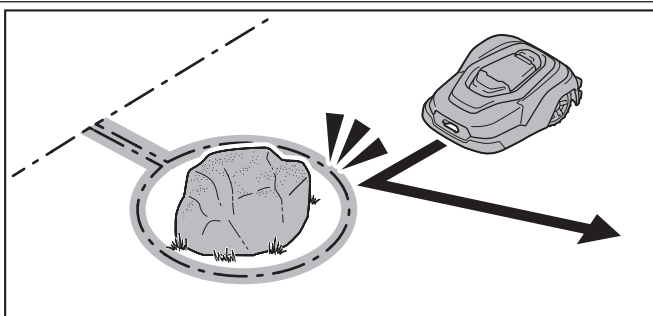
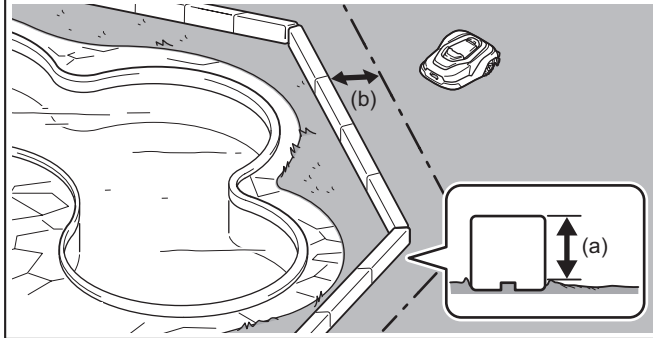
Obrázek	Podmínka
 <p>a) 5 cm nebo více b) Přibližně 35 cm</p>	<p>Oddělte přibližně 35 cm od překážek o výšce 5 cm nebo více. (Plocha asi 25 cm od překážky zůstane neposekaná.) K určení vhodné vzdálenosti od překážek použijte dodanou měрку. (Vystřihněte měрку podél děrování z obalu.)</p>
 <p>a) Méně než 5 cm b) Přibližně 30 cm</p>	<p>Oddělte je asi 30 cm od překážek s výškou menší než 5 cm. (Oblast přibližně 20 cm od překážky zůstane neposekaná.)</p>
 <p>a) Méně než 1 cm b) Přibližně 10 cm</p>	<p>Oddělte přibližně 10 cm od překážek s výškou menší než 1 cm. (Žádná oblast nezůstane neposekaná.)</p>
	<p>Pokud existují oblasti, do kterých by robotická sekačka neměla vstupovat, nebo překážky, na které by robotická sekačka neměla narazit, vylučte oblast tím, že kolem ní nainstalujete hraniční vodič. Podrobnosti viz kapitolu „Vytvoření ostrova“ (strana 80).</p>
 <p>a) 15 cm nebo více b) 35 cm nebo více</p>	<p>Kolem oblastí, do kterých by robotická sekačka nikdy neměla vstupovat, umístěte přepážky (překážky) o výšce 15 cm nebo více. Kromě toho nainstalujte hraniční vodič 35 cm nebo více od přepážky, abyste zabránili kontaktu s přepážkou. (Oblast přibližně 25 cm zůstane neposekaná.)</p>

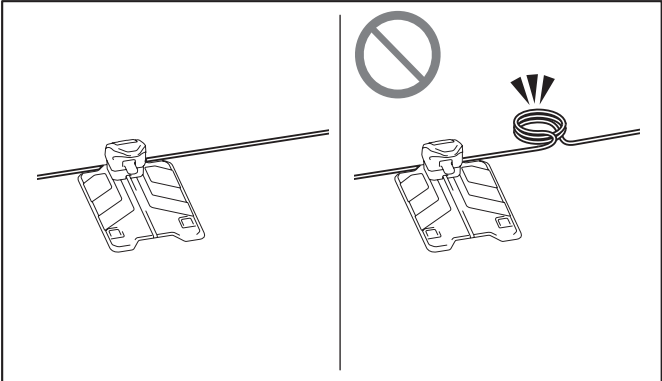
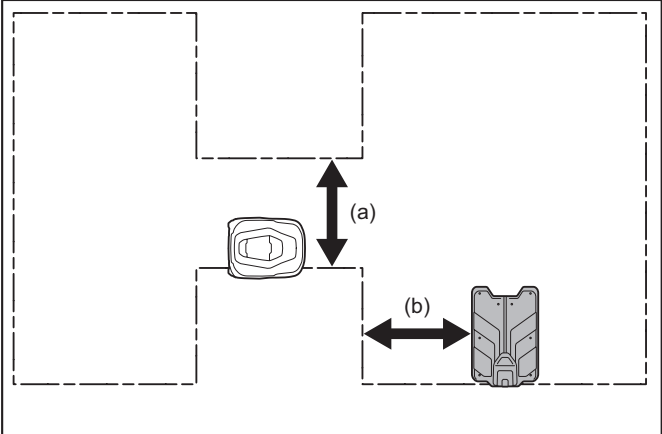
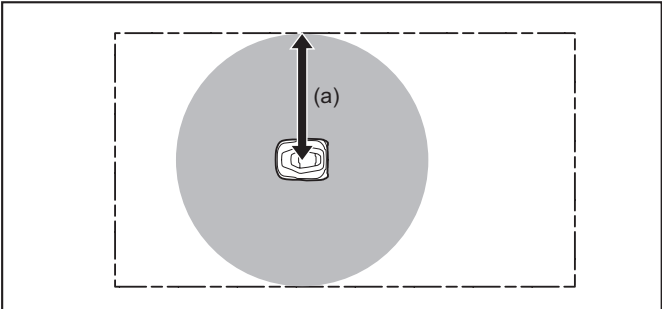
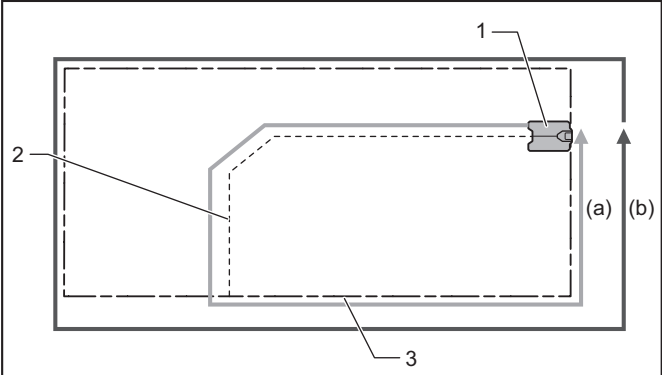
Obrázek	Podmínka
	<p>Nesvazujte kabely a vodiče. Tím se může signál zesílit a robotická sekačka nebude fungovat správně.</p>
 <p>a) 1,5 m nebo více b) 1,5 m nebo více</p>	<ul style="list-style-type: none"> - Šířka pracovní oblasti by měla být 1,5 m nebo více. Robotická sekačka se vrátí do nabíjecí stanice sledováním hraničního vodiče proti směru hodinových ručiček. - Ujistěte se, že je hraniční vodič nejméně 1,5 m od boku nabíjecí stanice.
 <p>a) 35 m nebo méně</p>	<p>Umístěte hraniční vodič tak, aby vzdálenost od hraničního vodiče k robotické sekačce byla menší než 35 m. Pokud je vzdálenost od nejbližšího hraničního vodiče k robotické sekačce větší než 35 m, robotická sekačka nebude fungovat správně.</p>
 <p>1. Nabíjecí stanice 2. Vodicí vodič 3. Hraniční vodič</p> <p>a) 400 m nebo méně b) 800 m nebo méně</p>	<ul style="list-style-type: none"> - Maximální délka trasy začínající od nabíjecí stanice, vodicího vodiče, hraničního vodiče a zpět do nabíjecí stanice, jak je znázorněno na obrázku, by měla být 400 m nebo méně. - Přípustný prostor, který můžete omezit položením hraničního vodiče, je až 3 500 m². - Maximální délka hraničního vodiče je až 800 m včetně ostrovů a dílčích oblastí.

Obrázek	Podmínka
<p>a) Méně než 10° b) 10° nebo více c) 1 m nebo více d) Přibližně 20 cm</p>	<ul style="list-style-type: none"> - Pokud je v pracovní oblasti svah, položte hraniční vodič do sklonu menšího než 10°. - Pokud položíte hraniční vodič na svah větší než 10°, zajistěte sklon menší než 10° pod svahem v délce nejméně 1 m. - V nejvzdálenější pracovní oblasti nemůžete položit hraniční vodič na svahu větším než 10°. - Položte hraniční vodič přibližně 20 cm od hranice mezi svahem a rovinou.
<p>a) 1 m nebo více b) Méně než 1 m</p>	<p>Při použití více stanic a přípravě více pracovních oblastí nainstalujte hraniční vodiče tak, aby byly odděleny vzdáleností 1 m nebo více.</p>

Instalace hraničního vodiče

POZNÁMKA: Hraniční vodič by měl být prodloužen rovně 1,5 m nebo více od obou stran nabíjecí stanice.

POZNÁMKA: Podrobnosti, jako je vzdálenost instalace od překážek, viz „Připojení vodičů k nabíjecí stanici“ (strana 82).

1. Zatlučte první kolík do blízkosti nabíjecí stanice pomocí plastového kladiva a umístěte hraniční vodič.

► **Obr.5:** 1. Nabíjecí stanice 2. Kolík

► **Obr.5:** a) 1,5 m nebo více

2. Napněte hraniční vodič tak, aby nevystupoval ze země, a poté zatlučte další kolík, přičemž od prvního kolíku ponechejte vzdálenost asi 1 m.

POZNÁMKA: Pokud hraniční vodič vystupuje, použijte menší vzdálenost kolíků.

POZNÁMKA: Podrobnosti, jako je vzdálenost instalace od překážek, viz „Podmínky instalace hraničního vodiče“ (strana 77).

3. Udělejte smyčku (očko) o délce asi 20 cm, abyste zajistili prověšení hraničního vodiče v místě plánovaného připojení hraničního vodiče – vodičího vodiče pro snadnější pozdější připojení.

► **Obr.6:** 1. Plánované místo připojení 2. Hraniční vodič 3. Vodičí vodič

POZNÁMKA: Vodičí vodič vede robotickou sekačkou, když se vrací do nabíjecí stanice. Podrobnosti o připojení vodičího vodiče naleznete v části „Instalace vodičího vodiče“ (strana 81).

4. Pokud existují oblasti, do kterých by robotická sekačka neměla vstupovat, nebo překážky, na které by robotická sekačka neměla narazit, vylučte oblast tím, že kolem ní nainstalujete hraniční vodič.

POZNÁMKA: Podrobnosti viz „Vytvoření ostrova“ (strana 80).

5. Po instalaci hraničního vodiče k nabíjecí stanici zatláčte kolík na opačnou stranu kolíku ve výchozím bodě pomocí plastového kladiva.

► **Obr.7:** 1. Kolík ve výchozím bodě 2. Kolík v koncovém bodě

6. Odřízněte vodič a ponechte délku vodiče, který lze připojit k nabíjecí stanici.

► **Obr.8:** 1. Svorka L 2. Svorka R

7. V místě, kde může konektor dosáhnout ke svorce, vyrovnejte hraniční vodič s drážkou dodaného konektoru a poté je pevně spojte pomocí štípacích kleští.

► **Obr.9:** 1. Hraniční vodič 2. Drážka v konektoru

8. Odřízněte přebytečný hraniční vodič pomocí kleští, ponechte jej 1 cm od konektoru.

► **Obr.10**

9. Připojte konektor k druhému hraničnímu vodiči stejným způsobem.

POZNÁMKA: Označte konce vodičů pomocí „G1“, „G2“, „L“ a „R“. To pomůže zajistit přesné připojení vodičů při opětovné instalaci po dlouhodobém skladování.

POZNÁMKA: V tuto chvíli nepřipojujte konektory k nabíjecí stanici. Připojení k nabíjecí stanici je vysvětleno dále v části „Připojení vodičů k nabíjecí stanici“ (strana 82).

Vytvoření ostrova

Pokud jsou v oblasti sekání překážky, jako jsou stromy nebo kameny, které nelze odstranit, obklopte je hraničním vodičem, abyste vytvořili ostrovy.

- Nainstalujte hraniční vodič kolem překážek, abyste vytvořili ostrovy. Použijte malou vzdálenost kolíků tak, aby vzdálenost od překážky byla asi 35 cm.
- Nainstalujte dvě čáry hraničního vodiče jdoucí tam a zpět od ostrova blízko sebe (mezera 0 cm). To umožní robotické sekačce projíždět vodiče.
 - Vložte dvě čáry hraničního vodiče na stejný kolík.

POZOR: Nedovolte, aby se dvě čáry hraničního vodiče křížily. Robotická sekačka se zastaví kvůli chybě.

► **Obr.11:** 1. Překážka 2. Kolík 3. Hraniční vodič

► **Obr.11:** a) Přibližně 35 cm b) Blízko u sebe (mezera 0 cm)

- Několik ostrovů vytvořte následovně.

► **Obr.12:** 1. Hraniční vodič 2. Kolík

• Pokud je nabíjecí stanice umístěna v oblasti ohraničené hraničním vodičem, která tvoří ostrov, vedte vodič na stejný ostrov.

• Pokud je nabíjecí stanice umístěna mimo oblast ohraničenou hraničním vodičem, která tvoří ostrov, nevedte vodič ani k ostrovu, ani ke dvěma čarami hraničního vodiče.

► **Obr.13:** 1. Vodič vodič

Vytvoření dílčí oblasti

Pokud existuje samostatná pracovní oblast, do které nelze zajistit trasu, která umožňuje automatickou navigaci robotické sekačky z nabíjecí stanice, je tato pracovní oblast označena jako dílčí oblast (b). Oblast s nabíjecí stanicí je hlavní oblast (a).

- Je nutné vypnout napájení robotické sekačky a přesunout robotickou sekačku ručně mezi hlavní a dílčí oblastí.
- Umístěte hraniční vodič tak, aby šířka dráhy mezi hlavní oblastí a dílčí oblastí byla 10 cm nebo méně.
- Hraniční vodič musí být položen v jediné nepřerušované čáře kolem celé pracovní oblasti ((a) a (b)).
- Při sekání dílčí oblasti je nutné změnit nastavení robotické sekačky. Podrobnosti naleznete v návodu k použití tohoto produktu.

► **Obr.14:** 1. Hraniční vodič 2. Nabíjecí stanice 3. 10 cm nebo méně

► **Obr.14:** a) Hlavní oblast b) Dílčí oblast

Instalace vodičů

Vodič vodič vede robotickou sekačku k nabíjecí stanici. Tento vodič také vede robotickou sekačku do oblastí, kde robotická sekačka pracuje méně často z topografických a podobných důvodů.

POZNÁMKA: Robotickou sekačku lze používat bez instalace vodičů.

POZNÁMKA: Lze nainstalovat až 2 vodičů.

POZNÁMKA: Vodič vodič nerozvětřujte.

Podmínky instalace vodičů

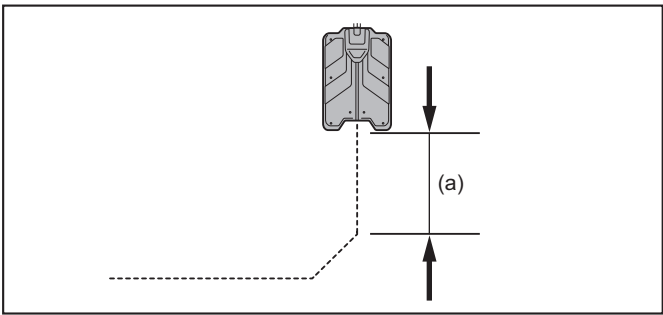
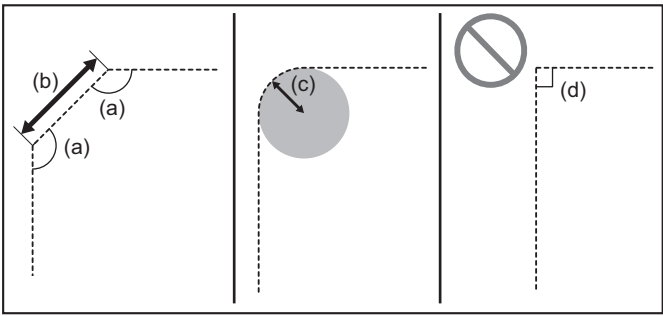
Obrázek	Podmínka
 <p>a) 2 m nebo více</p>	<p>Jak je znázorněno na obrázku, položte vodič alespoň 2 m přímo od nabíjecí stanice. Může se stát, že se robotická sekačka nebude moci vrátit do nabíjecí stanice.</p>
 <p>a) Přibližně 135° b) 50 cm nebo více c) 1 m nebo více d) 90° nebo méně</p>	<ul style="list-style-type: none"> - Při vytváření křivky nainstalujte vodič pod úhlem přibližně 135°. Robotická sekačka se nemusí být schopna vrátit do nabíjecí stanice pod úhlem menším než 90°. - Ujistěte se, že přímá diagonální čára má délku alespoň 50 cm. - Pokud má být vodič položen po křivce, položte jej tak, aby poloměr ohybu byl 1 m nebo více.

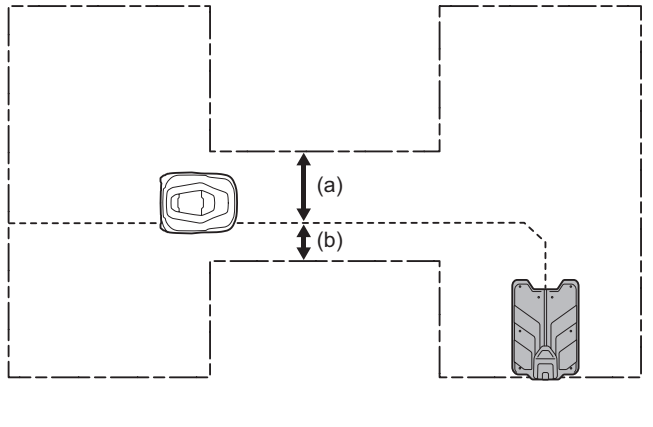
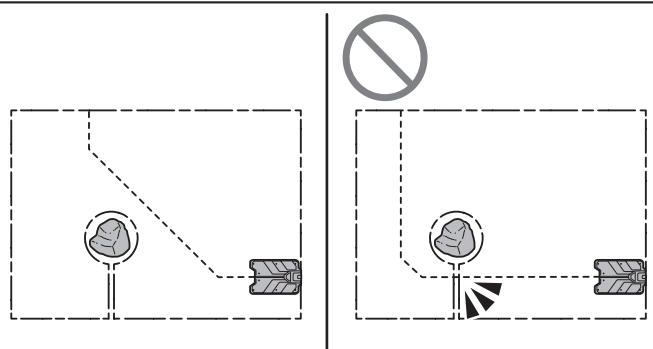
Obrázek	Podmínka
 <p>a) 100 cm nebo více b) 50 cm nebo více</p>	<p>Šířka pracovní oblasti by měla být 1,5 m nebo více. Ujistěte se, že prostor na levé straně vodicího vodiče je široký, protože robotická sekačka prochází levou stranou vodicího vodiče a vrací se do nabíjecí stanice.</p>
	<p>Nedovolte, aby vodicí vodič překročil hraniční vodič.</p>

Instalace vodicího vodiče

1. Odřízněte předem vytvořenou smyčku (očko) hraničního vodiče v místě připojení hraničního vodiče a vodicího vodiče.

► **Obr.15:** 1. Hraniční vodič

2. Vložte vodicí vodič do středního portu a hraniční vodiče do levého a pravého portu tří připojovacích portů dodané spojky.

► **Obr.16:** 1. Spojka 2. Hraniční vodič 3. Vodicí vodič

POZNÁMKA: Zasuňte všechny tři vodiče co nejdále.

3. Upněte spojku štípacími kleštěmi za účelem upevnění vodičů.

► **Obr.17**

⚠ UPOZORNĚNÍ: Spojku zajistěte kolíky tak, aby mezi spojkou a zemí nezůstala žádná mezera. Jinak může robotická sekačka poškodit vodiče a spojky.

4. Pomocí plastového kladiva zatlačte kolíky na obou stranách spojovacího bodu.

► **Obr.18:** 1. Kolík

POZNÁMKA: Ujistěte se, že spojení mezi vodicím vodičem a hraničním vodičem je přibližně 90°.

5. Nainstalujte vodicí vodič zatlačením kolíků k nabíjecí stanici pomocí plastového kladiva.

- Zatlačte kolíky ve vzdálenosti 1 m, ale pokud vodicí vodič vystupuje, použijte vzdálenost menší.

- Při vytváření křivky nainstalujte vodicí vodič pod úhlem přibližně 135°.

- Nainstalujte vodicí vodič v přímé čáře 2 m nebo více před nabíjecí stanicí.

- Další podmínky instalace vodicího vodiče naleznete v části „Podmínky instalace vodicího vodiče“ (strana 80).

► **Obr.19:** 1. Nabíjecí stanice 2. Vodicí vodič

► **Obr.19:** a) 2 m nebo více b) Přibližně 135°

6. Po dokončení instalace vodicího vodiče k nabíjecí stanici protáhněte vodicí vodič k zadní části nabíjecí stanice otvorem ve spodní části věže nabíjecí stanice.

► **Obr.20:** 1. Otvor 2. Věž

POZNÁMKA: Odřízněte vodicí vodič tak, aby ze zadní části nabíjecí stanice zbylo asi 30 cm nebo více.

7. Vložte a upevněte vodicí vodič do drážky ve středu základny stanice.

► **Obr.21:** 1. Drážka 2. Základna stanice

8. Připojte konektor ke špičce vodicího vodiče.

POZNÁMKA: Informace o připojení konektoru naleznete na stránce 79.

9. Při instalaci druhého vodicího vodiče opakujte kroky 1 až 8.

POZNÁMKA: Podrobnosti o připojení k nabíjecí stanici naleznete v části „Připojení vodičů k nabíjecí stanici“ (strana 82).

Prodloužení vodiče

Při prodloužení vodiče použijte k propojení dvou vodičů dodanou spojku.

⚠ UPOZORNĚNÍ: Spojku zajistěte kolíky tak, aby mezi spojkou a zemí nezůstala žádná mezera. Jinak může robotická sekačka poškodit vodiče a spojky.

1. Vložte vodiče vlevo a vpravo od tří připojovacích portů dodané spojky.

► **Obr.22:** 1. Spojka 2. Vodič

POZNÁMKA: Zasuňte oba vodiče co nejdále.

POZNÁMKA: Prodloužení vodiče je možné vložením do libovolných dvou připojovacích portů, ale pro přímé prodloužení se doporučuje použít levý a pravý připojovací port.

2. Upněte spojku štípacími kleštěmi za účelem upevnění vodičů.

► **Obr.23**

Zabezpečení nabíjecí stanice

Zajistěte, aby ohraničující kabel dosáhl k nabíjecí stanici a poté jej zajistěte šroubovými kolíky (8 ks) pomocí šestihranného klíče 6.

► **Obr.24:** 1. Šestihranný klíč 6 2. Šroubový kolík (pro upevnění nabíjecí stanice) (8 ks)

Připojení vodičů k nabíjecí stanici

Po dokončení instalace vodičů připojte hraniční vodič, vodící vodič a ohraničující kabel k nabíjecí stanici.

Připojení hraničního vodiče

1. Otevřete kryt svorek a sejměte kryt vodiče nabíjecí stanice.

► **Obr.25:** 1. Kryt svorky 2. Kryt vodiče

2. Postavte se za nabíjecí stanici a protáhněte hraniční vodič přicházející zleva háčkem na levé straně (3 háčky) zesponu.

► **Obr.26:** 1. Hraniční vodič přicházející z levé strany 2. Levé háčky (tři místa)

3. Konektor na konci vodiče zasuňte do svorky R.

► **Obr.27:** 1. Svorka R 2. Konektor hraničního vodiče přicházející z levé strany

POZOR: Abyste zabránili deformaci nebo poškození konektoru, připojte konektor rovně, bez naklonění.

4. Podobně protáhněte hraniční vodič přicházející z pravé strany přes pravé háčky (tři místa) v pořadí zesponu a zasuňte konektor do svorky L.

► **Obr.28:** 1. Svorka L 2. Konektor hraničního vodiče přicházející z pravé strany 3. Pravé háčky (tři místa)

POZOR: Zkontrolujte, zda jsou hraniční vodiče připojeny ke správným svorkám. Pokud jsou hraniční vodiče připojeny k nesprávným svorkám, robotická sekačka nebude schopna rozpoznat pracovní oblast.

► **Obr.29:** 1. Hraniční vodič 2. Pracovní oblast

Připojení vodícího vodiče

Protáhněte vodící vodič přes háčky na pravé nebo levé straně (dvě místa) a připojte konektor na špičce vodiče ke svorce G1 nebo G2.

POZOR: Abyste zabránili deformaci nebo poškození konektoru, připojte konektor rovně, bez naklonění.

POZNÁMKA: Konektor vodícího vodiče lze připojit ke svorce G1 nebo G2.

► **Obr.30:** 1. Konektor vodícího vodiče 2. Svorka G2 3. Pravé háčky (dvě místa) 4. Výřez (zde neprotahujte vodící vodič)

POZNÁMKA: Pokud existuje druhý vodící vodič, připojte jej k otevřené svorce G1 nebo G2 stejným postupem.

Připojení ohraničujícího kabelu

1. Připojte konektor ohraničujícího kabelu do zásuvky.

► **Obr.31:** 1. Zásuvka 2. Konektor ohraničujícího kabelu

POZOR: Abyste zabránili deformaci nebo poškození konektoru, připojte konektor rovně, bez naklonění.

2. Protáhněte ohraničující kabel středovými háčky (tři místa) v pořadí shora.

► **Obr.32:** 1. Středové háčky (tři místa)

3. Připevněte kryt vodiče.

• Protáhněte ohraničující kabel výřezem v krytu vodiče.

► **Obr.33:** 1. Kryt vodiče 2. Výřez

4. Zavřete kryt svorky a zapojte zástrčku adaptéru střídavého proudu do napájecí zásuvky.

► **Obr.34:** 1. Kryt svorky

5. Zkontrolujte, zda indikátor stanice svítí zeleně.

• Pokud je hraniční vodič správně připojen, indikátor stanice se rozsvítí zeleně.

• Pokud dojde k chybě připojení, bude indikátor stanice blikat červeně. Odstraňte všechny problémy v připojovací části nabíjecí stanice nebo na každém vodiči a znovu zkontrolujte indikátor stanice.

► **Obr.35:** 1. Indikátor stanice

6. Zkontrolujte připojení vodícího vodiče.

Zkontrolujte připojení vodičů vodiče postupováním podle následujících kroků.

1. Ověřte úspěšné připojení hraničního vodiče. (Zkontrolujte, zda indikátor stanice svítí zeleně.)
2. Vytáhněte jeden z konektorů hraničního vodiče ze svorky L nebo R.
3. Vytáhněte jeden z konektorů vodičů vodiče ze svorky G1 nebo G2 a poté vložte tento konektor do volné svorky pro hraniční vodič.
4. Zkontrolujte, zda indikátor stanice svítí zeleně.
5. Po kontrole se vždy vraťte k původnímu zapojení vodičů.

► Obr.36

Nabíjení robotické sekačky

1. Stiskněte stranu I hlavního vypínače robotické sekačky a zapněte napájení.

► Obr.37

POZNÁMKA: Při nabíjení robotické sekačky je nutné zapnout napájení.

2. Připojte robotickou sekačku k nabíjecí stanici.

► Obr.38

POZNÁMKA: Po zahájení nabíjení začne LED dioda robotické sekačky zeleně blikat. Po dokončení nabíjení LED dioda zhasne.

POZNÁMKA: Pokud je akumulátor plně nabitý, nabíjení se nespustí a LED dioda robotické sekačky nebude blikat zeleně.

POZNÁMKA: Kontrolka stanice se nemění v závislosti na stavu nabíjení.

POZNÁMKA: Nabíjení je možné, i když hraniční vodič nebo vodič není připojen k nabíjecí stanici.

Počáteční nastavení

POZNÁMKA: Před použitím sloupněte ochrannou fólii z ovládací části.

Při prvním zapnutí robotické sekačky se zobrazí obrazovka počátečního nastavení zobrazená níže. Zadejte jazyk displeje, datum a čas, oblast sekání a PIN kód.

1. Stiskněte tlačítko „ZASTAVENÍ“ na robotické sekačce a otevřete kryt displeje.

► Obr.39: 1. Kryt displeje 2. Tlačítko „ZASTAVENÍ“

2. Pomocí kláves vyberte jazyk, který chcete použít, a stiskněte klávesu .

► Obr.40

3. Vyberte požadovaný formát zobrazení data a času pomocí kláves .

4. Vyberte [Next (Další)] (Další) pomocí kláves a stiskněte klávesu .

► Obr.41

5. Stisknutím kláves vyberte položku a zadejte datum a čas stisknutím kláves až .

6. Vyberte [Verify (Ověřit)] (Ověřit) pomocí kláves a stiskněte klávesu .

► Obr.42

7. Vyberte oblast sekání pomocí kláves a stiskněte klávesu .

► Obr.43

8. Stisknutím kláves až až zadejte PIN kód.

► Obr.44

POZNÁMKA: Ve výchozím stavu není nastaven žádný PIN kód.

9. Pro potvrzení zadejte PIN kód znovu.

► Obr.45

POZNÁMKA: Zapište si PIN kód a uschovejte jej na bezpečném místě, abyste jej nezapomněli.

Pamatujte:

--	--	--	--

POZNÁMKA: Pokud jste zapomněli svůj PIN kód, obraťte se na naši prodejní kancelář nebo místního prodejce.

Kontrola instalace vodiče

Kontrola odjezdu z nabíjecí stanice

[Top menu] (Horní nabídka) > [Main menu (Hlavní nabídka)] (Hlavní nabídka) > [Navigation preferences (Předvolby navigace)] (Předvolby navigace) > [Mower departing points (Místa odjezdu sekačky)] (Body odjezdu sekačky)

Postupujte podle níže uvedeného postupu a zkontrolujte, zda robotická sekačka odjíždí z nabíjecí stanice. Při odjezdu si robotická sekačka ukládá do paměti sílu magnetického pole nabíjecí stanice, aby bylo možné správné parkování.

POZOR: Po instalaci vodičů nezapomeňte zkontrolovat odjezd. Jinak se robotická sekačka může pohybovat na vodicím vodiči pomalou rychlostí nebo se k nabíjecí stanici nemusí pohybovat nízkou rychlostí.

POZOR: Před nastavením způsobů odjezdu zaparkujte robotickou sekačku do nabíjecí stanice.

1. Stiskněte tlačítko  na ovládacím panelu.



Zobrazí se [Main menu (Hlavní nabídka)] (Hlavní nabídka).

2. Vyberte  [Navigation preferences (Předvolby navigace)] (Předvolby navigace) na displeji pomocí kláves   a stiskněte klávesu .

Zobrazí se dílčí nabídka.

3. Vyberte [Mower departing points (Místa odjezdu sekačky)] (Body odjezdu sekačky).



Zobrazí se obrazovka výběru nabídky.

4. Pomocí kláves   vyberte číslo profilu způsobu odjezdu, který chcete nastavit, a stiskněte klávesu .

► **Obr.46**

Zobrazí se nabídka možností.

5. Pomocí klávesnice zadejte požadované podmínky do polí formátu možností zobrazených na obrazovce.

Možnost	Podrobnosti
Wire to trace: (Sledovaný vodič:)	Vyberte typ vodiče, který má robotická sekačka sledovat po opuštění nabíjecí stanice. Pomocí kláves   zobrazte požadovaný typ vodiče. Chcete-li odjet přímo z nabíjecí stanice bez sledování konkrétního vodiče, vyberte [--].
Departure position: (Poloha odjezdu:)	Zadejte vzdálenost, o kterou se má robotická sekačka posunout od stanice před zahájením sekání. Můžete zadat vzdálenost 0 až 800 cm.
Probability (Pravděpodobnost)	Zadejte pravděpodobnost provedení nastaveného profilu v procentech.

► **Obr.47:** 1. Maximální hodnota pravděpodobnosti, kterou lze zadat

POZNÁMKA: Maximální hodnota pravděpodobnosti, kterou lze zadat, se zobrazí v levé části zadávací oblasti každého profilu. Zadejte hodnotu, která je menší než maximální hodnota. Pokud zadáte hodnotu nad povolenou hodnotu, bude nahrazena maximální hodnotou.

6. Před registrací nastavení vyberte [Test] a proveďte zkušební provoz.

Robotická sekačka se pohybuje po vybraném vodiči.

Robotická sekačka se automaticky zastaví po ujetí vzdálenosti, kterou zadáte.

POZNÁMKA: Potvrzení je dokončeno, pokud robotická sekačka opustí nabíjecí stanici a zastaví se na určeném místě.

7. Stiskněte tlačítko „ZASTAVENÍ“.

Otevře se kryt displeje.

8. Vyberte [Yes (Ano)] (Ano) pro registraci nebo [No] (Ne) pro zrušení registrace, když se zobrazí potvrzovací obrazovka s dotazem, zda chcete zaregistrovat způsob odjezdu při zkušebním provozu.

Pokud vyberete [No] (Ne), musíte začít s nastavením znovu od začátku.

Kontrola instalace hraničního vodiče

Zkontrolujte správnou instalaci hraničního vodiče.

1. Uchopte rukojeť robotické sekačky a pohybujte robotickou sekačkou rukou tak, aby směřovala k hraničnímu vodiči.

► **Obr.48:** 1. Hraniční vodič

2. Stiskněte tlačítko „ZASTAVENÍ“.

Otevře se kryt displeje.

3. Stiskněte tlačítko , vyberte [Auto mowing (Automatické sekání)] (Automatické sekání) a stiskněte klávesu .

4. Zavřete kryt displeje.

Robotická sekačka zahájí sekání a jede směrem k hraničnímu vodiči.

5. Zkontrolujte, zda robotická sekačka mění směr na hraničním vodiči a pokračuje v navigaci sekání.

► **Obr.49:** 1. Hraniční vodič

6. Stiskněte tlačítko „ZASTAVENÍ“.

Robotická sekačka se zastaví.

7. Vypněte hlavní vypínač robotické sekačky a přeneste ji na jiné místo, poté vypínač zapněte. Zkontrolujte, zda robotická sekačka funguje podobně i na jiných místech hraničního vodiče.

Návrat robotické sekačky do nabíjecí stanice

[Top menu] (Horní nabídka) > [Park (Parkování)] (Parkování) > [Stay at charging station (Zůstat v nabíjecí stanici)] (Zůstat v nabíjecí stanici)

Tento postup není nutný, pokud je nainstalován vodicí vodič. Přejdete na [Kontrola instalace vodicího vodiče] (Kontrola instalace vodicího vodiče). Tento postup proveďte, pokud používáte robotickou sekačku bez instalace vodicího vodiče.

Návrat robotické sekačky do nabíjecí stanice.

POZNÁMKA: Ve výchozím nastavení robotická sekačka přednostně vyhledává signály z vodícího vodiče a vrací se do nabíjecí stanice podle signálů vodícího vodiče. I když ve vaší pracovní oblasti není žádný vodící vodič, robotická sekačka nejprve pokračuje ve vyhledávání signálů z vodícího vodiče po dobu přednastavené prioritní doby vyhledávání. Po uplynutí prioritní doby vyhledávání robotická sekačka vyhledá signály z hraničního vodiče a vrátí se do nabíjecí stanice podle signálů hraničního vodiče. Nechcete-li položit vodící vodič, doporučujeme změnit prioritní dobu vyhledávání vodícího vodiče. Podrobnosti viz „Nastavení období aktivního vyhledávání pro signál navádění“ v návodu k použití.

1. Stiskněte tlačítko  na ovládacím panelu.

Zobrazí se dílčí nabídka.

► **Obr.50**

2. Vyberte [Stay at charging station (Zůstat v nabíjecí stanici)] (Zůstat v nabíjecí stanici).

Po stisknutí tlačítka  se zobrazí zpráva [Close the display cover to return to the charging station. (Zavřete kryt displeje pro návrat do nabíjecí stanice.)] (Chcete-li se vrátit do nabíjecí stanice, zavřete kryt displeje.)

3. Zavřete kryt akumulátoru.

Zkontrolujte, zda se robotická sekačka vrací do nabíjecí stanice.

Kontrola instalace vodícího vodiče

Zkontrolujte správnou instalaci vodícího vodiče.

1. Při vypnutém napájení uchopte rukojeť robotické sekačky a pohybuje robotickou sekačkou rukou tak, aby směřovala k vodícímu vodiči.

► **Obr.51:** 1. Vodící vodič

2. Stiskněte tlačítko „ZASTAVENÍ“.

Otevře se kryt displeje.

3. Stiskněte tlačítko , vyberte [Stay at charging station (Zůstat v nabíjecí stanici)] (Zůstat v nabíjecí stanici) a stiskněte klávesu .

4. Zavřete kryt displeje.

Robotická sekačka zahájí navigaci sekání směrem k vodícímu vodiči.

5. Zkontrolujte, zda robotická sekačka mění směr v blízkosti vodícího vodiče, naviguje se po vodícím vodiči směrem k nabíjecí stanici a připojí se k nabíjecí stanici.

POZNÁMKA: Poté, co robotická sekačka detekuje vodící vodič, pojedě podél levé strany vodícího vodiče.

Tím je instalace a kontrola provozu dokončena. Podrobné informace o použití tohoto produktu naleznete v návodu k použití tohoto produktu.

KONKRÉTNÍ PŘÍPADY

Zde je několik příkladů používaných instalací a nastavení.

Podrobnosti zobrazené na obrázcích jsou pouze příklady a pro ilustraci různých měřítek pole, přičemž lze nalézt lepší využití každého příkladu.

Udělejte své uspořádání vhodnější podle vašich preferencí.

Vlastní zahrada pro rezidenta

Útulný dvůr nebo malá čtvercová zahrádka na dvorku vašeho domu, obklopená malým oplocením, cestičkami a stezkami.

► **Obr.52:** 1. Nabíjecí stanice 2. Hraniční vodič 3. Vodící vodič

Praktický průvodce

Oblast sekání	500 m ²
Týdenní pracovní dny a hodiny	4 hodin v 6 dnech v týdnu
	8 hodin v 3 dnech v týdnu
Způsob odjezdu ze stanice [priorita provedení (%)]	Vyjedte přímo z nabíjecí stanice na [100%]. Viz bod odjezdu sekačky „A“ na obrázku.
Je třeba vytvořit nastavení dílčí oblasti	Ne
Tipy pro instalaci a nastavení	Umístěte nabíjecí stanici na blízký konec osy, která rozděluje oblast sekání na dvě stejné horní a dolní oblasti.
	Nainstalujte vodící vodič podél osy, která rozděluje oblast sekání na dvě stejné horní a dolní oblasti.

Domácí zahrada s oddělenou pracovní oblastí sekání

Široká otevřená předzahrádka, která obklopuje dům ze dvou stran s malou oddělenou plochou trávníku vedle vzrostlé zahrady nebo zeleninového záhonu.

► **Obr.53:** 1. Hlavní oblast 2. Dílčí oblast 3. Nabíjecí stanice 4. Hraniční vodič 5. Vodící vodič

Praktický průvodce

Oblast sekání	hlavní oblast	1 000 m ²
	dílčí oblast	400 m ²
Týdenní pracovní dny a hodiny	hlavní oblast	14 hodin v 5 dnech v týdnu
	dílčí oblast	12 hodin v 2 dnech v týdnu
Způsob odjezdu ze stanice [priorita provedení (%)]	hlavní oblast	Vyjedte přímo z nabíjecí stanice na [70%]. Viz bod odjezdu sekačky „A“ na obrázku. Odjedte na vzdálenější konec hlavní zahrady a začněte sekat z oblasti zakončení vodícího vodiče na [30%]. Viz bod odjezdu sekačky „B“ na obrázku.
	dílčí oblast	Předem ručně přesuňte robotickou sekačku z hlavní oblasti do dílčí. Poté začněte sekat ručně. Podrobnosti naleznete v pokynech v části „Sekání bez automatického nabíjení“ v návodu k použití.
Je třeba vytvořit nastavení dílčí oblasti	Ano	
Tipy pro instalaci a nastavení	Umístěte nabíjecí stanici do středu předního okraje hlavní zahrady.	
	Nainstalujte vodící vodič podél osy, která rozděluje hlavní oblast na dvě stejné levé a pravé oblasti.	

Travnaté trávníky na malých kopcích

Krajina na svahu zeleného trávníku v parku, na golfovém hřišti nebo podobně. Trávník roste v různých výškách a odstínech na jednom nebo více mírných a strmých svazích s trochou písčiny a vodních prvků.

► **Obr.54:** 1. Nabíjecí stanice 2. Hraniční vodič 3. Vodicí vodič

Praktický průvodce

Oblast sekání	2 500 m ²
Týdenní pracovní dny a hodiny	24 hodin v 7 dnech v týdnu
Způsob odjezdu ze stanice [priorita provedení (%)]	Vyjedte přímo z nabíjecí stanice na [40%]. Viz bod odjezdu sekačky „A“ na obrázku. Odjedte směrem k jednomu konci rovného povrchu trávníku na kopci a začněte sekat z oblasti zakončení vodicího vodiče na [30%]. Viz bod odjezdu sekačky „B“ na obrázku. Odjedte směrem ke vzdálenému konci mírně nakloněné plochy trávníku ve svahu a začněte sekat z oblasti zakončení vodicího vodiče na [30%]. Viz bod odjezdu sekačky „C“ na obrázku.
Je třeba vytvořit nastavení dílčí oblasti	Ne
Tipy pro instalaci a nastavení	Umístěte nabíjecí stanici na jeden konec osy, která rozděluje rovný povrch trávníku na kopci na dvě stejné levé a pravé oblasti. Nainstalujte dva vodicí vodiče podél osy, která rozděluje oblast sekání na dvě stejné horní a spodní oblasti. Jedna směrem k jednomu konci rovného povrchu trávníku na kopci a druhá směrem ke vzdálenému konci mírně nakloněného povrchu trávníku ve svahu. Nezapomeňte instalovat hraniční vodič na povrchy, které jsou téměř ploché nebo co nejméně nakloněné. Veďte vodicí vodič diagonálně přes svah, protože robotické sekačky usnadňují stoupání po svahu.

Dobře navržená zahrada s některými těžko dostupnými místy pro sekání

Plně oplocený rozmanitý zahradní areál, který obsahuje velký dům, vodní prvky a řadu divokých rostlin a různých objektů. Dobře navržená krajina pomáhá udržovat zahradu krásně nedotčenou, ale vytváří izolovaná místa pro údržbu trávníku.

► **Obr.55:** 1. Nabíjecí stanice 2. Hraniční vodič 3. Vodicí vodič

Praktický průvodce

Oblast sekání	2 500 m ²
Týdenní pracovní dny a hodiny	24 hodin v 7 dnech v týdnu
Způsob odjezdu ze stanice [priorita provedení (%)]	Vyjedte přímo z nabíjecí stanice na [30%]. Viz bod odjezdu sekačky „A“ na obrázku. Odjedte směrem k blízkému konci pracovní oblasti sekání a začněte sekat několik kroků před oblastí zakončení vodicího vodiče na [20%]. Viz bod odjezdu sekačky „B“ na obrázku. Odjedte směrem k vzdálenému rohu pracovní oblasti sekání a začněte sekat přibližně uprostřed délky vodicího vodiče na [30%]. Viz bod odjezdu sekačky „C“ na obrázku. Odjedte směrem k vzdálenému rohu pracovní oblasti sekání a začněte sekat několik kroků před oblastí zakončení vodicího vodiče na [20%]. Viz bod odjezdu sekačky „D“ na obrázku.
Je třeba vytvořit nastavení dílčí oblasti	Ne
Tipy pro instalaci a nastavení	Umístěte nabíjecí stanici na dvorek pro ochranu krajiny a snadný přístup k napájení. Nainstalujte dva vodicí vodiče, které vedou robotickou sekačku na dvě nejméně přístupné oblasti sekání na zahradě. Jedna směrem k blízkému konci zahrady procházející mezi dvěma zahradními objekty a druhá směrem k vzdálenému rohu zahrady procházející mezi parkovištěm a rostlinami. Ujistěte se, že vodicí vodiče jsou vedeny v určité vzdálenosti od hraničního vodiče, aby nedošlo k ovlivnění robotické navigace.

Otevřená formální zahrada rozdělená do asymetrických částí živými ploty, divokými rostlinami, cestičkami a zahradními objekty

Usedlost zasazená doprostřed lesa plného spousty rostlin a stromů má nerušený výhled na dvorní zahradu, která je zhruba rozdělena na tři travnaté plochy různých velikostí a měřítek.

► **Obr.56:** 1. Nabíjecí stanice 2. Hraniční vodič 3. Vodicí vodič

Praktický průvodce

Oblast sekání	1 500 m ² (poměr dělení plochy: přibližně 55/30/15)
Týdenní pracovní dny a hodiny	14 hodin v 7 dnech v týdnu 24 hodin v 4 dnech v týdnu
Způsob odjezdu ze stanice [priorita provedení (%)]	Seřaďte priority provádění pro sekání v poměru k velikosti tří ploch. Vyjedte přímo z nabíjecí stanice na [55%]. Viz bod odjezdu sekačky „A“ na obrázku. Odjedte ke vzdálenému konci druhé největší pracovní oblasti a začněte sekat z oblasti zakončení vodicího vodiče [30%]. Viz bod odjezdu sekačky „B“ na obrázku. Odjedte ke vzdálenému konci třetí největší pracovní oblasti a začněte sekat z oblasti zakončení vodicího vodiče na [15%]. Viz bod odjezdu sekačky „C“ na obrázku.
Je třeba vytvořit nastavení dílčí oblasti	Ne
Tipy pro instalaci a nastavení	Umístěte nabíjecí stanici na blízký konec osy, která rozděluje největší oblast sekání na dvě stejné levé a pravé oblasti. Nainstalujte vodicí vodič podél osy, která rozděluje druhou největší oblast sekání na dvě stejné levé a pravé oblasti. Nainstalujte vodicí vodič podél osy, která rozděluje třetí největší oblast sekání na dvě stejné levé a pravé oblasti.

Вступ

Цей документ являє собою посібник з установа газнокосарки-робота. У цій інструкції описано процедури встановлення зарядної станції, прокладання межового та напрямного дротів і початкове налаштування газнокосарки-робота. Обов'язково прочитайте розділи інструкції з експлуатації цього виробу, присвячені заходам безпеки під час користування.

Відомості про газнокосарку-робота

Газнокосарка-робот ретельно косить газон в автоматичному режимі. У комплект поставки виробу входять перелічені далі основні компоненти.

- **Газнокосарка-робот**
Це основний блок, який здійснює косіння газону. Він заряджається від зарядної станції та автоматично косить газон у межах робочої зони.
- **Зарядна станція**
Цей компонент забезпечує заряджання газнокосарки-робота й подає сигнали на межовий і напрямний дроти.
- **Межовий дрiт**
Цей дрiт встановлюється вздовж зовнішнього краю робочої зони. Він дає газнокосарці-роботу змогу розпізнавати робочу зону, в якій треба косити газон.
- **Напрямний дрiт**
Цей дрiт направляє газнокосарку-робота до зарядної станції. Цей дрiт також спрямовує газнокосарку до ділянок, де вона працює рідше через особливості місцевості тощо.
(Прокладання напрямного дроту не є обов'язковим.)

► **Рис.1:** 1. Газнокосарка-робот 2. Зарядна станція 3. Межовий дрiт 4. Напрямний дрiт

ПРИМІТКА: Перш ніж розпочинати встановлення дроту, рекомендовано створити схему робочої зони, як показано вище.

Опис посібників

- **Посібник з установа**
У ньому описано процедури встановлення зарядної станції, прокладання межового та напрямного дротів і початкове налаштування газнокосарки-робота.
- **Інструкція з експлуатації цього виробу**
У цьому документі описані основні функції, заходи безпеки, різні налаштування та обслуговування газнокосарки-робота.

Підтвердження вмісту комплекту поставки

Зарядна станція

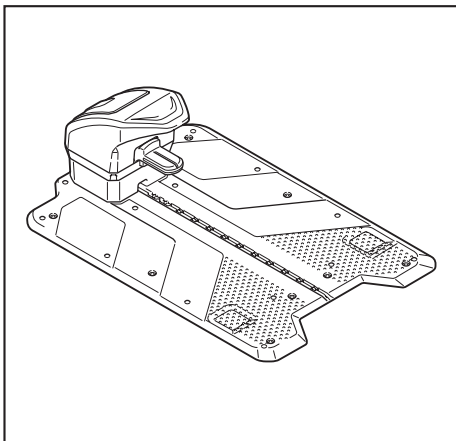

Дрiт (150 м)

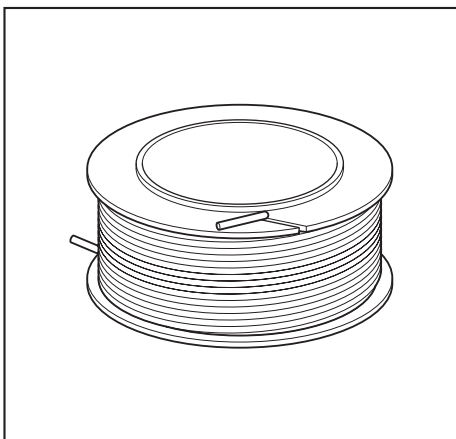

Адаптер змінного струму
(Форма штекера адаптера змінного струму залежить від країни.)

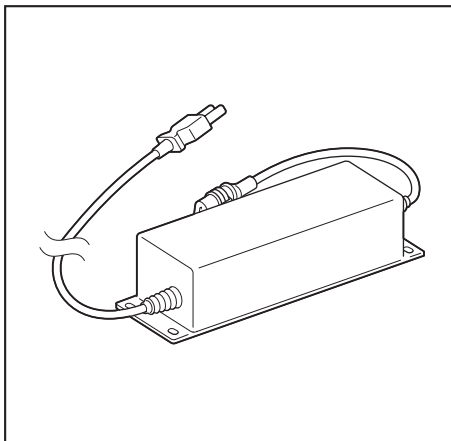

Кілок (для кріплення дротів) (150 шт.)

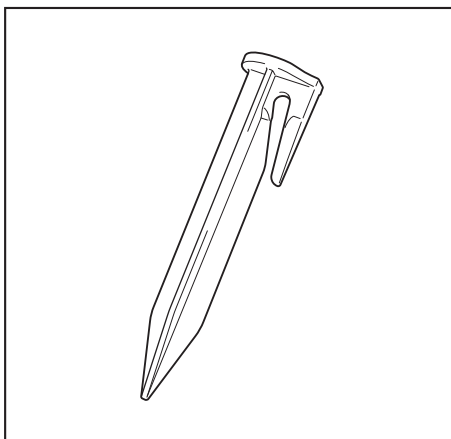

Шланговий кабель

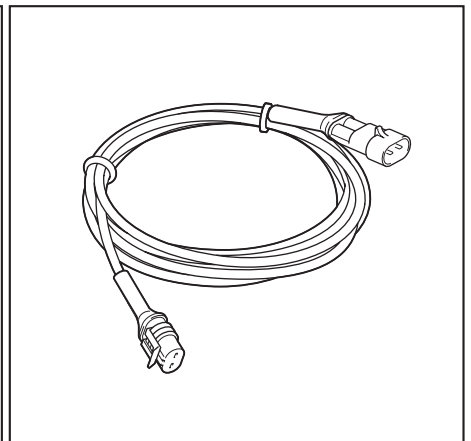

Гвинтовий кілок (для кріплення зарядної станції)
(8 шт.)

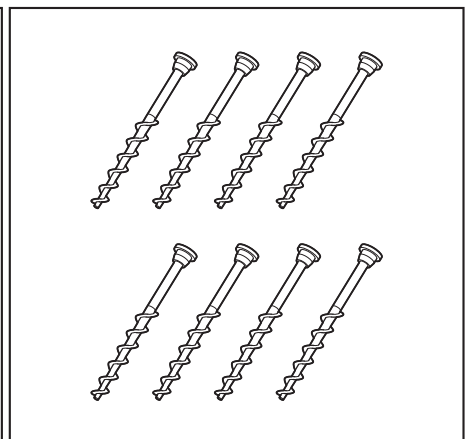

Шестигранний ключ на 6 мм (1 шт.)

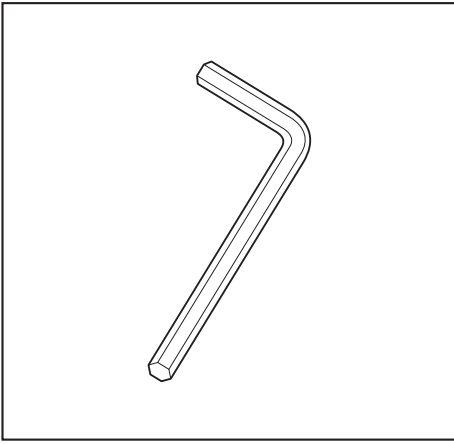

Роз'єм (5 шт.)

Ріжуче полотно газонокосарки
(усього 12 шт.: 3 шт. установлені, 9 шт. запасні)

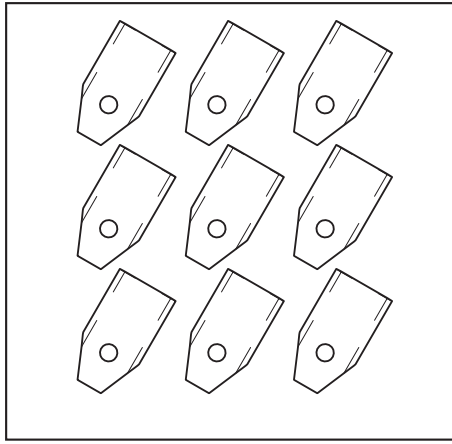

З'єднувач (3 шт.)

Гвинт (для фіксації ріжучих полотен
газонокосарки)
(усього 12 шт.: 3 шт. установлені, 9 шт. запасні)

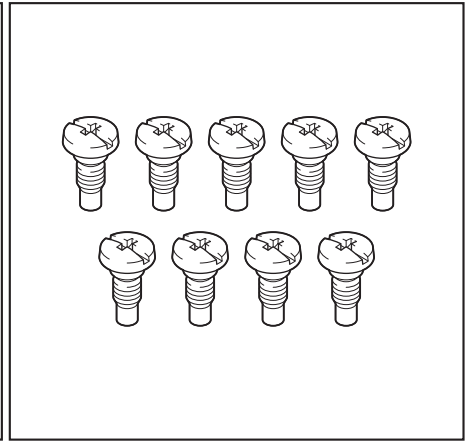

Інструкція з експлуатації
Посібник з установа

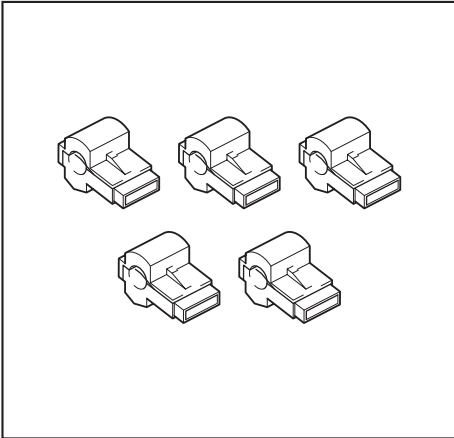

Мірна лінійка (виріжте її з упаковки по лінії
перфорації)

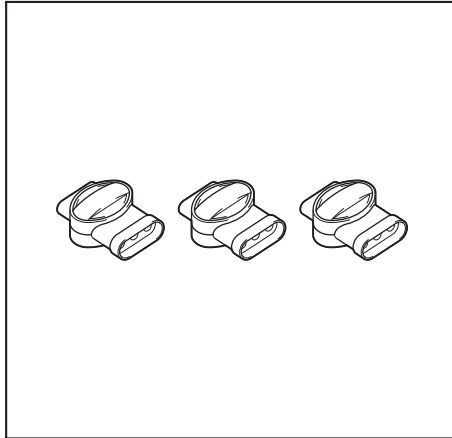

Газонокосарка-робот

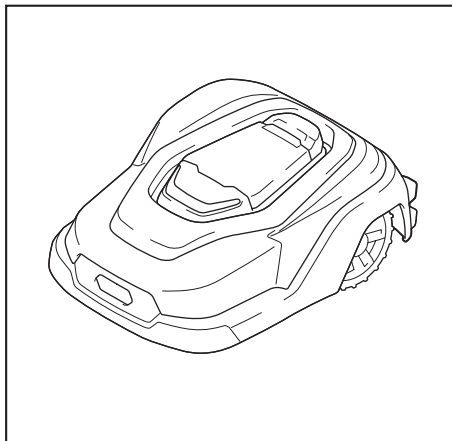
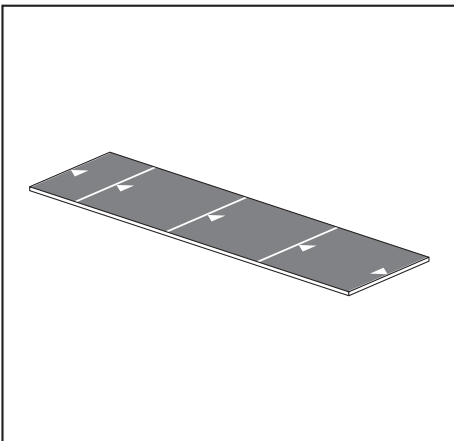
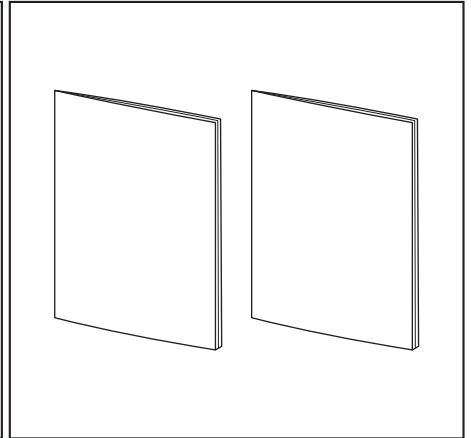

Інструменти, потрібні для встановлення

Плоскогубці

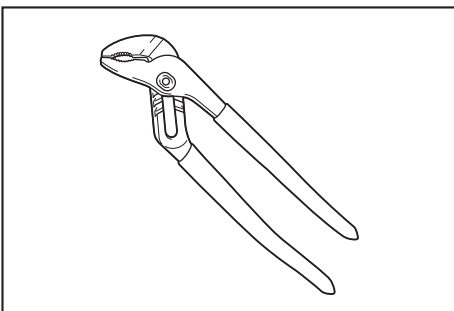

Гострогубці

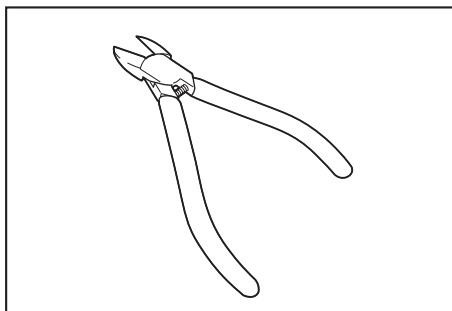

Пластмасовий молоток

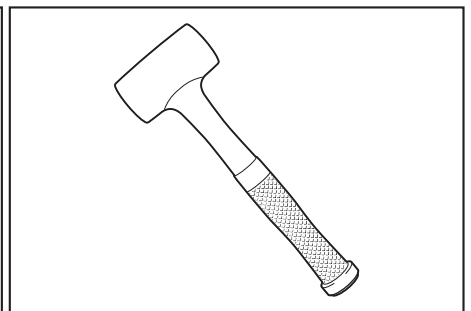

Перенесення газонокосарки-робота

- ПОПЕРЕДЖЕННЯ:** Переконайтеся, що перемикач живлення газонокосарки-робота перебуває у вимкненому положенні.
- ПОПЕРЕДЖЕННЯ:** Під час перенесення завжди тримайте газонокосарку-робота за ручку.
- ПОПЕРЕДЖЕННЯ:** Не тримайте газонокосарку-робота ріжучими полотнами до себе.
- ПОПЕРЕДЖЕННЯ:** Не використовуйте газонокосарку-робота, якщо її торкаються інші люди.

1. Якщо газонокосарка-робот працює, натисніть кнопку «ЗУПИНКА».

Відкриється кришка дисплея, і газонокосарка-робот зупиниться.

2. Закрийте кришку дисплея та натисніть на бік перемикача живлення з позначкою O.

3. Візьміться за ручку й підніміть газонокосарку-робота.

► **Рис.2:** 1. Ручка 2. Перемикач живлення

Підготовка робочої зони

Виконайте зазначені нижче підготовчі роботи, щоб усунути перешкоди для автоматичного косіння газонокосарки-робота.

- Приберіть із робочої зони гілки, каміння й інші великі предмети.
- Якщо висота трави перевищує 65 мм, скосіть траву, щоб її висота не перевищувала цього значення.
- Засипте й розрівняйте всі заглибини та місця, де можуть утворюватися калюжі.

Встановлення адаптера змінного струму

Виберіть добре провітроване й захищене від дощу місце в затінку. Розмістіть адаптер змінного струму на висоті щонайменше 30 см від землі. Рекомендовано закріпити адаптер змінного струму на стіні за допомогою гвинтів.

УВАГА: Щоб запобігти деформації або пошкодженню штекера, під'єднайте його прямо, не нахилиючи.

ПРИМІТКА: Необхідно забезпечити наявність побутової розетки, захищеної від дощу, поза приміщенням.

ПРИМІТКА: Якщо місце встановлення не розраховане на відповідне навантаження, його слід зміцнити.

ПРИМІТКА: Після встановлення адаптера змінного струму від'єднайте вилку живлення адаптера змінного струму від розетки.

ПРИМІТКА: Не з'єднуйте послідовно кілька шлангових кабелів.

► **Рис.3:** 1. Адаптер змінного струму 2. Шланговий кабель

► **Рис.3:** а) Щонайменше 30 см від землі

Розміщення зарядної станції

Зарядна станція забезпечує заряджання газонокосарки-робота й подає сигнали на межовий і напрямний дроти.

Вимоги до встановлення зарядної станції

УВАГА: Не допускайте вигину основи станції.

- Виберіть місце з рівною горизонтальною поверхнею (в межах $\pm 5^\circ$) поблизу від джерела живлення.
- Кривизна переднього кінця основи станції в цьому місці має бути в межах ± 5 см або менше, а кривизна кінців обох боків основи станції — у межах ± 2 см або менше, як показано на рисунку.
- Виберіть місце, захищене від прямих сонячних променів.
- Якщо зарядна станція встановлюється на газоні, траву в місці встановлення слід коротко скошити.
- Відстань до межового дроту має становити не менше ніж 3 м.

► **Рис.4:** 1. Основа станції

► **Рис.4:** а) 5 см або менше б) 2 см або менше с) 3 м або більше

Визначення місця розташування зарядної станції

Виберіть місце розташування зарядної станції, яке відповідає зазначеним вимогам до встановлення.

Установіть зарядну станцію таким чином, щоб відстань від зарядної станції до джерела живлення була достатньою для шлангового кабелю (10 м).

ПРИМІТКА: Не закріплюйте зарядну станцію. На цьому етапі вам треба лише визначитися з місцем розташування зарядної станції.

Встановлення межового дроту

- Межовий дріт встановлюється вздовж зовнішнього краю зони, де газонокосарка-робот має здійснювати косіння. Установлюйте межовий дріт так, щоб він охоплював робочу зону однією безперервною лінією, і під'єднайте обидва кінці дроту до зарядної станції.
- У разі неправильного встановлення межового дроту газонокосарка-робот не працюватиме належним чином. Під час встановлення межового дроту обов'язково дотримуйтесь вказівок, наведених у цьому посібнику.
- Якщо на землі є металеві предмети, наприклад сталевий прут, вони можуть створювати завади для сигналу контуру та призводити до зупинки роботи.

ПРИМІТКА: Межовий дріт можна встановити двома способами: закріпити кілками або закопати в землю (на глибину до 20 см). У цій інструкції з експлуатації описано встановлення за допомогою кілків.

Вимоги до встановлення межового дроту

Можна встановити показник виходу за межу газонокосарки-робота в діапазоні 20–50 см. У цьому посібнику описано умови за стандартного налаштування (32 см). Більш детальну інформацію про налаштування див. у розділі «Налаштування навігації» в інструкції з експлуатації.

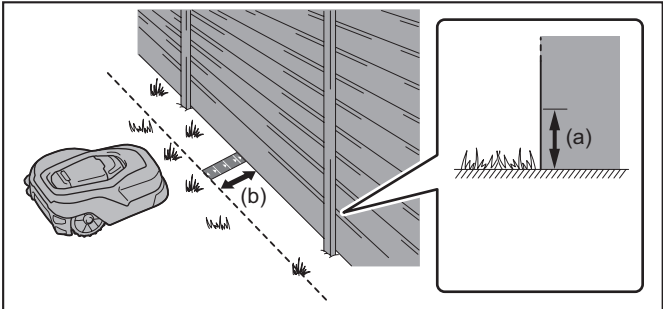
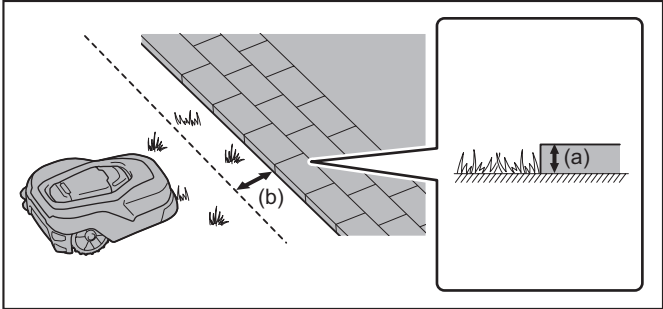
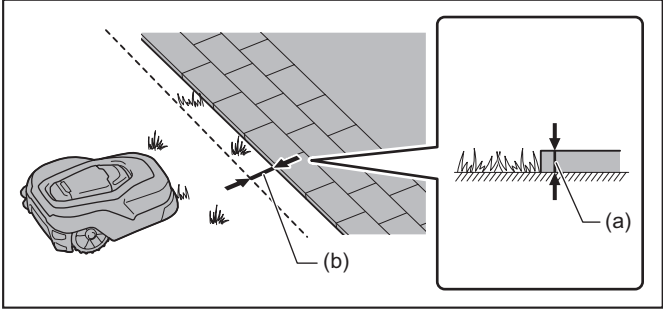
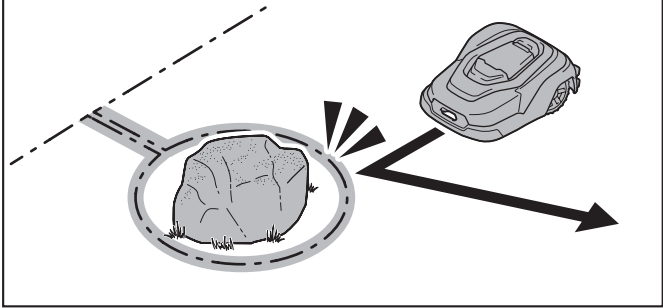
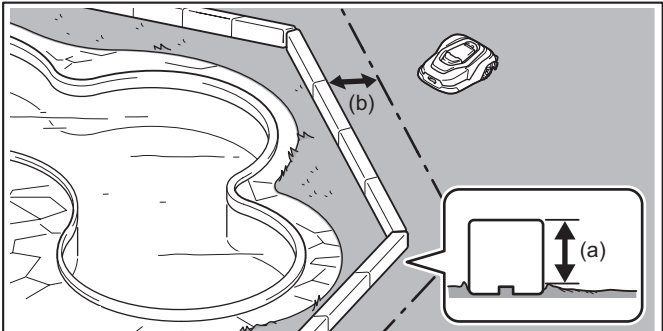
Ілюстрація	Вимога
 <p>a) 5 см або більше b) Приблизно 35 см</p>	<p>Прокладайте дрот на відстані приблизно 35 см від перешкод висотою 5 см чи більше. (Трава на відстані приблизно 25 см від перешкоди залишатиметься нескошеною.) Використовуйте мірну лінійку, яка входить до комплекту постачання, для визначення відстані до перешкод. (Виріжте мірну лінійку з упаковки по лінії перфорації.)</p>
 <p>a) Менше 5 см b) Приблизно 30 см</p>	<p>Прокладайте дрот на відстані приблизно 30 см від перешкод висотою менше 5 см. (Трава на відстані приблизно 20 см від перешкоди залишатиметься нескошеною.)</p>
 <p>a) Менше 1 см b) Приблизно 10 см</p>	<p>Прокладайте дрот на відстані приблизно 10 см від перешкод висотою менше 1 см. (Усю траву навколо перешкоди буде скошено.)</p>
	<p>Якщо є зони, куди газонокосарка-робот не має заходити, або перешкоди, з якими вона не має стикатися, виключіть такі зони, установивши навколо них межовий дрот. Для отримання більш докладної інформації див. розділ «Створення остріця» (стор. 93).</p>
 <p>a) 15 см або більше b) 35 см або більше</p>	<p>Установіть загородки (перешкоди) висотою не менше 15 см навколо зон, куди газонокосарка-робот не повинна заходити. Крім того, слід установити межовий дрот на відстані щонайменше 35 см від загородки, щоб запобігти контакту пристрою із загородкою. (Трава на відстані приблизно 25 см залишатиметься нескошеною.)</p>

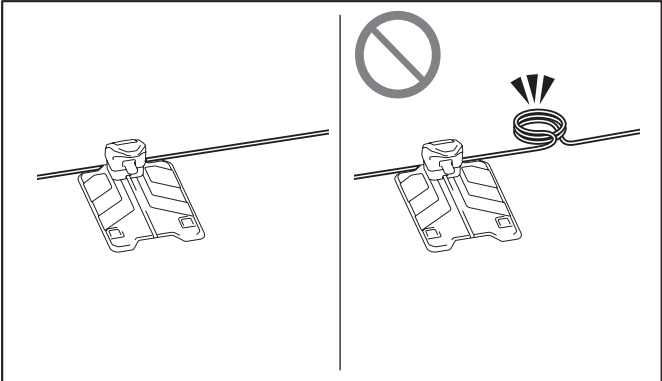
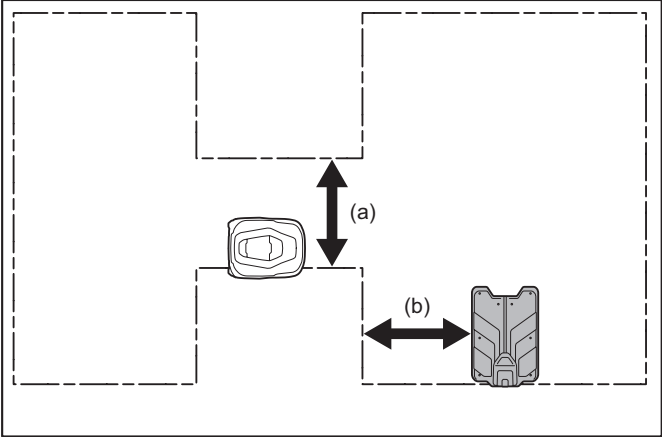
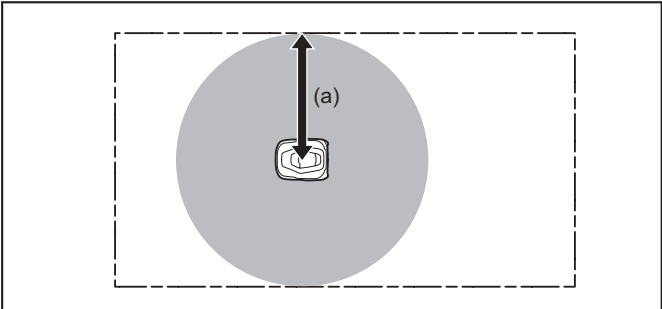
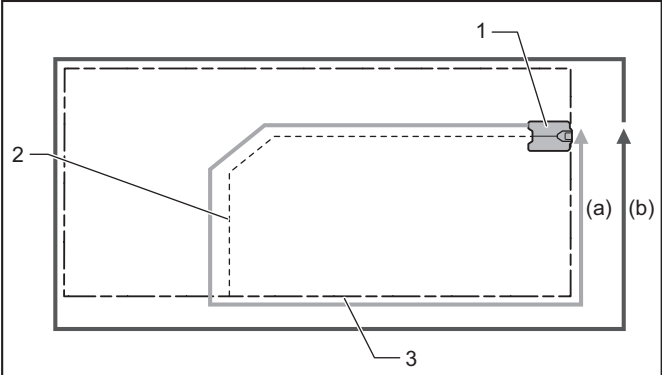
Ілюстрація	Вимога
	<p>Не збирайте кабелі та дроти в пучки. Це призведе до підсилення сигналу, і газонокосарка-робот не працюватиме належним чином.</p>
 <p>a) 1,5 м або більше b) 1,5 м або більше</p>	<ul style="list-style-type: none"> - Ширина робочої зони має бути хоча б 1,5 м або більшою. Газонокосарка-робот повертається до зарядної станції, рухаючись за межовим дротом проти годинникової стрілки. - Переконайтеся, що межовий дрот перебуває щонайменше за 1,5 м від сторони зарядної станції.
 <p>a) 35 м або менше</p>	<p>Розташуйте межовий дрот так, щоб відстань від нього до газонокосарки-робота була менше 35 м. Якщо відстань від найближчого межового дроту до газонокосарки-робота перевищує 35 м, вона не працюватиме належним чином.</p>
 <p>1. Зарядна станція 2. Напрямний дрот 3. Межовий дрот</p> <p>a) 400 м або менше b) 800 м або менше</p>	<ul style="list-style-type: none"> - Максимальна довжина шляху, який починається від зарядної станції, проходить уздовж прямого та межового дротів і повертається до зарядної станції, не має перевищувати 400 м, як показано на рисунку. - Максимальна площа ділянки, яку можна обмежити прокладанням межового дроту, становить 3 500 м². - Максимальна довжина межового дроту становить 800 м (з острівцями та додатковими ділянками).

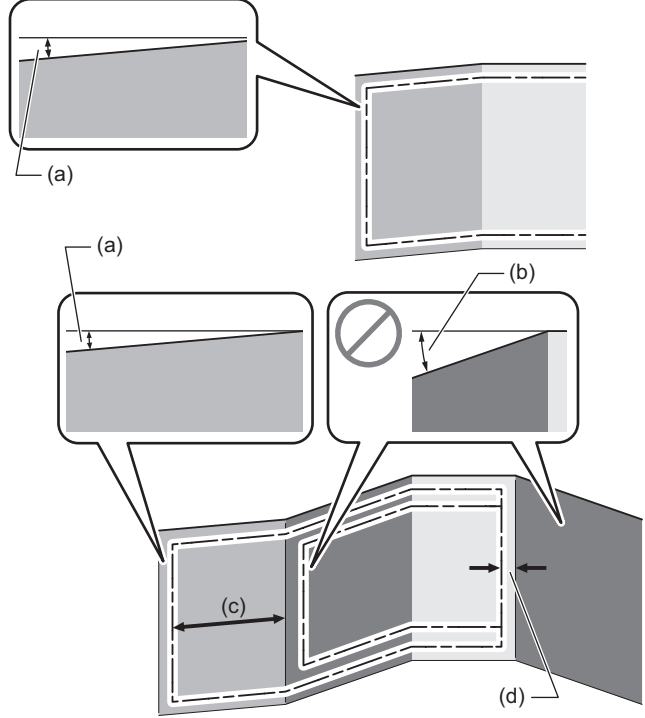
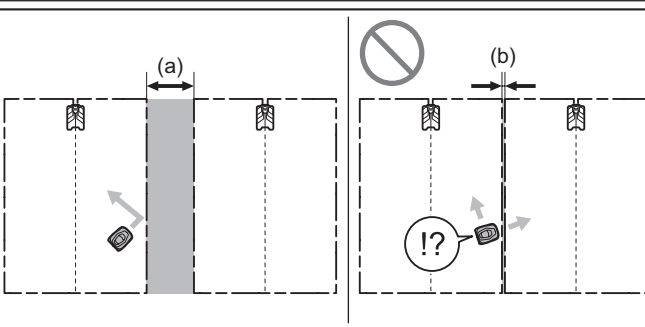
Ілюстрація	Вимога
 <p>a) Менше ніж 10° b) Не менше 10° c) 1 м або більше d) Приблизно 20 см</p>	<ul style="list-style-type: none"> - Якщо в робочій зоні є схили, прокладайте межовий дріт на схилах з ухилом не більше 10°. - Якщо ви прокладаєте межовий дріт на схилі з ухилом більше 10°, прокладіть його також на ділянці з ухилом менше 10° нижче схилу принаймні на 1 м. - Не можна прокласти межовий дріт на схилі з ухилом більше 10° на найбільш віддалених ділянках робочої зони. - Прокладайте межовий дріт на відстані приблизно 20 см від межі схилу та рівної ділянки.
 <p>a) 1 м або більше b) Менше 1 м</p>	<p>У разі використання кількох станцій і облаштування кількох робочих зон прокладайте межові дроти на відстані не менше 1 м один від одного.</p>

Встановлення межового дроту

ПРИМІТКА: Межовий дріт слід прокласти на відстані не менше 1,5 м від обох боків зарядної станції.

ПРИМІТКА: Докладні відомості, наприклад відстань до перешкод під час встановлення, наведені в розділі «Під'єднання дротів до зарядної станції» (стор. 95).

1. Забийте пластмасовим молотком перший кілок поряд із зарядною станцією та прокладіть межовий дріт.

► **Рис.5:** 1. Зарядна станція 2. Кілок

► **Рис.5:** а) 1,5 м або більше

2. Натягніть межовий дріт так, щоб він не піднімався над землею, після чого забийте наступний кілок на відстані приблизно 1 м від попереднього.

ПРИМІТКА: Якщо межовий дріт недостатньо натягнутий, зменште відстань між кілками.

ПРИМІТКА: Докладні відомості, наприклад відстань до перешкод під час встановлення, наведені в розділі «Вимоги до встановлення межового дроту» (стор. 90)

3. Зробіть петлю (вухко) довжиною приблизно 20 см, щоб забезпечити резерв межового дроту в запланованому місці з'єднання межового дроту з напрямним дротом і полегшити з'єднання в майбутньому.

► **Рис.6:** 1. Заплановане місце з'єднання 2. Межовий дріт 3. Напрячний дріт

ПРИМІТКА: Напрячний дріт скеровує газонокосарку-робота під час її повернення до зарядної станції. Докладні відомості про з'єднання з напрямним дротом наведені в розділі «Встановлення напрямного дроту» (стор. 94).

4. Якщо є зони, куди газонокосарка-робота не має заходити, або перешкоди, з якими вона не має стикатися, виключіть такі зони, установивши навколо них межовий дріт.

ПРИМІТКА: Докладніші відомості наведено в розділі «Створення острівця» (стор. 93).

5. Після прокладання межового дроту до зарядної станції забийте пластмасовим молотком кілок з протилежного боку від кілка в початковій точці.

► **Рис.7:** 1. Кілок у початковій точці 2. Кілок у кінцевій точці

6. Обріжте дріт, залишивши вільний кінець, який можна буде під'єднати до зарядної станції.

► **Рис.8:** 1. Клема L 2. Клема R

7. У точці, де роз'єм досягає клеми, вставте межовий дріт у паз роз'єму з комплекту постачання та надійно з'єднайте дріт із роз'ємом за допомогою плоскогубців.

► **Рис.9:** 1. Межовий дріт 2. Паз роз'єму

8. Обріжте зайвий межовий дріт гострогубцями так, щоб із роз'єму стирчав 1 см дроту.

► **Рис.10**

9. Приєднайте роз'єм до іншого межового дроту в такий самий спосіб.

ПРИМІТКА: Позначте кінці дротів як «G1», «G2», «L» і «R» відповідно. Це допоможе забезпечити точне з'єднання дротів під час повторної установки після тривалого зберігання.

ПРИМІТКА: Не під'єднуйте роз'єми до зарядної станції на цьому етапі. Процес під'єднання до зарядної станції описаний далі в розділі «Під'єднання дротів до зарядної станції» (стор. 95).

Створення острівця

Якщо в зоні косіння є перешкоди, які неможливо усунути, наприклад дерева чи камені, оточіть ці перешкоди межовим дротом, щоб створити острівці.

- Прокладайте межовий дріт навколо перешкод, щоб створити острівці. Забивайте кілки на меншій відстані один від одного, щоб відстань до перешкоди становила приблизно 35 см.
- Прокладіть дві лінії межового дроту, який підходить та відходить від острівця, дуже близько одна до одної (із зазором 0 см). Це дасть газонокосарці-роботу змогу перетинати ці лінії.
— Вставте дві лінії межового дроту в один і той самий кілок.

УВАГА: Не допускайте перехрещення цих двох ліній межового дроту. Це призведе до зупинки газонокосарки-робота через помилку.

► **Рис.11:** 1. Перешкода 2. Кілок 3. Межовий дріт

► **Рис.11:** а) Приблизно 35 см б) Дуже близько (ззор 0 см)

- Ви можете створити декілька острівців, як показано нижче.

► **Рис.12:** 1. Межовий дріт 2. Кілок

- Якщо зарядну станцію встановлено в межах межового дроту, який утворює «острів», проведіть напрямний дріт до того ж «острова». Якщо зарядну станцію встановлено за межами межового дроту, який утворює «острів», не прокладайте напрямний дріт ані до цього «острова», ані до двох ліній межового дроту.

► **Рис.13:** 1. Направний дріт

Створення додаткової ділянки

Якщо у вас є окрема робоча зона, до якої неможливо прокласти шлях автоматичного руху газонокосарки-робота від зарядної станції, така робоча зона вважається додатковою ділянкою (b). Зона, де встановлено зарядну станцію, є основною ділянкою (a).

- Для переміщення газонокосарки-робота між основною та додатковою ділянками необхідно вимкнути живлення газонокосарки-робота й перенести її в руках.
- Прокладайте межовий дріт так, щоб ширина шляху між основною та додатковою ділянками становила не більше 10 см.
- Межовий дріт слід прокласти однією безперервною лінією навколо всієї робочої зони ((a) та (b)).
- Під час косіння додаткової ділянки необхідно змінити налаштування газонокосарки-робота. Докладнішу інформацію можна знайти в інструкції з експлуатації цього виробу.

► **Рис.14:** 1. Межовий дріт 2. Зарядна станція 3. 10 см або менше

► **Рис.14:** а) Основна ділянка б) Додаткова ділянка

Встановлення напрямного дроту

Направний дріт направляє газонокосарку-робота до зарядної станції. Цей дріт також спрямовує газонокосарку-робота до ділянок, де вона працює рідше через особливості місцевості тощо.

ПРИМІТКА: Газонокосарку-робота можна використовувати, не встановлюючи напрямний дріт.

ПРИМІТКА: Ви можете прокласти 2 напрямних дроти.

ПРИМІТКА: Не створюйте відгалужень напрямного дроту.

Вимоги до встановлення напрямного дроту

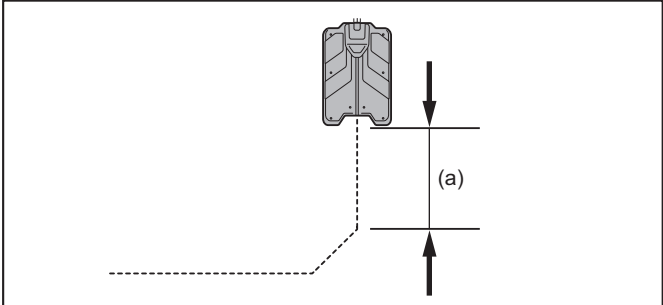
Ілюстрація	Вимога
 <p>а) 2 м або більше</p>	Прокладіть напрямний дріт на відстані принаймні 2 м прямо від зарядної станції, як показано на рисунку. Інакше газонокосарка-робот може бути не в змозі повернутися до зарядної станції.

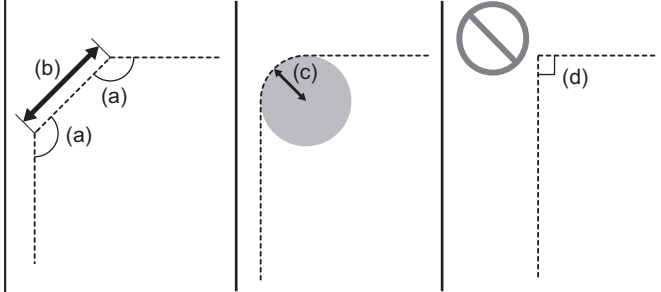
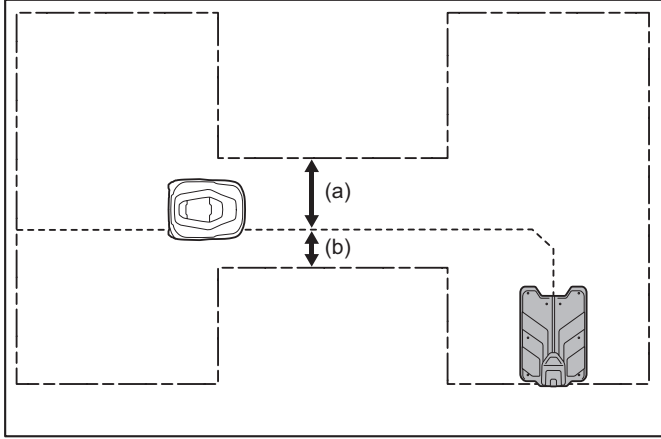
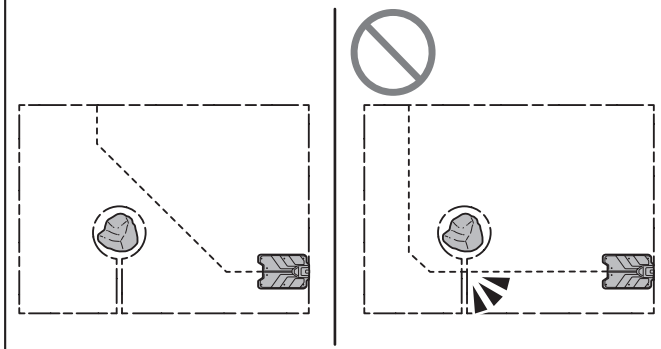
Ілюстрація	Вимога
 <p>a) Приблизно 135° b) 50 см або більше c) 1 м або більше d) Не більше 90°</p>	<p>- Створюючи поворот, прокладайте напрямний дріт під кутом приблизно 135°. Газонокосарка-робот може бути не в змозі повернутися до зарядної станції, якщо кут буде менше 90°.</p> <p>- Переконайтеся, що довжина прямої діагональної лінії становить принаймні 50 см.</p> <p>- Якщо напрямний дріт має бути прокладений по кривій, прокладіть його так, щоб радіус вигину становив щонайменше 1 м.</p>
 <p>a) 100 см або більше b) 50 см або більше</p>	<p>- Ширина робочої зони має бути 1,5 м або більшою. Переконайтеся, що відстань ліворуч від напрямного дроту є достатньою, оскільки газонокосарка-робот рухається з лівої сторони дроту та повертається до зарядної станції.</p>
	<p>Не допускайте перехрещення напрямного дроту з межовим дротом.</p>

Встановлення напрямного дроту

1. Переріжте петлю (вушко) межового дроту, заздалегідь створену в місці з'єднання межового дроту з напрямним дротом.

► **Рис.15:** 1. Межовий дріт

2. Вставте напрямний дріт у центральний порт, а межові дроти – в лівий і правий порти з'єднувача, який входить до комплекту постачання.

► **Рис.16:** 1. З'єднувач 2. Межовий дріт 3. Направний дріт

ПРИМІТКА: Вставте всі три дроти до упору.

3. Затисніть з'єднувач плоскогубцями, щоб зафіксувати дроти.

► **Рис.17**

⚠ОБЕРЕЖНО: Закріпіть з'єднувач кілочками, щоб з'єднувач щільно прилягав до землі. Інакше дроти та з'єднувачі можуть бути пошкоджені газонокосаркою-роботом.

4. Забийте кілки з обох боків місця з'єднання пластмасовим молотком.

► **Рис.18:** 1. Кілок

ПРИМІТКА: Переконайтеся, що з'єднання між напрямним і межовим дротами розташоване під кутом приблизно 90°.

5. Прокладіть напрямний дріт до зарядної станції, забиваючи кілки пластмасовим молотком.

- Забивайте кілки на відстані приблизно 1 м один від одного, але зменшуйте цю відстань, якщо напрямний дріт недостатньо натягнутий.

- Створюючи поворот, прокладайте напрямний дріт під кутом приблизно 135°.

- Прокладіть напрямний дріт таким чином, щоб перед зарядною станцією був прямий його відрізок довжиною щонайменше 2 м.

- Інші вимоги щодо встановлення напрямного дроту наведені в розділі «Вимоги до встановлення напрямного дроту» (стор. 93).

► **Рис.19:** 1. Зарядна станція 2. Направний дріт

► **Рис.19:** a) 2 м або більше b) Приблизно 135°

6. Після завершення прокладання напрямного дроту до зарядної станції виведіть напрямний дріт ззаду зарядної станції через отвір у нижній частині тумби зарядної станції.

► **Рис.20:** 1. Отвір 2. Тумба

ПРИМІТКА: Обріжте напрямний дріт таким чином, щоб ззаду зарядної станції стирчав відрізок напрямного дроту довжиною приблизно 30 см чи більше.

7. Вставте і зафіксуйте напрямний дріт у пазі посередині основи зарядної станції.

► **Рис.21:** 1. Паз 2. Основа станції

8. Приєднайте роз'єм до кінця напрямного дроту.

ПРИМІТКА: Спосіб приєднання роз'єму див. на стор. 93.

9. Під час установа другого напрямного дроту повторіть кроки з 1 по 8.

ПРИМІТКА: Докладні відомості про з'єднання із зарядною станцією наведені в розділі «Під'єднання дротів до зарядної станції» (стор. 95).

Подовження дроту

У разі потреби подовжити дріт скористайтеся для з'єднання двох дротів з'єднувачем, який входить до комплекту постачання.

⚠ОБЕРЕЖНО: Закріпіть з'єднувач кілочками, щоб з'єднувач щільно прилягав до землі. Інакше дроти та з'єднувачі можуть бути пошкоджені газонокосаркою-роботом.

1. Вставте дроти в лівий і правий з'єднувальні порти з'єднувача, який входить до комплекту постачання.

► **Рис.22:** 1. З'єднувач 2. Дріт

ПРИМІТКА: Вставте обидва дроти до упору.

ПРИМІТКА: Для подовження дроту дроти можна вставляти в будь-які два з'єднувальні порти з'єднувача, проте рекомендовано використовувати лівий і правий з'єднувальні порти, щоб подовження відбувалося по прямій лінії.

2. Затисніть з'єднувач плоскогубцями, щоб зафіксувати дроти.

► **Рис.23**

Кріплення зарядної станції

Переконайтеся, що шланговий кабель дістає до зарядної станції, після чого закріпіть її гвинтовими кілками (8 шт.) за допомогою шестигранного ключа на 6 мм.

► **Рис.24:** 1. Шестигранний ключ на 6 мм 2. Гвинтовий кілок (для кріплення зарядної станції) (8 шт.)

Під'єднання дротів до зарядної станції

Після завершення встановлення дротів під'єднайте межовий дріт, напрямний дріт і шланговий кабель до зарядної станції.

Під'єднання межового дроту

1. Відкрийте кришку клем і зніміть захисну кришку дроту зарядної станції.

► **Рис.25:** 1. Кришка клем 2. Захисна кришка дроту

2. Станьте позаду зарядної станції та просуньте межовий дріт, який підходить до станції зліва, знизу крізь гачки зліва (3 гачки).

► **Рис.26:** 1. Межовий дріт, який підходить до станції зліва 2. Ліві гачки (три місця)

3. Надіньте роз'єм на кінці дроту на клему R.

► **Рис.27:** 1. Клема R 2. Роз'єм межового дроту, який підходить до станції зліва

УВАГА: Щоб запобігти деформації або пошкодженню штекера, під'єднуйте його прямо, не нахилиючи.

4. Так само просуньте межовий дріт, який підходить до станції справа, знизу крізь гачки справа (у трьох місцях) і надіньте роз'єм дроту на клему L.

► **Рис.28:** 1. Клема L 2. Роз'єм межового дроту, який підходить до станції справа 3. Праві гачки (три місця)

УВАГА: Упевніться, що межові дроти під'єднані до відповідних клем. У разі неправильного під'єднання межових дротів до клем газонокосарка-робот не зможе розпізнати робочу зону.

► **Рис.29:** 1. Межовий дріт 2. Робоча зона

Під'єднання напрямного дроту

Просуньте напрямний дріт крізь гачки справа чи зліва (у двох місцях) і приєднайте роз'єм на кінці дроту до клеми G1 або G2.

УВАГА: Щоб запобігти деформації або пошкодженню штекера, під'єднуйте його прямо, не нахилиючи.

ПРИМІТКА: Роз'єм напрямного дроту можна приєднати до клеми G1 або до клеми G2.

► **Рис.30:** 1. Роз'єм напрямного дроту 2. Клема G2 3. Праві гачки (два місця) 4. Виріз (направний дріт сюди вставляти не треба)

ПРИМІТКА: За наявності другого напрямного дроту під'єднайте його до вільної клеми G1 або G2, використовуючи ту саму процедуру.

Під'єднання шлангового кабелю

1. Під'єднайте штекер шлангового кабелю до гніздового роз'єму.

► **Рис.31:** 1. Гніздовий роз'єм 2. Штекер шлангового кабелю

УВАГА: Щоб запобігти деформації або пошкодженню штекера, під'єднуйте його прямо, не нахилиючи.

2. Просуньте шланговий кабель крізь центральні гачки (у трьох місцях) по порядку, починаючи з верхнього.

► **Рис.32:** 1. Центральні гачки (три місця)

3. Приєднайте захисну кришку дроту.

• Просуньте шланговий кабель крізь виріз кришки дроту.

► **Рис.33:** 1. Захисна кришка дроту 2. Виріз

4. Закрийте кришку клем і вставте вилку живлення адаптера змінного струму в розетку живлення.

► **Рис.34:** 1. Кришка клем

5. Перевірте, чи горить індикатор станції зеленим.

• Якщо межовий дріт під'єднано належним чином, індикатор станції засвітиться зеленим.

• У разі помилки з'єднання індикатор станції блиматиме червоним. Усуньте всі проблеми в місці під'єднання до зарядної станції кожного дроту й знову перевірте індикатор станції.

► **Рис.35:** 1. Індикатор станції

6. Перевірте з'єднання напрямного дроту.

Перевірте з'єднання напрямного дроту, виконавши наведені нижче дії.

1. Переконайтеся, що межовий дріт під'єднано належним чином. (Перевірте, чи світиться індикатор станції зеленим.)

2. Від'єднайте один із з'єднувачів межового дроту від клеми L або R.

3. Від'єднайте один із з'єднувачів напрямного дроту від клеми G1 або G2, а потім приєднайте цей з'єднувач до вільної клеми для межового дроту.

4. Перевірте, чи горить індикатор станції зеленим.

5. Завжди повертайте з'єднання дротів у вихідні положення після перевірки.

► **Рис.36**

Заряджання газонокосарки-робота

1. Натисніть на бік перемикача живлення газонокосарки-робота з позначкою I та ввімкніть живлення.

► **Рис.37**

ПРИМІТКА: Для заряджання газонокосарки-робота необхідно ввімкнути її живлення.

2. Виконайте стикування газонокосарки-робота із зарядною станцією.

► **Рис.38**

ПРИМІТКА: Коли розпочнеться заряджання, світлодіодний індикатор газонокосарки-робота почне блимати зеленим. Після завершення заряджання світлодіодний індикатор згасне.

ПРИМІТКА: Якщо акумулятор повністю заряджений, заряджання не розпочнеться і світлодіод газонокосарки-робота не блиматиме зеленим.

ПРИМІТКА: Копір індикатора станції не змінюється залежно від стану заряджання.

ПРИМІТКА: Заряджання можливе, навіть якщо межовий чи напрямний дріт не під'єднано до зарядної станції.

Початкове налаштування

ПРИМІТКА: Перед використанням зніміть захисну плівку з панелі керування.

Після першого ввімкнення живлення газонокосарки-робота відкривається зображений нижче екран початкового налаштування. Виберіть мову інтерфейсу, введіть дату й час, зону косіння та PIN-код.

1. Натисніть кнопку «ЗУПИНКА» газонокосарки-робота й відкрийте кришку дисплея.

► **Рис.39:** 1. Кришка дисплея 2. Кнопка «ЗУПИНКА»

2. Виберіть мову інтерфейсу за допомогою клавiш   і натисніть клавiшу .





► **Рис.40**

3. Виберіть формат відображення дати й часу за допомогою клавiш    .

4. Виберіть [Next (Далі)] (Далі) за допомогою клавiш     і натисніть клавiшу .

► **Рис.41**

5. Натискайте клавiші    , щоб вибрати потрібне поле, і введіть дату й час за допомогою клавiш **0** **9**.

6. Виберіть [Verify (Підтвердити)] (Підтвердити) за допомогою клавiш     і натисніть клавiшу .

► **Рис.42**

7. Виберіть площу косіння за допомогою клавiш   і натисніть клавiшу .

► **Рис.43**

8. Введіть PIN-код за допомогою клавiш **0** **9**.

► **Рис.44**

ПРИМІТКА: У початковому стані PIN-код не встановлено.

9. Введіть цей PIN-код ще раз для підтвердження.

► Рис.45

ПРИМІТКА: Запишіть PIN-код і зберігайте цей запис у надійному місці, щоб не забути код.

Зауваження:

--	--	--	--

ПРИМІТКА: Якщо ви забули PIN-код, зверніться в наше торгове представництво або до місцевого дилера.

Перевірка встановлення дротів

Перевірка від'їзду від зарядної станції

[Top menu] (Верхнє меню) > [Main menu (Головне меню)] (Головне меню) > [Navigation preferences (Налаштування навігації)] (Налаштування навігації) > [Mower departing points (Точки від'їзду газонокосарки)] (Точки від'їзду газонокосарки)





Дотримуйтесь описаної нижче процедури й перевірте, чи рушила газонокосарка-робот від зарядної станції. Під час від'їзду газонокосарка-робот зберігає у своїй пам'яті силу магнітного поля зарядної станції, щоб надалі виконати операцію стикування належним чином.

УВАГА: Обов'язково перевірте від'їзд після встановлення дротів. Якщо цього не зробити, газонокосарка-робот може рухатися повільно вздовж напрямного дроту або не буде сповільнювати рух біля зарядної станції.

УВАГА: Пристикуйте газонокосарку-робота до зарядної станції, перш ніж налаштувати спосіб від'їзду.

1. Натисніть кнопку  на панелі керування.

Відкриється меню [Main menu (Головне меню)] (Головне меню).

2. Виберіть на екрані  [Navigation preferences (Налаштування навігації)] (Налаштування навігації) за допомогою клавіш /  і натисніть клавішу .

Відкриється підменю.

3. Виберіть [Mower departing points (Точки від'їзду газонокосарки)] (Точки від'їзду газонокосарки).



Відкриється екран вибору меню.

4. За допомогою клавіш /  виберіть номер профілю способу від'їзду, який ви хочете встановити, і натисніть клавішу .

► Рис.46

Відкриється меню опцій.

5. Скористайтеся клавіатурою для введення потрібних умов у полях формату опцій, які відображаються на екрані.

Опція	Опис
Wire to trace: (Дріт для відстеження:)	Виберіть тип дроту, уздовж якого має рухатися газонокосарка-робот після від'їзду від зарядної станції. Використовуйте клавіші  /  для відображення потрібного типу дроту. Для звичайного від'їзду пристрою від зарядної станції без відстеження певного дроту виберіть [--].
Departure position: (Положення від'їзду:)	Введіть відстань, на яку має від'їжджати газонокосарка-робот від станції, перш ніж розпочати косіння. Ви можете ввести значення відстані від 0 до 800 м.
Probability (Імовірність)	Введіть імовірність застосування налаштованого профілю у відсотках.

► Рис.47: 1. Максимальне значення ймовірності, яке можна ввести

ПРИМІТКА: Максимальне значення ймовірності, яке можна ввести, відображається ліворуч від поля введення ймовірності кожного профілю. Введіть значення, яке є меншим за максимальне. Якщо ввести значення, яке перевищує максимальне, його буде замінено на максимальне значення.

6. Виберіть [Test (Тест)] (Тест) і виконайте випробування роботи пристрою, перш ніж зареєструвати налаштування.

Газонокосарка-робот рухається вздовж вибраного дроту.

Газонокосарка-робот автоматично зупиняється після проходження зазначеної вами відстані.

ПРИМІТКА: Підтвердження виконане, якщо газонокосарка-робот від'їжджає від зарядної станції та зупиняється в призначеній точці.

7. Натисніть кнопку «ЗУПИНКА».

Відкриється кришка дисплея.

8. Коли відобразиться екран підтвердження із запитом про реєстрацію перевірки способу від'їзду, виберіть [Yes (Так)] (Так), щоб виконати реєстрацію, або [No] (Ні), щоб скасувати її.

Якщо вибрати [No] (Ні), потрібно буде почати налаштування заново.

Перевірка встановлення межового дроту

Перевірте правильність встановлення межового дроту.

1. Візьміться за ручку газонокосарки-робота та вручну поверніть газонокосарку-робота до межового дроту.

► **Рис.48:** 1. Межовий дріт

2. Натисніть кнопку «ЗУПИНКА».

Відкриється кришка дисплея.

3. Натисніть кнопку , виберіть [Auto mowing (Автоматичне косіння)] (Автоматичне косіння) і натисніть клавішу .

4. Закрийте кришку дисплея.

Газонокосарка-робот розпочне косіння і буде рухатись до межового дроту.

5. Упевніться, що газонокосарка-робот змінює напрямок руху біля межового дроту та продовжує рух із косінням.

► **Рис.49:** 1. Межовий дріт

6. Натисніть кнопку «ЗУПИНКА».

Газонокосарка-робот зупиниться.

7. Вимкніть перемикач живлення газонокосарки-робота й перенесіть її в інше місце, після чого знову ввімкніть перемикач.

Переконайтеся, щоб газонокосарка-робот діяла так само в інших місцях, де прокладено межовий дріт.

Повернення газонокосарки-робота до зарядної станції

[**Top menu**] (**Верхнє меню**) > [**Park**] (**Паркування**) > [**Stay at charging station**] (**Залишатися на зарядній станції**)
(**Залишатися на зарядній станції**)

Якщо встановлено напрямний дріт, у цій процедурі немає потреби. Перейдіть до [**Перевірка встановлення напрямного дроту**] (Перевірка встановлення напрямного дроту). Виконуйте цю процедуру в разі використання газонокосарки-робота без встановлення напрямного дроту.

Повернення газонокосарки-робота до зарядної станції.

ПРИМІТКА: За замовчуванням газонокосарка-робот переважно шукає сигнали від напрямного дроту та відповідно до них повертається до зарядної станції. Навіть якщо в робочій зоні немає жодного напрямного дроту, газонокосарка-робот спочатку виконує пошук сигналів від напрямного дроту протягом заданого часу пошуку. Після завершення часу пошуку газонокосарка-робот шукає сигнали від межового дроту та відповідно до них повертається до зарядної станції. Якщо ви не хочете прокласти напрямний дріт, рекомендуємо змінити час пошуку сигналу напрямного дроту. Додаткову інформацію див. у розділі «Налаштування періоду активного пошуку сигналу напрямного дроту» в інструкції з експлуатації.

1. Натисніть кнопку  на панелі керування.

Відкриється підменю.

► **Рис.50**

2. Виберіть [Stay at charging station (Залишатися на зарядній станції)] (Залишатися на зарядній станції).

Після натискання клавіші на екрані з'явиться повідомлення [Close the display cover to return to the charging station. (Закрийте кришку дисплея для повернення до зарядної станції.)] (Закрийте кришку дисплея для повернення до зарядної станції.).

3. Закрийте кришку відсіку для акумулятора.

Упевніться, що газонокосарка-робот повертається до зарядної станції.

Перевірка встановлення напрямного дроту

Перевірте правильність встановлення напрямного дроту.

1. Вимкніть живлення, візьміться за ручку газонокосарки-робота та вручну поверніть газонокосарку-робота до напрямного дроту.

► **Рис.51:** 1. Направний дріт

2. Натисніть кнопку «ЗУПИНКА».

Відкриється кришка дисплея.

3. Натисніть кнопку , виберіть [Stay at charging station (Залишатися на зарядній станції)] (Залишатися на зарядній станції), після чого натисніть клавішу .

4. Закрийте кришку дисплея.

Газонокосарка-робот розпочне косіння, рухаючись до напрямного дроту.

5. Упевніться, що газонокосарка-робот змінює напрямок руху поблизу від напрямного дроту, продовжує рух уздовж напрямного дроту до зарядної станції та здійснює стикування із зарядною станцією.

ПРИМІТКА: Після того як газонокосарка-робот виявить напрямний дріт, вона рухатиметься вздовж напрямного дроту зліва від нього.

На цьому перевірці встановлення та функціонування пристрою завершуються. Докладну інформацію про користування виробом можна знайти в інструкції з експлуатації цього виробу.

ПРИКЛАДИ

Нижче наведено кілька прикладів установлення та налаштувань пристрою.

Деталі, показані на рисунках, наведені лише для прикладу та як ілюстрація масштабів різних ділянок, до яких найкраще пасує відповідний приклад. Ви можете вносити зміни відповідно до власних уподобань.

Особиста присадибна ділянка мешканця будинку

Затишне подвір'я або невеликий квадратний сад за вашим будинком, навколо якого розташовані невисокий паркан, стежки та доріжки.

► **Рис.52:** 1. Зарядна станція 2. Межовий дріт 3. Напрямний дріт

Практичні рекомендації

Площа косіння	500 м ²
Кількість робочих днів і годин на тиждень	4 год. 6 дн. на тиждень 8 год. 3 дн. на тиждень
Спосіб від'їзду від станції [execution priority (%)] (ймовірність застосування (%))	Звичайний від'їзд від зарядної станції з імовірністю [100%]. Відповідає точці від'їзду газонокосарки «А» на рисунку.
Чи треба створювати налаштування для додаткової ділянки	Ні
Поради щодо встановлення та налаштувань	Розмістіть зарядну станцію біля ближнього кінця середньої лінії, що поділяє зону косіння на дві рівні частини, верхню й нижню. Прокладіть напрямний дріт уздовж середньої лінії, що поділяє зону косіння на дві рівні частини, верхню й нижню.

Присадибна садова ділянка з окремою робочою зоною косіння

Широка відкрита спереду садова ділянка, яка оточує будинок із двох боків, із невеликим розташованим окремо газоном поруч із садом або городом.

► **Рис.53:** 1. Основна ділянка 2. Додаткова ділянка 3. Зарядна станція 4. Межовий дріт 5. Напрямний дріт

Практичні рекомендації

Площа косіння	Основна ділянка	1 000 м ²
	Додаткова ділянка	400 м ²
Кількість робочих днів і годин на тиждень	Основна ділянка	14 год. 5 дн. на тиждень
	Додаткова ділянка	12 год. 2 дн. на тиждень
Спосіб від'їзду від станції [execution priority (%)] (ймовірність застосування (%))	Основна ділянка	Звичайний від'їзд від зарядної станції з імовірністю [70%]. Відповідає точці від'їзду газонокосарки «А» на рисунку. Від'їзд до дальнього краю основної садової ділянки й початок косіння від місця, де закінчується напрямний дріт, з імовірністю [30%]. Відповідає точці від'їзду газонокосарки «В» на рисунку.
	Додаткова ділянка	Заздалегідь перенесіть газонокосарку-робота з основної ділянки на додаткову ділянку в руках. Після цього почніть косіння в ручному режимі. Докладні інструкції наведені в розділі «Косіння без автоматичного зарядження» інструкції з експлуатації.
Чи треба створювати налаштування для додаткової ділянки	Так	
Поради щодо встановлення та налаштувань	Розмістіть зарядну станцію посередині переднього краю основної садової ділянки. Прокладіть напрямний дріт уздовж середньої лінії, що поділяє основну ділянку на дві рівні частини, ліву та праву.	

Засаджені газонною травою поля на невеликих пагорбах

Горбистий ландшафт із газоном у парку, на полі для гольфу тощо. Газонна трава різної висоти та відтінків росте на одному чи кількох пологих або крутих схилах, де також присутні пісок і водойми.

► **Рис.54:** 1. Зарядна станція 2. Межовий дріт 3. Напрямний дріт

Практичні рекомендації

Площа косіння	2 500 м ²	
Кількість робочих днів і годин на тиждень	24 год. 7 дн. на тиждень	
Спосіб від'їзду від станції [execution priority (%)] (ймовірність застосування (%))	Звичайний від'їзд від зарядної станції з імовірністю [40%]. Відповідає точці від'їзду газонокосарки «А» на рисунку. Від'їзд до одного краю горизонтальної ділянки газону на пагорбі й початок косіння від місця, де закінчується напрямний дріт, з імовірністю [30%]. Відповідає точці від'їзду газонокосарки «В» на рисунку.	
	Від'їзд до дальнього краю ділянки газону з невеликим кутом нахилу на схилі й початок косіння від місця, де закінчується напрямний дріт, з імовірністю [30%]. Відповідає точці від'їзду газонокосарки «С» на рисунку.	
Чи треба створювати налаштування для додаткової ділянки	Ні	
Поради щодо встановлення та налаштувань	Розмістіть зарядну станцію біля одного з кінців середньої лінії, що поділяє горизонтальну ділянку газону на пагорбі на дві рівні частини, ліву та праву. Прокладіть два напрямні дроти вздовж середньої лінії, що поділяє зону косіння на дві рівні частини, верхню й нижню. Один дріт має бути спрямований до одного краю горизонтальної ділянки газону на пагорбі, а другий – до дальнього краю ділянки газону з невеликим кутом нахилу на схилі. Встановлюйте межовий дріт на поверхнях, які є майже горизонтальними або мають якомога менший кут нахилу. На схилах прокладайте напрямний дріт по діагоналі, оскільки це полегшить газонокосарці-роботу підйом на схил.	

Добре організований сад із важкодоступними місцями для косіння

Повністю обгороджена присадибна ділянка складного дизайну, на якій розташовані будинок, водойми й велика кількість різноманітних рослин та об'єктів. Добре продуманий ландшафтний дизайн допомагає зберегти сад мальовничим і естетично досконалим, але створює ділянку газону, недоступні для косіння.

► **Рис.55:** 1. Зарядна станція 2. Межовий дріт 3. Напрямний дріт

Практичні рекомендації

Площа косіння	2 500 м ²
Кількість робочих днів і годин на тиждень	24 год. 7 дн. на тиждень
Спосіб від'їзду від станції [execution priority (%)] (ймовірність застосування (%))	Звичайний від'їзд від зарядної станції з імовірністю [30%]. Відповідає точці від'їзду газонокосарки «А» на рисунку. Від'їзд до ближнього бічного краю робочої зони косіння й початок косіння за кілька кроків від місця, де закінчується напрямний дріт, з імовірністю [20%]. Відповідає точці від'їзду газонокосарки «В» на рисунку. Від'їзд до дальнього кута робочої зони косіння й початок косіння приблизно від середини напрямного дроту, з імовірністю [30%]. Відповідає точці від'їзду газонокосарки «С» на рисунку. Від'їзд до дальнього кута робочої зони косіння й початок косіння за кілька кроків від місця, де закінчується напрямний дріт, з імовірністю [20%]. Відповідає точці від'їзду газонокосарки «D» на рисунку.
Чи треба створювати налаштування для додаткової ділянки	Ні
Поради щодо встановлення та налаштувань	Розмістіть зарядну станцію на задньому дворі, щоб не псувати краєвид і забезпечити легкий доступ до дже-рела живлення. Прокладіть два напрямні дроти, щоб направляти газонокосарку-робота до двох найменш доступних зон косіння присадибної ділянки. Один дріт має бути спрямований до ближнього краю саду й проходити між двома садовими об'єктами, а другий – до дальнього кута саду й проходити між місцем паркування автомобілів і рослинами. Напрявні дроти слід прокладати на певній відстані від межового дроту, щоб він не створював завад для навігації.

Необгороджений сад-парк, поділений на асиметричні частини живоплотом, дикими рослинами, стежками та садовими об'єктами

Садина розташована посеред лісу з великою кількістю дерев та інших рослин; з будинку відкривається безперешкодний вид на розташований позаду сад, який можна приблизно поділити на три ділянки газону різного розміру та пропорцій.

► **Рис.56:** 1. Зарядна станція 2. Межовий дріт 3. Напрямний дріт

Практичні рекомендації

Площа косіння	1 500 м ² (співвідношення ділянок приблизно 55/30/15)
Кількість робочих днів і годин на тиждень	14 год. 7 дн. на тиждень 24 год. 4 дн. на тиждень
Спосіб від'їзду від станції [execution priority (%)] (ймовірність застосування (%))	Встановіть пріоритети застосування для косіння пропорційно розміру трьох ділянок. Звичайний від'їзд від зарядної станції з імовірністю [55%]. Відповідає точці від'їзду газонокосарки «А» на рисунку. Від'їзд до дальнього краю другої за розміром робочої зони косіння й початок косіння від місця, де закінчується напрямний дріт, з імовірністю [30%]. Відповідає точці від'їзду газонокосарки «В» на рисунку. Від'їзд до дальнього краю третьої за розміром робочої зони косіння й початок косіння від місця, де закінчується напрямний дріт, з імовірністю [15%]. Відповідає точці від'їзду газонокосарки «С» на рисунку.
Чи треба створювати налаштування для додаткової ділянки	Ні
Поради щодо встановлення та налаштувань	Розмістіть зарядну станцію біля ближнього кінця середньої лінії, що поділяє найбільшу зону косіння на дві рівні частини, ліву та праву. Прокладіть напрямний дріт уздовж середньої лінії, що поділяє другу за розміром зону косіння на дві рівні частини, ліву та праву. Прокладіть напрямний дріт уздовж середньої лінії, що поділяє третю за розміром зону косіння на дві рівні частини, ліву та праву.

Introducere

Acest manual este Ghidul de instalare al mașinii robotizate de tuns iarba. Acest manual descrie procedurile pentru instalarea stației de încărcare, instalarea sârmei de delimitare, instalarea sârmei de ghidare și configurarea inițială a mașinii robotizate de tuns iarba. Asigurați-vă că consultați manualul de instrucțiuni al acestui produs pentru precauțiile de utilizare.

Despre mașina robotizată de tuns iarba

Mașina robotizată de tuns iarba efectuează automat o tundere laborioasă a gazonului. Acest produs are următoarele componente principale.

- **Mașină robotizată de tuns iarba**
Aceasta este unitatea principală care tunde gazonul. Se încarcă la stația de încărcare și tunde iarba automat în zona de lucru.
- **Stație de încărcare**
Aceasta încarcă mașina robotizată de tuns iarba și trimite semnale către sârma de delimitare și sârma de ghidare.
- **Sârmă de delimitare**
Această sârmă este instalată în jurul extremității zonei de lucru. Îi permite mașinii robotizate de tuns iarba să recunoască zona de lucru în care să tundă iarba.
- **Sârmă de ghidare**
Această sârmă ghidează mașina robotizată de tuns iarba către stația de încărcare. De asemenea, această sârmă ghidează mașina de tuns iarba către zonele în care mașina de tuns iarba lucrează mai rar din motive topografice etc. (Instalarea sârmei de ghidare este opțională.)

► **Fig.1:** 1. Mașină robotizată de tuns iarba 2. Stație de încărcare 3. Sârmă de delimitare 4. Sârmă de ghidare

NOTĂ: Este recomandat să efectuați o schemă de instalare a zonei de lucru, astfel cum este ilustrat mai sus, înainte de a efectua lucrările de instalare a sârmei.

Descrierea manualelor

- **Ghid de instalare**
Acesta descrie procedurile pentru instalarea stației de încărcare, instalarea sârmei de delimitare, instalarea sârmei de ghidare și configurarea inițială a mașinii robotizate de tuns iarba.
- **Manualul de instrucțiuni al acestui produs**
Acesta descrie principalele funcții, măsurile de siguranță, diferitele setări și întreținerea mașinii robotizate de tuns iarba.

Confirmarea conținutului pachetului

Stație de încărcare

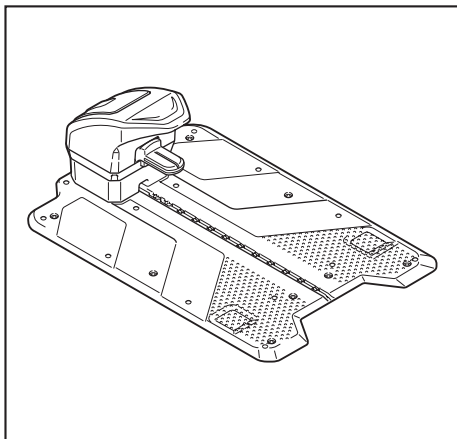

Sârmă (150 m)

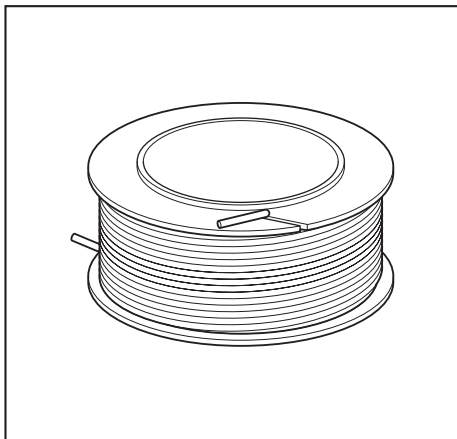

Adaptor c.a.
(Forma fișei adaptorului c.a. diferă în funcție de țară.)

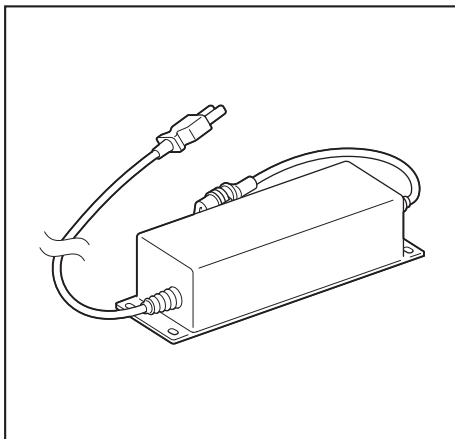

Pană (pentru fixarea sârmelor) 150 buc.

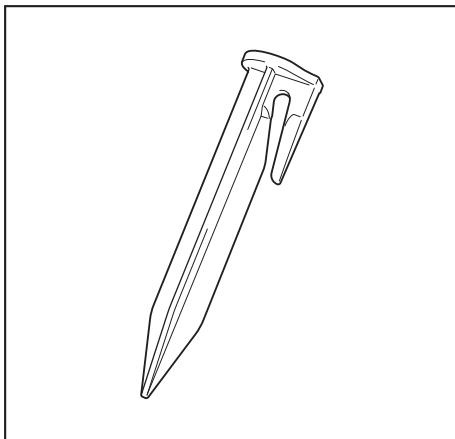

Cablu flexibil izolat în cauciuc

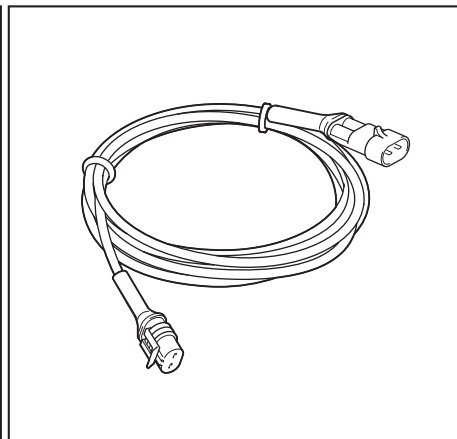

Șurub bolt (pentru fixarea stației de încărcare) (8 buc.)

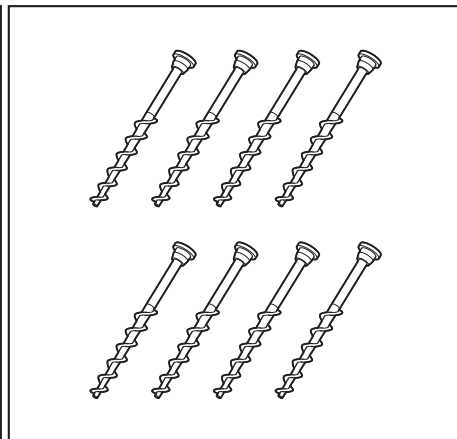

Cheie imbus de 6 (1 buc.)

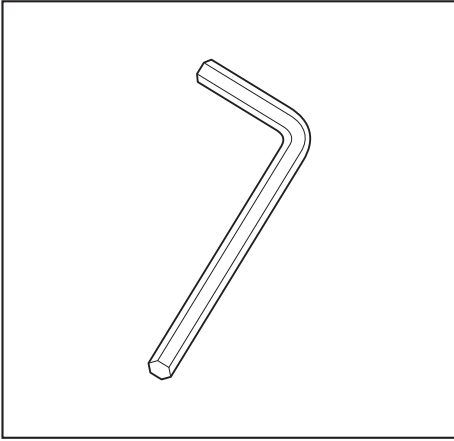

Pânza mașinii de tuns iarba
(total 12 buc., 3 buc. sunt instalate, 9 buc. de rezervă)

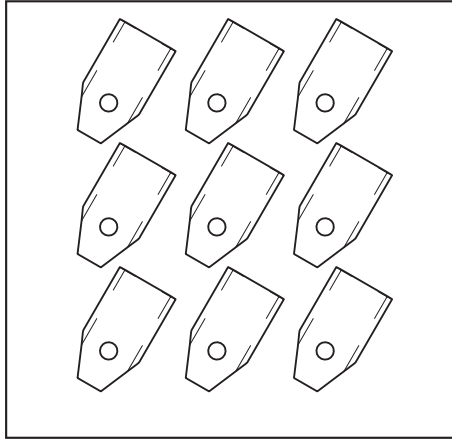

Șurub (pentru fixarea pânzei mașinii de tuns iarba)
(total 12 buc., 3 buc. sunt instalate, 9 buc. de rezervă)

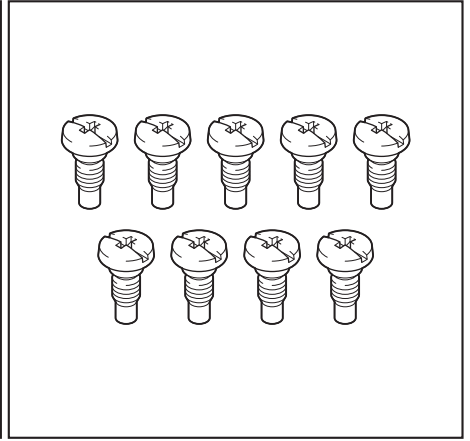

Conector (5 buc.)

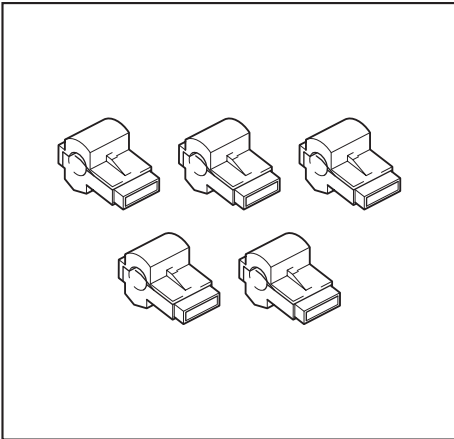

Cuplor (3 buc.)

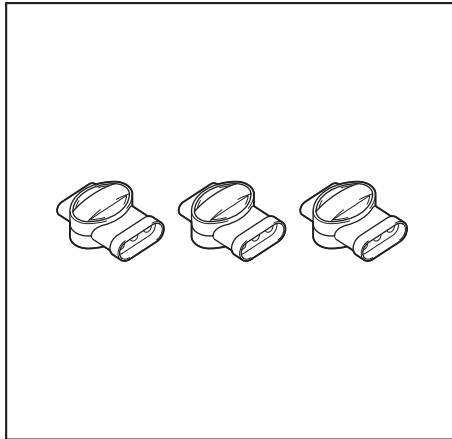

Manual de instrucțiuni
Ghid de instalare

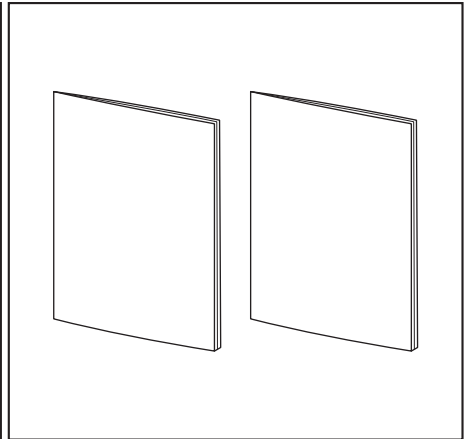

Calibru de măsurare (decupați de-a lungul perforației
de pe pachet)

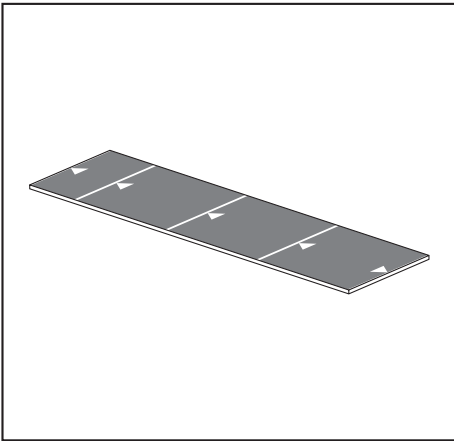

Mașină robotizată de tuns iarba

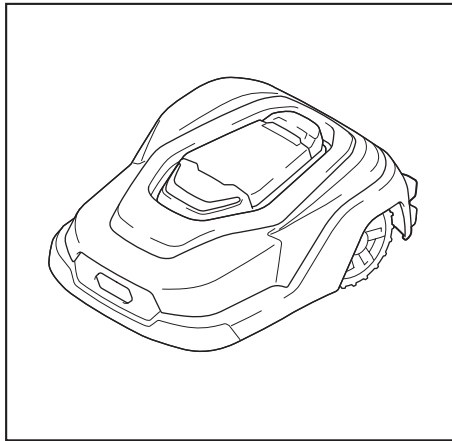

Unelte necesare pentru instalare

Clește

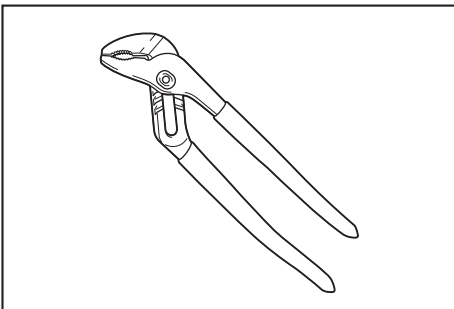

Clește de tăiat sârma

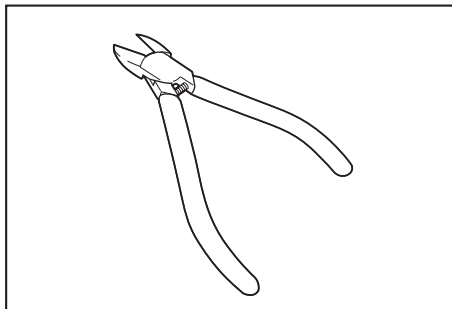

Ciocan din plastic

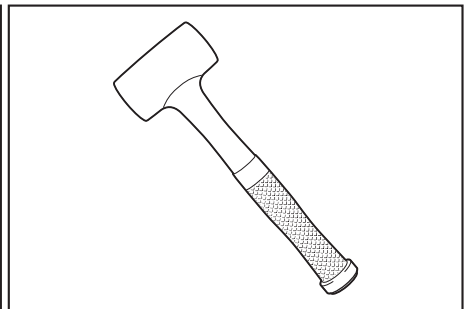

Transportarea mașinii robotizate de tuns iarba

AVERTIZARE: Asigurați-vă că întrerupătorul de alimentare al mașinii robotizate de tuns iarba este oprit.

AVERTIZARE: Nu țineți decât de mâner atunci când transportați mașina robotizată de tuns iarba.

AVERTIZARE: Nu țineți mașina robotizată de tuns iarba cu pânzele mașinii de tuns iarba îndreptate spre dumneavoastră.

AVERTIZARE: Nu utilizați mașina robotizată de tuns iarba în timp ce o ating alte persoane.

1. Dacă mașina robotizată de tuns iarba funcționează, apăsați butonul „STOP”.

Capacul afișajului se deschide și mașina robotizată de tuns iarba se oprește.

2. Închideți capacul afișajului și apăsați pe partea O a întrerupătorului de alimentare.

3. Țineți mânerul și ridicați mașina robotizată de tuns iarba.

► Fig.2: 1. Mâner 2. Întrerupător de alimentare

Pregătirea zonei de lucru

Efectuați pregătirile următoare, astfel încât să nu obstrucționați tunderea automată a ierbii de către mașina robotizată de tuns iarba.

- Îndepărtați întotdeauna bețele, pietrele și alte obiecte mari din zona de lucru.
- Dacă înălțimea ierbii depășește 65 mm, tăiați-o la această înălțime sau la o înălțime mai mică.
- Umpleți și nivelați orice zone adâncite sau locuri în care se formează bălți.

Instalarea adaptorului c.a.

Alegeți un loc umbrat și bine ventilat, unde nu ajung stropii de ploaie. Poziționați adaptorul c.a. menținând o distanță de 30 cm sau mai mare de sol. Este recomandat să fixați adaptorul c.a. pe perete cu ajutorul șuruburilor.

NOTĂ: Pentru a împiedica deformarea sau deteriorarea conectorului, conectați conectorul drept, fără să îl înclinați.

NOTĂ: Este necesară o sursă de alimentare de uz casnic pentru o locație exterioară, care nu este expusă la ploaie.

NOTĂ: Dacă locul de instalare nu are o rezistență suficientă pentru susținerea sarcinii, consolidați-l.

NOTĂ: După instalarea adaptorului c.a., deconectați fișa de alimentare a adaptorului c.a.

NOTĂ: Nu atașați în lanț mai multe cabluri flexibile izolate în cauciuc.

► Fig.3: 1. Adaptor c.a. 2. Cablu flexibil izolat în cauciuc

► Fig.3: a) O distanță de 30 cm sau mai mare deasupra solului

Amplasarea stației de încărcare

Stația de încărcare încarcă mașina robotizată de tuns iarba și trimite semnale către sârma de delimitare și sârma de ghidare.

Condiții pentru instalarea stației de încărcare

NOTĂ: Nu îndoiți baza stației.

- Alegeți ideal un loc nivelat, aproape de o sursă de alimentare (în intervalul $\pm 5^\circ$).
- Locul în care curbura frontală a bazei stației este de cel mult ± 5 cm, iar curburile de pe ambele laturi ale bazei stației sunt de cel mult ± 2 cm, astfel cum se arată în imagine.
- Alegeți un loc care este protejat împotriva luminii directe a soarelui.
- Dacă stația de încărcare este poziționată pe gazon, zona în care va fi poziționată ar trebui să fie tunsă scurtă.
- Există un spațiu de cel puțin 3 m în fața sârmei de delimitare.

► Fig.4: 1. Bază stație

► Fig.4: a) 5 cm sau mai puțin b) 2 cm sau mai puțin c) 3 m sau mai mult

Stabilirea poziției stației de încărcare

Stabiliți poziția stației de încărcare respectând condițiile pentru instalare.

Instalați stația de încărcare astfel încât distanța de la stația de încărcare până la sursa de alimentare să fie suficientă pentru cablul flexibil izolat în cauciuc (10 m).

NOTĂ: Nu fixați stația de încărcare. În această etapă, trebuie doar să decideți poziția stației de încărcare.

Instalarea sârmei de delimitare

- Sârma de delimitare este instalată în jurul extremității zonei în care mașina robotizată de tuns iarba va efectua operațiunea de tundere a ierbii. Instalați sârma de delimitare astfel încât să încadreze zona de lucru într-o linie unică, neîntreruptă și conectați ambele capete ale sârmei de delimitare la stația de încărcare.
- Mașina robotizată de tuns iarba nu va funcționa în mod corespunzător dacă sârma de delimitare nu este instalată corect. Asigurați-vă că instalați sârma de delimitare urmând instrucțiunile din acest manual.
- Dacă există un obiect din metal, cum ar fi o bară din oțel, pe sol, obiectul din metal interferează cu semnalul în buclă și cauzează o întrerupere.

NOTĂ: Există două modalități de a instala sârma de delimitare – fixeare cu pene sau îngropare în pământ (până la 20 cm). Acest manual de instrucțiuni descrie metoda de instalare cu ajutorul penelor.

Condiții pentru instalarea sârmei de delimitare

Puteți configura depășirea perimetrului delimitat de către mașina robotizată de tuns iarba între 20 și 50 cm. Acest manual descrie condițiile pentru setarea implicită (32 cm). Pentru detalii despre setare, consultați capitolul „Preferințe pentru deplasare” din manualul de instrucțiuni.

Imagine	Condiție
	<p>Separați cu aproximativ 35 cm de obstacolele cu o înălțime de 5 cm sau mai mare. (O zonă de aproximativ 25 cm de la obstacol va rămâne netunsă.) Utilizați calibrul de măsurare furnizat pentru a crea o distanță adecvată față de obstacole. (Decupați calibrul de măsurare de-a lungul perforației de pe pachet.)</p>
<p>a) 5 cm sau mai mult b) Aproximativ 35 cm</p>	<p>Separați cu aproximativ 30 cm de obstacolele cu o înălțime mai mică de 5 cm. (O zonă de aproximativ 20 cm de la obstacol va rămâne netunsă.)</p>
<p>a) Mai puțin de 5 cm b) Aproximativ 30 cm</p>	<p>Separați cu aproximativ 10 cm de obstacolele cu o înălțime de mai puțin de 1 cm. (Nicio zonă nu va rămâne netunsă.)</p>
<p>a) Mai puțin de 1 cm b) Aproximativ 10 cm</p>	<p>Dacă există zone în care mașina robotizată de tuns iarba nu ar trebui să intre sau obstacole pe care mașina robotizată de tuns iarba nu ar trebui să le întâlnească, excludeți zona respectivă instalând sârma de delimitare în jurul acesteia. Consultați „Crearea unei insule” (pagina 107) pentru detalii.</p>
	<p>Amplasați despărțitoare (obstacole) cu înălțimea de 15 cm sau mai mare în jurul zonelor în care mașina robotizată de tuns iarba nu ar trebui să intre niciodată. În plus, instalați sârma de delimitare la 35 cm sau mai mult de la despărțitor pentru a preveni contactul cu despărțitorul. (O zonă de aproximativ 25 cm va rămâne netunsă.)</p>
<p>a) 15 cm sau mai mult b) 35 cm sau mai mult</p>	

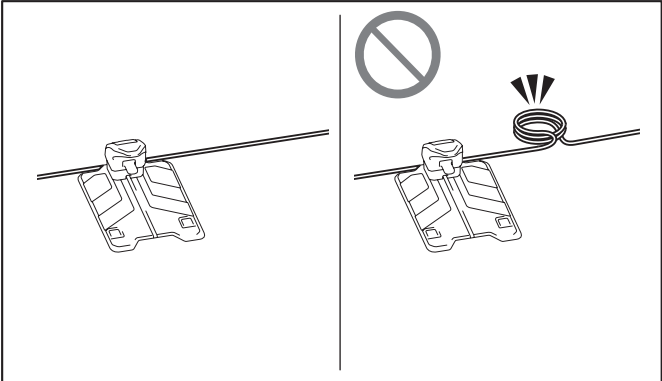
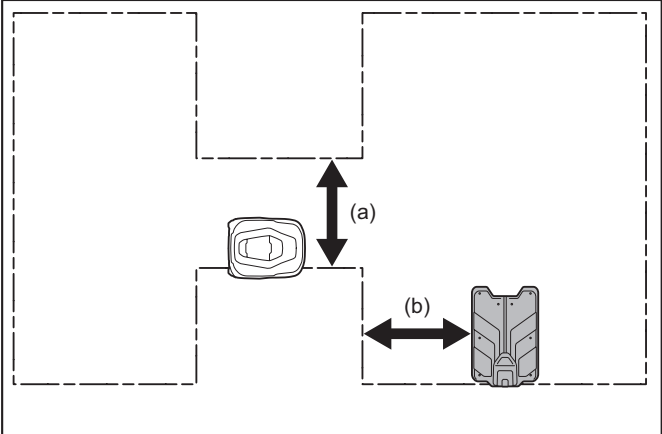
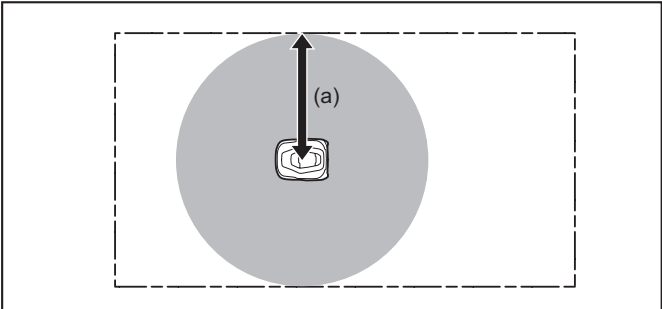
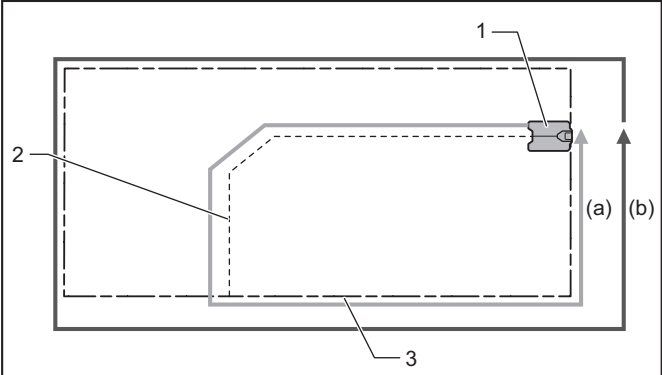
Imagine	Condiție
	<p>Nu intersectați cablurile și sârmele. Acest lucru poate intensifica semnalul, iar mașina robotizată de tuns iarba nu va funcționa corect.</p>
 <p>a) 1,5 m sau mai mult b) 1,5 m sau mai mult</p>	<ul style="list-style-type: none"> - Lățimea zonei de lucru ar trebui să fie de cel puțin 1,5 m. Mașina robotizată de tuns iarba revine la stația de încărcare urmând sârma de delimitare în sens invers acelor de ceasornic. - Asigurați-vă că sârma de delimitare se află la cel puțin 1,5 m de partea laterală a stației de încărcare.
 <p>a) 35 m sau mai puțin</p>	<p>Amplasați sârma de delimitare astfel încât distanța de la sârma de delimitare până la mașina robotizată de tuns iarba să fie mai mică de 35 m. Dacă distanța de la cea mai apropiată sârma de delimitare până la mașina robotizată de tuns iarba este mai mare de 35 m, mașina robotizată de tuns iarba nu va funcționa în mod corespunzător.</p>
 <p>1. Stație de încărcare 2. Sârma de ghidare 3. Sârma de delimitare</p> <p>a) 400 m sau mai puțin b) 800 m sau mai puțin</p>	<ul style="list-style-type: none"> - Lungimea maximă a traseului care pornește de la stația de încărcare, sârma de ghidare, sârma de delimitare și înapoi la stația de încărcare conform ilustrației din imagine ar trebui să fie de 400 m sau mai mică. - Spațiul permis pe care îl puteți încadra prin așezarea sârmei de delimitare este de până la 3.500 m². - Lungimea maximă a sârmei de delimitare este de până la 800 m, inclusiv insulele și zonele secundare.

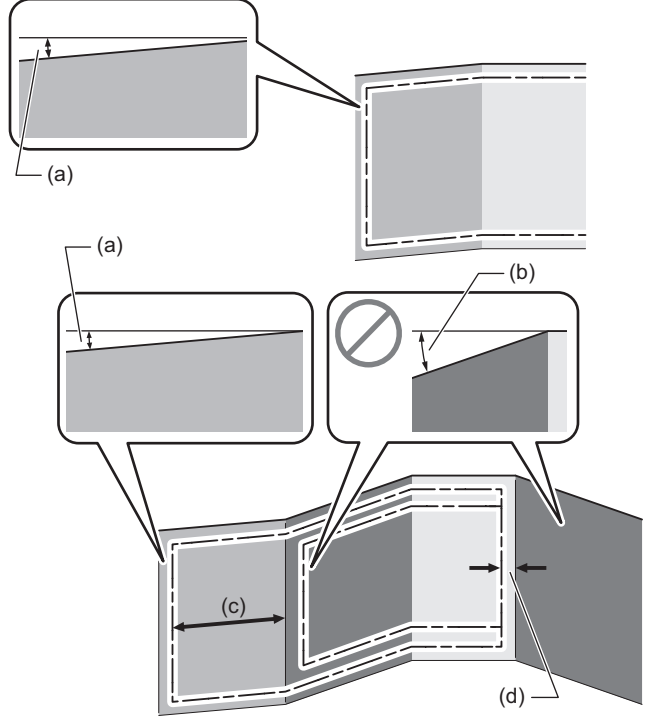
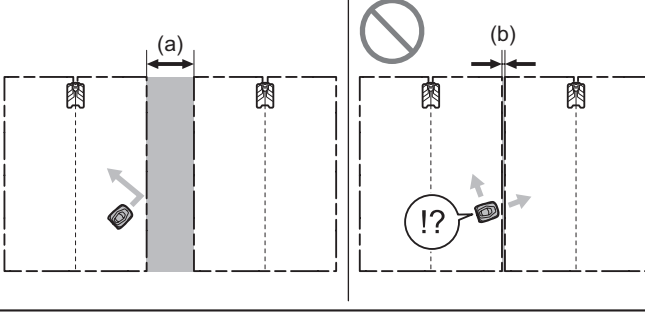
Imagine	Condiție
 <p>a) Mai puțin de 10° b) 10° sau mai mult c) 1 m sau mai mult d) Aproximativ 20 cm</p>	<p>- Dacă în zona de lucru este o pantă, așezați sârma de delimitare pe o pantă mai mică de 10°.</p> <p>- Dacă așezați o sârmă de delimitare pe o pantă mai mare de 10°, lăsați o zonă mai mică de 10° sub pantă, pe o distanță de cel puțin 1 m.</p> <p>- Nu puteți așeza o sârmă de delimitare pe o pantă mai mare de 10° în extremitatea zonei de lucru.</p> <p>- Așezați sârma de delimitare la aproximativ 20 cm distanță de limita dintre pantă și zona plană.</p>
 <p>a) 1 m sau mai mult b) Mai puțin de 1 m</p>	<p>Atunci când utilizați mai multe stații și pregătiți mai multe zone de lucru, instalați sârmele de delimitare astfel încât să existe o distanță de 1 m sau mai mult între ele.</p>

Instalarea sârmei de delimitare

NOTĂ: Sârma de delimitare ar trebui să fie întinsă drept pe o distanță de 1,5 m sau mai mare pe ambele părți ale stației de încărcare.

NOTĂ: Pentru detalii precum distanța de instalare între obstacole, consultați „*Conectarea sârmelor la stația de încărcare*” (pagina 109).

1. Introduceți prima pană aproape de stația de încărcare utilizând un ciocan din plastic și poziționați sârma de delimitare.

► **Fig.5:** 1. Stație de încărcare 2. Pană

► **Fig.5:** a) 1,5 m sau mai mult

2. Tensionați sârma de delimitare astfel încât să nu se ridice deasupra nivelului solului și apoi introduceți următoarea pană păstrând o distanță de aproximativ 1 m de la pana anterioară.

NOTĂ: Dacă sârma de delimitare se ridică deasupra nivelului solului, păstrați o distanță mai scurtă între pene.

NOTĂ: Pentru detalii precum distanța de instalare de la obstacole, consultați „*Condiții pentru instalarea sârmei de delimitare*” (pagina 104)

3. Creați o buclă (ureche) de aproximativ 20 cm pentru a asigura un joc în sârma de delimitare la locul planificat pentru conectarea dintre sârma de delimitare și sârma de ghidare pentru o conectare mai ușoară ulterior.

► **Fig.6:** 1. Loc de conectare planificat 2. Sârmă de delimitare 3. Sârmă de ghidare

NOTĂ: Sârma de ghidare ghidează mașina robotizată de tuns iarba când aceasta revine la stația de încărcare. Pentru detalii privind conectarea la sârma de ghidare, consultați „*Instalarea sârmei de ghidare*” (pagina 108).

4. Dacă există zone în care mașina robotizată de tuns iarba nu ar trebui să intre sau obstacole pe care mașina robotizată de tuns iarba nu ar trebui să le întâlnească, excludeți zona respectivă instalând sârma de delimitare în jurul acesteia.

NOTĂ: Pentru detalii, consultați „*Crearea unei insule*” (pagina 107).

5. După instalarea sârmei de delimitare până la stația de încărcare, introduceți pana lângă latura opusă a penei de la punctul de plecare utilizând un ciocan din plastic.

► **Fig.7:** 1. Pana de la punctul de plecare 2. Pana de la punctul de sfârșit

6. Tăiați sârma, păstrând o bucată de sârmă care să poată fi conectată la stația de încărcare.

► **Fig.8:** 1. Borna L (Borna stângă) 2. Borna R (Borna dreaptă)

7. În punctul în care conectorul poate ajunge la bornă, aliniați sârma de delimitare cu canelura conectorului furnizat și apoi conectați-le ferm utilizând cleștele.

► **Fig.9:** 1. Sârmă de delimitare 2. Canelura din conector

8. Tăiați sârma de delimitare în exces utilizând cleștele de tăiat sârma și păstrând o distanță de 1 cm de la ea la conector.

► Fig.10

9. Atașați un conector la cealaltă sârmă de delimitare în același mod.

NOTĂ: Marcați capetele sârmelor cu „G1”, „G2”, „L” și respectiv „R”. Aceasta va asigura conexiunile corecte ale sârmelor la reinstalarea după o depozitare pe termen lung.

NOTĂ: Nu conectați conectorii la stația de încărcare în această etapă. Conectarea la stația de încărcare este explicată ulterior, în „Conectarea sârmelor la stația de încărcare” (pagina 109).

Crearea unei insule

Dacă există obstacole precum copaci sau pietre, care nu pot fi îndepărtate din zona în care urmează să fie tunsă iarba, înconjurați-le cu sârma de delimitare pentru a crea insule.

- Instalați sârma de delimitare în jurul obstacolelor pentru a crea insule. Utilizați un interval scurt între pene astfel încât distanța de la obstacol să fie de aproximativ 35 cm.
- Instalați două linii ale sârmei de delimitare care să meargă împreună apropiate înainte și înapoi către și de la insulă (spațiu 0 cm). Aceasta îi va permite mașinii robotizate de tuns iarba să traverseze sârmele.
— Prindeți cele două linii ale sârmei de delimitare cu aceeași pană.

NOTĂ: Asigurați-vă că cele două linii ale sârmei de delimitare nu se intersectează. Mașina robotizată de tuns iarba se va opri din cauză că va exista o eroare.

► Fig.11: 1. Obstacol 2. Pană 3. Sârmă de delimitare

► Fig.11: a) Aproximativ 35 cm b) Foarte apropiate (spațiu 0 cm)

- Creați mai multe insule după cum urmează.

► Fig.12: 1. Sârmă de delimitare 2. Pană

- Dacă stația de încărcare este poziționată în interiorul sârmei de delimitare care formează insula, ghidați sârma de ghidare către aceeași insulă. Dacă stația de încărcare este poziționată în exteriorul sârmei de delimitare care formează insula, nu ghidați sârma de ghidare nici către insulă, nici către cele două linii ale sârmei de delimitare.

► Fig.13: 1. Sârmă de ghidare

Crearea unei zone secundare

Dacă există o zonă de lucru separată pentru care nu se poate asigura un traseu care să îi permită mașinii robotizate de tuns iarba să se deplaseze automat de la stația de încărcare, zona de lucru respectivă este desemnată ca zonă secundară (b). Zona în care se află stația de încărcare este zona principală (a).

- Este necesar să opriți alimentarea mașinii robotizate de tuns iarba și să mutați mașina robotizată de tuns iarba manual între zona principală și zona secundară.
- Amplasați sârma de delimitare astfel încât lățimea traseului dintre zona principală și zona secundară să fie de 10 cm sau mai mică.
- Sârma de delimitare trebuie să fie așezată astfel încât să formeze o linie unică, neîntreruptă, în jurul întregii zone de lucru ((a) și (b)).
- Când se tunde iarba din zona secundară, este necesar să se modifice setările mașinii robotizate de tuns iarba. Pentru detalii, consultați manualul de instrucțiuni al acestui produs.

► Fig.14: 1. Sârmă de delimitare 2. Stație de încărcare 3. 10 cm sau mai puțin

► Fig.14: a) Zona principală b) Zonă secundară

Instalarea sârmei de ghidare

Sârma de ghidare ghidează mașina robotizată de tuns iarba către stația de încărcare. De asemenea, această sârmă ghidează mașina robotizată de tuns iarba către zonele în care mașina robotizată de tuns iarba lucrează mai rar din motive topografice etc.

NOTĂ: Mașina robotizată de tuns iarba poate fi utilizată fără a instala sârma de ghidare.

NOTĂ: Se pot instala până la 2 sârme de ghidare.

NOTĂ: Nu ramificați sârma de ghidare.

Condiții pentru instalarea sârmei de ghidare

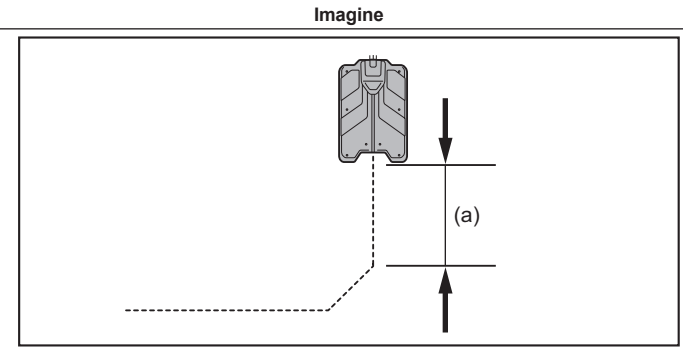
Imagine	Condiție
 <p>a) 2 m sau mai mult</p>	Astfel cum se arată în figură, așezați sârma de ghidare drept pe o distanță de cel puțin 2 m de la stația de încărcare. Este posibil ca mașina robotizată de tuns iarba să nu poată să revină la stația de încărcare.

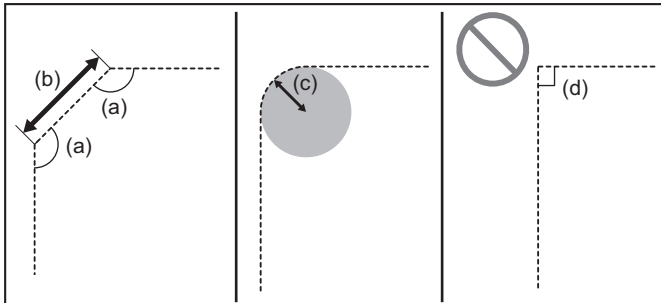
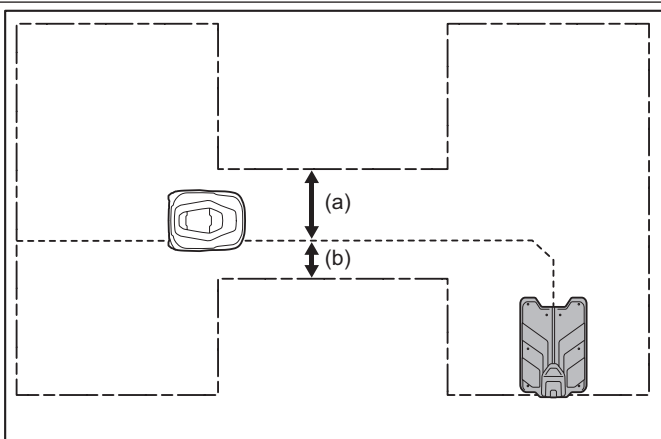
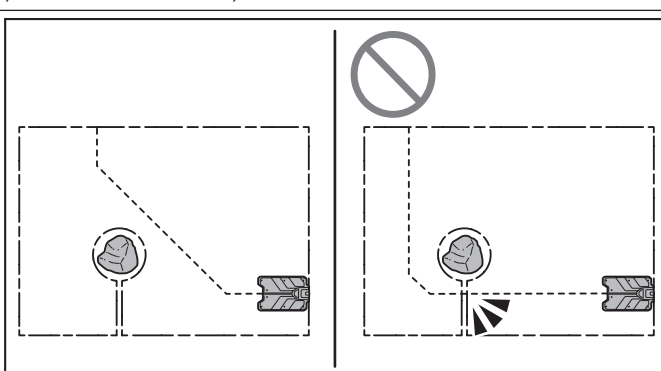
Imagine	Condiție
 <p>a) Aproximativ 135° b) 50 cm sau mai mult c) 1 m sau mai mult d) 90° sau mai puțin</p>	<p>- Când creați o curbă, instalați sârma de ghidare la un unghi de aproximativ 135°. Este posibil ca mașina robotizată de tuns iarba să nu poată să revină la stația de încărcare la unghiuri mai mici de 90°.</p> <p>- Asigurați-vă că linia diagonală dreaptă este de cel puțin 50 cm.</p> <p>- Dacă sârma de ghidare trebuie așezată în linie curbată, așezați-o astfel încât raza de îndoire să fie de 1 m sau mai mare.</p>
 <p>a) 100 cm sau mai mult b) 50 cm sau mai mult</p>	<p>Lățimea zonei de lucru ar trebui să fie de cel puțin 1,5 m. Asigurați-vă că spațiul din partea stângă a sârmei de ghidare este mare, deoarece mașina robotizată de tuns iarba trece prin partea stângă a sârmei de ghidare și revine la stația de încărcare.</p>
	<p>Asigurați-vă că sârma de ghidare nu se intersectează cu sârma de delimitare.</p>

Instalarea sârmei de ghidare

1. Tăiați bucla (urechea) sârmei de delimitare creată în prealabil la locul de conectare dintre sârma de delimitare și sârma de ghidare.

► Fig.15: 1. Sârmă de delimitare

2. Introduceți sârma de ghidare la portul din centru și sârmele de delimitare în porturile din stânga și dreapta ale celor trei porturi de conectare ale cuplorului furnizat.

► Fig.16: 1. Cuplor 2. Sârmă de delimitare 3. Sârmă de ghidare

NOTĂ: Introduceți toate cele trei sârme până la capăt.

3. Prindeți cuplorul cu cleștele pentru a fixa sârmele.

► Fig.17

ATENȚIE: Fixați cuplorul cu pene, astfel încât să nu existe niciun spațiu între cuplor și sol. În caz contrar, sârmele și cuploarele pot fi deteriorate de mașina robotizată de tuns iarba.

4. Introduceți penele pe ambele părți ale punctului de conectare utilizând un ciocan din plastic.

► Fig.18: 1. Pană

NOTĂ: Asigurați-vă că conexiunea dintre sârma de ghidare și sârma de delimitare este de aproximativ 90°.

5. Instalați sârma de ghidare introducând penele până la stația de încărcare utilizând un ciocan din plastic.

- Introduceți penele la o distanță de aproximativ 1 m una de alta, dar scurtați intervalul dacă sârma de ghidare se ridică deasupra nivelului solului.

- Când creați o curbă, instalați sârma de ghidare la un unghi de aproximativ 135°.

- Instalați sârma de ghidare în linie dreaptă pe o distanță de 2 m sau mai mare în fața stației de încărcare.

- Pentru alte condiții de instalare a sârmei de ghidare, consultați „Condiții pentru instalarea sârmei de ghidare” (pagina 107).

► Fig.19: 1. Stație de încărcare 2. Sârmă de ghidare

► Fig.19: a) 2 m sau mai mult b) Aproximativ 135°

6. Când ați terminat de instalat sârma de ghidare până la stația de încărcare, treceți sârma de ghidare prin spatele stației de încărcare prin orificiul din partea de jos a turnului stației de încărcare.

► **Fig.20:** 1. Orificiu 2. Turn

NOTĂ: Tăiați sârma de ghidare astfel încât să rămână o parte de aproximativ 30 cm sau mai lungă în spatele stației de încărcare.

7. Introduceți și fixați sârma de ghidare în canelura din centrul bazei stației.

► **Fig.21:** 1. Canelură 2. Bază stație

8. Atașați un conector la vârful sârmei de ghidare.

NOTĂ: Consultați pagina 106 pentru modalitatea de a atașa conectorul.

9. Când instalați o a doua sârmă de ghidare, repetați pașii de la 1 la 8.

NOTĂ: Pentru detalii privind conectarea la stația de încărcare, consultați „*Conectarea sârmelor la stația de încărcare*” (pagina 109).

Prelungirea unei sârme

Când prelungiți o sârmă, utilizați un cuplor furnizat pentru a conecta cele două sârme.

⚠ATENȚIE: Fixați cuplorul cu pene, astfel încât să nu existe niciun spațiu între cuplor și sol. În caz contrar, sârmele și cuploarele pot fi deteriorate de mașina robotizată de tuns iarba.

1. Introduceți sârmele în partea stângă și în partea dreaptă a celor trei porturi de conectare ale cuplorului furnizat.

► **Fig.22:** 1. Cuplor 2. Sârmă

NOTĂ: Introduceți ambele sârme până la capăt.

NOTĂ: Prelungirea sârmelor este posibilă prin introducerea în oricare dintre cele două porturi de conectare, dar se recomandă să se utilizeze porturile de conectare stâng și drept pentru a prelungi într-un mod drept.

2. Prindeți cuplorul cu cleștele pentru a fixa sârmele.

► **Fig.23**

Fixarea stației de încărcare

Asigurați-vă că cablul flexibil izolat în cauciuc poate ajunge la stația de încărcare și apoi fixați-l cu șuruburile bolț (8 buc.) utilizând cheia imbus de 6.

► **Fig.24:** 1. Cheie imbus de 6 2. Șurub bolț (pentru fixarea stației de încărcare) (8 buc.)

Conectarea sârmelor la stația de încărcare

Când ați terminat de instalat sârmele, conectați sârma de delimitare, sârma de ghidare și cablul flexibil izolat în cauciuc la stația de încărcare.

Conectarea sârmei de delimitare

1. Deschideți capacul bornelor și scoateți capacul sârmelor din stația de încărcare.

► **Fig.25:** 1. Capac borne 2. Capac sârme

2. Stați în spatele stației de încărcare și treceți sârma de delimitare care vine din partea stângă prin cârligul din partea stângă (3 cârlige) din partea de jos.

► **Fig.26:** 1. Sârma de delimitare care vine din partea stângă 2. Cârligele din partea stângă (trei locuri)

3. Introduceți conectorul de la capătul sârmei în borna R (borna dreaptă).

► **Fig.27:** 1. Borna R (Borna dreaptă) 2. Conectorul sârmei de delimitare care vine din partea stângă

NOTĂ: Pentru a împiedica deformarea sau deteriorarea conectorului, conectați conectorul drept, fără să îl înclinați.

4. În același mod, treceți sârma de delimitare care vine din partea dreaptă prin cârligele din partea dreaptă (trei locuri) în ordine, din partea de jos și introduceți conectorul în borna L (borna stângă).

► **Fig.28:** 1. Borna L (Borna stângă) 2. Conectorul sârmei de delimitare care vine din partea dreaptă 3. Cârligele din partea dreaptă (trei locuri)

NOTĂ: Asigurați-vă că sârmele de delimitare sunt conectate la bornele corespunzătoare. Dacă sârmele de delimitare sunt conectate la bornele necorespunzătoare, mașina robotizată de tuns iarba nu va putea să recunoască zona de lucru.

► **Fig.29:** 1. Sârmă de delimitare 2. Zonă de lucru

Conectarea sârmei de ghidare

Treceți sârma de ghidare prin cârligele din partea dreaptă sau din partea stângă (două locuri) și atașați conectorul de la capătul sârmei la borna G1 sau G2.

NOTĂ: Pentru a împiedica deformarea sau deteriorarea conectorului, conectați conectorul drept, fără să îl înclinați.

NOTĂ: Conectorul sârmei de ghidare poate fi atașat atât la borna G1, cât și la borna G2.

► **Fig.30:** 1. Conectorul sârmei de ghidare 2. Borna G2 3. Cârligele din partea dreaptă (două locuri) 4. Fantă (nu treceți sârma de ghidare prin acest loc)

NOTĂ: Dacă instalați o a doua sârmă de ghidare, conectați-o la borna deschisă G1 sau G2, urmând aceeași procedură.

Conectarea la cablul flexibil izolat în cauciuc

1. Conectați conectorul cablului flexibil izolat în cauciuc la mufă.

► Fig.31: 1. Mufă 2. Conectorul cablului flexibil izolat în cauciuc

NOTĂ: Pentru a împiedica deformarea sau deteriorarea conectorului, conectați conectorul drept, fără să îl înclinați.

2. Treceți cablul flexibil izolat în cauciuc prin cârligele din centru (trei locuri) în ordine, începând din partea de sus.

► Fig.32: 1. Cârligele din centru (trei locuri)

3. Atașați capacul sârmei.

• Treceți cablul flexibil izolat în cauciuc prin fanta din capacul sârmelor.

► Fig.33: 1. Capac sârme 2. Fantă

4. Închideți capacul bornelor și conectați fișa de alimentare a adaptorului c.a. la o priză.

► Fig.34: 1. Capac borne

5. Verificați dacă indicatorul stației emite o lumină verde.

• Dacă sârma de delimitare este conectată corect, indicatorul stației va emite o lumină verde.

• Dacă există o eroare de conectare, indicatorul stației va emite o lumină roșie intermitentă. Îndepărtați orice anomalii din partea de conectare a stației de încărcare sau de la nivelul fiecărei sârme și verificați din nou indicatorul stației.

► Fig.35: 1. Indicator stație

6. Verificați conexiunea sârmei de ghidare.

Verificați conexiunea sârmei de ghidare parcurgând următorii pași:

1. Confirmați că sârma de delimitare a fost conectată cu succes. (Verificați dacă indicatorul stației emite o lumină verde.)

2. Scoateți unul dintre conectorii sârmei de delimitare din borna L (stângă) sau R (dreaptă).

3. Scoateți unul dintre conectorii sârmei de ghidare din borna G1 sau G2 și apoi introduceți acest conector în borna liberă pentru sârma de delimitare.

4. Verificați dacă indicatorul stației emite o lumină verde.

5. După verificare, reveniți întotdeauna la conexiunile inițiale ale sârmelor.

► Fig.36

Încărcarea mașinii robotizate de tuns iarba

1. Apăsați partea I a întrerupătorului de alimentare al mașinii robotizate de tuns iarba și porniți alimentarea.

► Fig.37

NOTĂ: Este necesar să porniți alimentarea când încărcați mașina robotizată de tuns iarba.

2. Andocați mașina robotizată de tuns iarba pe stația de încărcare.

► Fig.38

NOTĂ: Când începe încărcarea, LED-ul mașinii robotizate de tuns iarba emite o lumină verde intermitentă. Atunci când încărcarea este finalizată, LED-ul se stinge.

NOTĂ: Dacă acumulatorul este încărcat complet, încărcarea nu va începe, iar LED-ul mașinii robotizate de tuns iarba nu va emite o lumină verde intermitentă.

NOTĂ: Lumina indicatorului stației nu se schimbă în funcție de starea de încărcare.

NOTĂ: Încărcarea este posibilă chiar dacă sârma de delimitare sau sârma de ghidare nu este conectată la stația de încărcare.

Configurarea inițială

NOTĂ: Scoateți filmul de protecție din partea de control înainte de utilizare.

Când alimentarea mașinii robotizate de tuns iarba este pornită pentru prima dată, apare ecranul de configurare inițială prezentat mai jos. Introduceți limba de afișare, data și ora, zona în care urmează să fie tunsă iarba și codul PIN.

1. Apăsați butonul „STOP” al mașinii robotizate de tuns iarba și deschideți capacul afișajului.

► Fig.39: 1. Capacul afișajului 2. Butonul „STOP”

2. Selectați limba pe care să o utilizați cu tastele și apăsați tasta .

► Fig.40

3. Selectați formatele preferate de afișare a datei și orei cu tastele .

4. Selectați [Next (Înainte)] (Continuare) cu tastele și apăsați tasta .

► Fig.41

5. Apăsați tastele pentru a selecta elementul și introduceți data și ora apăsând tastele de la **0** la **9**.

6. Selectați [Verify (Verificare)] (Verificare) cu tastele și apăsați tasta .

► Fig.42

7. Selectați zona în care urmează să fie tunsă iarba cu tastele și apăsați tasta .

► Fig.43

8. Apăsați tastele de la **0** la **9** pentru a introduce codul PIN.

► Fig.44

NOTĂ: În starea inițială, nu este setat niciun cod PIN.

9. Reintroduceți codul PIN pentru confirmare.

► Fig.45

NOTĂ: Notați codul PIN și păstrați-l într-un loc sigur astfel încât să nu îl uitați.

Notă:

--	--	--	--

NOTĂ: Dacă ați uitat codul PIN, contactați punctul nostru de vânzare sau distribuitorul local.

Verificarea instalării sârmei

Verificarea plecării de la stația de încărcare

[Top menu] (Primul meniu afișat) > [Main menu (Meniu principal)] (Meniul principal) > [Navigation preferences (Preferințe navigație)] (Preferințe pentru deplasare) > [Mower departing points (Puncte plecare mașină tuns)] (Punctele de plecare a mașinii de tuns iarba)

Urmați procedura de mai jos și asigurați-vă că mașina robotizată de tuns iarba pleacă de la stația de încărcare. În operațiunea de plecare, mașina robotizată de tuns iarba salvează intensitatea câmpului magnetic al stației de încărcare în memoria sa pentru a permite andocarea corectă.

NOTĂ: Asigurați-vă că verificați plecarea după instalarea sârmelor. În caz contrar, este posibil ca mașina robotizată de tuns iarba să se deplaseze la viteze mici pe sârma de ghidare sau să nu se deplaseze la viteză mică pe stația de încărcare.

NOTĂ: Andocați mașina robotizată de tuns iarba pe stația de încărcare înainte de a seta metoda de plecare.

1. Apăsați butonul  de pe panoul de control.

Se afișează [Main menu (Meniu principal)] (Meniul principal).

2. Selectați  [Navigation preferences (Preferințe navigație)] (Preferințe pentru deplasare) pe afișaj, cu tastele /  și apăsați tasta .

Se afișează submeniul.

3. Selectați [Mower departing points (Puncte plecare mașină tuns)] (Punctele de plecare a mașinii de tuns iarba).



Se afișează ecranul de selectare a meniului.

4. Selectați numărul profilului corespunzător metodei de plecare pe care doriți să o setați cu tastele /  și apăsați tasta .

► Fig.46

Se afișează meniul de opțiuni.

5. Utilizați tastatura și introduceți condițiile dorite în câmpurile pentru formatul opțiunii afișate pe ecran.

Opțiune	Detalii
Wire to trace: (Fir de urmărit)	Selectați tipul de sârmă pe care trebuie să îl detecteze mașina robotizată de tuns iarba după ce pleacă de la stația de încărcare. Utilizați tastele  /  pentru a afișa tipul de sârmă dorit. Pentru a pleca direct de la stația de încărcare fără a detecta o anumită sârmă, selectați [--].
Departure position: (Poziție plecare:)	Introduceți distanța la care mașina robotizată de tuns iarba trebuie să se îndepărteze de stație înainte de a începe operațiunea de tundere a ierbii. Puteți introduce o distanță cuprinsă între 0 și 800 m.
Probability (Probabilitate)	Introduceți probabilitatea de executare a profilului setat sub formă de procent.

► Fig.47: 1. Valoarea maximă a probabilității care poate fi introdusă

NOTĂ: Valoarea maximă a probabilității care poate fi introdusă va fi afișată în partea stângă a zonei de introducere a fiecărui profil. Introduceți valoarea care este mai mică decât valoarea maximă. Dacă introduceți o valoare care depășește valoarea permisă, aceasta va fi înlocuită cu valoarea maximă.

6. Selectați [Test] și executați operația de test înainte de înregistrarea setărilor.

Mașina robotizată de tuns iarba se deplasează de-a lungul sârmei selectate.

Mașina robotizată de tuns iarba se oprește automat după distanța pe care o introduceți.

NOTĂ: Confirmarea este finalizată dacă mașina robotizată de tuns iarba pleacă de la stația de încărcare și se oprește în punctul desemnat.

7. Apăsați butonul „STOP”.

Se deschide capacul afișajului.

8. Selectați [Yes (Da)] (Da) pentru a înregistra sau [No] (Nu) pentru a anula înregistrarea atunci când se afișează ecranul de confirmare prin care sunteți întrebat dacă doriți să înregistrați metoda de plecare din deplasarea de test.

Dacă selectați [No] (Nu), trebuie să reîncepeți configurarea de la început.

Verificarea instalării sârmei de delimitare

Verificați dacă sârma de delimitare a fost instalată corect.

1. Țineți mânerul mașinii robotizate de tuns iarba și mișcați manual mașina robotizată de tuns iarba astfel încât să fie poziționată în fața sârmei de delimitare.

► **Fig.48:** 1. Sârmă de delimitare

2. Apăsați butonul „STOP”.

Se deschide capacul afișajului.

3. Apăsați butonul , selectați [Auto mowing (Tuns automat)] (Tundere automată a ierbii) și apăsați tasta .

4. Închideți capacul afișajului.

Mașina robotizată de tuns iarba începe să tundă iarba și se deplasează în direcția sârmei de delimitare.

5. Asigurați-vă că mașina robotizată de tuns iarba își schimbă direcția la sârma de delimitare și continuă să se deplaseze pentru tunderea ierbii.

► **Fig.49:** 1. Sârmă de delimitare

6. Apăsați butonul „STOP”.

Mașina robotizată de tuns iarba se oprește.

7. Opriți întrerupătorul de alimentare al mașinii robotizate de tuns iarba și transportați-o în alt loc și apoi porniți întrerupătorul. Verificați dacă mașina robotizată de tuns iarba funcționează similar și în alte locuri ale sârmei de delimitare.

Readucerea mașinii robotizate de tuns iarba la stația de încărcare

[Top menu] (Primul meniu afișat) > [Park (Parcare)] (Parcare) > [Stay at charging station (Menținere la stația de încărcare)] (Rămânere la stația de încărcare)

Această procedură nu este necesară când este instalată o sârmă de ghidare. Continuați cu [Verificarea instalării sârmei de ghidare] (Verificarea instalării sârmei de ghidare). Efectuați această procedură atunci când utilizați mașina robotizată de tuns fără instalarea unei sârme de ghidare.

Readucerea mașinii robotizate de tuns iarba la stația de încărcare.

NOTĂ: În mod implicit, mașina robotizată de tuns iarba caută în principal semnale de la sârma de ghidare și revine la stația de încărcare conform semnalelor sârmei de ghidare. Chiar dacă nu există nicio sârmă de ghidare în zona dvs. de lucru, mașina robotizată de tuns iarba continuă mai întâi să caute semnale de la sârma de ghidare pentru o perioadă de căutare prioritărilor predefinită. După scurgerea perioadei de căutare prioritărilor, mașina robotizată de tuns iarba caută semnale de la sârma de delimitare și revine la stația de încărcare conform semnalelor sârmei de delimitare. Dacă nu doriți să instalați sârma de ghidare, recomandăm să modificați perioada de căutare prioritărilor pentru sârma de ghidare. Pentru detalii, consultați „Configurarea perioadei de căutare activă a semnalului de ghidare” în manualul de instrucțiuni.

1. Apăsați butonul  de pe panoul de control.

Se afișează submeniul.

► **Fig.50**

2. Selectați [Stay at charging station (Menținere la stația de încărcare)] (Rămânere la stația de încărcare).

Când este apăsată tasta , se afișează mesajul [Close the display cover to return to the charging station. (Închideți capacul afișajului pentru a reveni la stația de încărcare.)] (Închideți capacul afișajului pentru a reveni la stația de încărcare.)

3. Închideți capacul acumulatorului.

Verificați dacă mașina robotizată de tuns iarba revine la stația de încărcare.

Verificarea instalării sârmei de ghidare

Verificați dacă sârma de ghidare a fost instalată corect.

1. Cu alimentarea oprită, țineți mânerul mașinii robotizate de tuns iarba și mișcați manual mașina robotizată de tuns iarba astfel încât să fie poziționată în fața sârmei de ghidare.

► **Fig.51:** 1. Sârmă de ghidare

2. Apăsați butonul „STOP”.

Se deschide capacul afișajului.

3. Apăsați butonul , selectați [Stay at charging station (Menținere la stația de încărcare)] (Rămânere la stația de încărcare) și apăsați tasta .

4. Închideți capacul afișajului.

Mașina robotizată de tuns iarba începe să tundă iarba în direcția sârmei de ghidare.

5. Asigurați-vă că mașina robotizată de tuns iarba își schimbă direcția în apropierea sârmei de ghidare, se deplasează de-a lungul sârmei de ghidare în direcția stației de încărcare și se ancochează pe stația de încărcare.

NOTĂ: După ce mașina robotizată de tuns iarba detectează sârma de ghidare, se va deplasa de-a lungul laturii stângi a sârmei de ghidare.

În acest moment instalarea și verificările funcționării sunt finalizate. Pentru utilizarea detaliată a acestui produs, consultați manualul de instrucțiuni al acestui produs.

EXEMPLE DE UTILIZARE

În continuare sunt prezentate câteva exemple de instalări și setări care pot fi utilizate.

Detaliile prezentate în imagini sunt doar exemple care ilustrează diferitele aplicații în care fiecare caz s-ar potrivi cel mai bine. Adaptați aceste metode în funcție de preferințe.

Zona grădinii personale a unei clădiri rezidențiale

O curte intimă sau o grădină pătrată mică în curtea casei, înconjurată de garduri mici, poteci și alei.

► **Fig.52:** 1. Stație de încărcare 2. Sârmă de delimitare 3. Sârmă de ghidare

Ghid practic

Zona în care urmează să fie tunsă iarba	500 m ²
Zile și ore de lucru săptămânal	4 ore în 6 zile ale săptămânii 8 ore în 3 zile ale săptămânii
Metoda de plecare de la stație [execution priority (%)] (prioritate de execuție (%))	Plecare direct de la stația de încărcare la [100%]. Consultați punctul de plecare a mașinii de tuns iarba „A” din imagine.
Necesitate de a crea setări pentru zona secundară	Nu
Sfaturi pentru instalare și setări	Poziționați stația de încărcare la capătul apropiat al jumătății de linie care desparte zona în care urmează să fie tunsă iarba în două zone egale – superioară și inferioară. Instalați o sârmă de ghidare de-a lungul jumătății de linie care desparte zona în care urmează să fie tunsă iarba în două zone egale – superioară și inferioară.

Grădină casei cu o zonă de lucru separată pentru tunderea ierbii

O grădină mare, deschisă, care înconjoară casa pe două laturi, cu o zonă mică de gazon separată, lângă o grădină matură cultivată sau o grădină de legume.

► **Fig.53:** 1. Zona principală 2. Zonă secundară 3. Stație de încărcare 4. Sârmă de delimitare 5. Sârmă de ghidare

Ghid practic

Zona în care urmează să fie tunsă iarba	zona principală	1.000 m ²
	zonă secundară	400 m ²
Zile și ore de lucru săptămânal	zona principală	14 ore în 5 zile ale săptămânii
	zonă secundară	12 ore în 2 zile ale săptămânii
Metoda de plecare de la stație [execution priority (%)] (prioritate de execuție (%))	zona principală	Plecare direct de la stația de încărcare la [70%]. Consultați punctul de plecare a mașinii de tuns iarba „A” din imagine. Plecare către capătul îndepărtat al grădinii principale și începerea operațiunii de tundere a ierbii de la zona de sfârșit a sârmei de ghidare la [30%]. Consultați punctul de plecare „B” al mașinii de tuns iarba din imagine.
	zonă secundară	Mutați manual mașina robotizată de tuns iarba din zona principală în zona secundară în prealabil. Apoi începeți să tundeți iarba manual. Consultați instrucțiunile din „Tunderea ierbii fără încărcare automată” din manualul de instrucțiuni pentru detalii.
Necesitate de a crea setări pentru zona secundară		Da
Sfaturi pentru instalare și setări		Poziționați stația de încărcare în centrul părții limitate din față a grădinii principale. Instalați o sârmă de ghidare de-a lungul jumătății de linie care desparte zona principală în două zone egale – din stânga și din dreapta.

Câmpuri de gazon pe dealuri mici

Peisaj în pantă cu gazon verde dintr-un parc, de pe un teren de golf sau din zone asemănătoare. Gazonul crește la înălțimi diferite și în nuanțe diferite, pe una sau mai multe pante ușoare și abrupte, cu zone cu nisip și apă.

► **Fig.54:** 1. Stație de încărcare 2. Sârmă de delimitare 3. Sârmă de ghidare

Ghid practic

Zona în care urmează să fie tunsă iarba	2.500 m ²
Zile și ore de lucru săptămânal	24 ore în 7 zile ale săptămânii
Metoda de plecare de la stație [execution priority (%)] (prioritate de execuție (%))	Plecare direct de la stația de încărcare la [40%]. Consultați punctul de plecare a mașinii de tuns iarba „A” din imagine. Plecare către capătul unei suprafețe de gazon uniforme de pe deal și începerea operațiunii de tundere a ierbii de la zona de sfârșit a sârmei de ghidare la [30%]. Consultați punctul de plecare „B” al mașinii de tuns iarba din imagine. Plecare către capătul îndepărtat al unei suprafețe cu gazon ușor înclinate pe partea de coborâre și începerea operațiunii de tundere a ierbii din zona de sfârșit a sârmei de ghidare la [30%]. Consultați punctul de plecare „C” al mașinii de tuns iarba din imagine.
Necesitate de a crea setări pentru zona secundară	Nu
Sfaturi pentru instalare și setări	Poziționați stația de încărcare la capătul jumătății de linie care desparte suprafața de gazon plană de pe deal în două zone egale – dreapta și stânga. Instalați două sârme de ghidare de-a lungul jumătății de linie care desparte zona în care urmează să fie tunsă iarba în două zone egale – superioară și inferioară. Una către capătul suprafeței de gazon plane de pe deal, iar cealaltă către capătul îndepărtat al suprafeței de gazon ușor înclinate din partea de coborâre de pe deal. Asigurați-vă că instalați o sârmă de delimitare pe suprafețele care sunt aproape plane sau mai puțin înclinate. Așezați o sârmă de ghidare diagonal peste pantă deoarece facilitează urcarea mașinii robotizate de tuns iarba pe pantă.

O grădină proiectată atent, cu câteva puncte greu accesibile pentru operațiunea de tundere a ierbii

O zonă de grădină complexă, împrejmuită complet, care include o casă mare, obiecte decorative cu apă și o varietate mare de plante și obiecte. Peisajul proiectat atent contribuie la menținerea unui aspect frumos intact al grădinii, dar creează și zone izolate pentru întreținerea gazonului.

► **Fig.55:** 1. Stație de încărcare 2. Sârmă de delimitare 3. Sârmă de ghidare

Ghid practic

Zona în care urmează să fie tunsă iarba	2.500 m ²
Zile și ore de lucru săptămânal	24 ore în 7 zile ale săptămânii
Metoda de plecare de la stație [execution priority (%)] (prioritate de execuție (%))	Plecare direct de la stația de încărcare la [30%]. Consultați punctul de plecare a mașinii de tuns iarba „A” din imagine. Plecare către capătul lateral apropiat al zonei de lucru pentru tunderea ierbii și începerea operațiunii de tundere a ierbii la câțiva pași în fața zonei de sfârșit a sârmei de ghidare la [20%]. Consultați punctul de plecare „B” al mașinii de tuns iarba din imagine. Plecare către colțul îndepărtat al zonei de lucru pentru tunderea ierbii și începerea operațiunii de tundere a ierbii la aproximativ mijlocul lungimii sârmei de ghidare la [30%]. Consultați punctul de plecare „C” al mașinii de tuns iarba din imagine. Plecare către colțul îndepărtat al zonei de lucru pentru tunderea ierbii și începerea tunderii ierbii la câțiva pași în fața zonei de sfârșit a sârmei de ghidare la [20%]. Consultați punctul de plecare „D” al mașinii de tuns iarba din imagine.
Necesitate de a crea setări pentru zona secundară	Nu
Sfaturi pentru instalare și setări	Poziționați stația de încărcare în curte pentru a proteja peisajul și pentru un acces facil la sursa de alimentare. Instalați două sârme de ghidare care să ghideze mașina robotizată de tuns iarba către două dintre cele mai greu accesibile zone pentru operațiunea de tundere a ierbii din grădină. Una către capătul apropiat al grădinii, care să treacă printre două obiecte din grădină, iar celălalt către colțul îndepărtat al grădinii, care să treacă printre parcare și plante. Asigurați-vă că poziționați sârmele de ghidare la o anumită distanță de o sârmă de delimitare pentru a evita să afectați deplasarea mașinii robotizate.

Grădină formală deschisă, împărțită în secțiuni asimetrice, cu garduri vii, plante sălbatice, alei și obiecte de grădină

Situată în mijlocul unei păduri cu numeroase plante și numeroși copaci, un imobil comercial are o vedere neobstrucționată asupra grădinii din spate, care este împărțită în aproximativ trei zone cu gazon de diferite mărimi și amplori.

► **Fig.56:** 1. Stație de încărcare 2. Sârmă de delimitare 3. Sârmă de ghidare

Ghid practic

Zona în care urmează să fie tunsă iarba	1.500 m ² (raport de divizare a zonei: aproximativ 55/30/15)
Zile și ore de lucru săptămânal	14 ore în 7 zile ale săptămânii 24 ore în 4 zile ale săptămânii
Metoda de plecare de la stație [execution priority (%)] (prioritate de execuție (%))	Stabiliți prioritățile de execuție pentru operațiunile de tuns iarba în raport cu dimensiunile celor trei zone. Plecare direct de la stația de încărcare la [55%]. Consultați punctul de plecare a mașinii de tuns iarba „A” din imagine. Plecare către capătul îndepărtat al celei de-a doua cea mai mari zone de lucru pentru tunderea ierbii și începerea operațiunii de tundere a ierbii de la zona de sfârșit a sârmei de ghidare la [30%]. Consultați punctul de plecare „B” al mașinii de tuns iarba din imagine. Plecare către capătul îndepărtat al celei de-a treia cea mai mari zone de lucru pentru tunderea ierbii și începerea operațiunii de tundere a ierbii de la zona de sfârșit a sârmei de ghidare la [15%]. Consultați punctul de plecare „C” al mașinii de tuns iarba din imagine.
Necesitate de a crea setări pentru zona secundară	Nu
Sfaturi pentru instalare și setări	Poziționați stația de încărcare la capătul îndepărtat al jumătății de linie care desparte cea mai mare zonă în care urmează să fie tunsă iarba în două zone egale – stânga și dreapta. Instalați o sârmă de ghidare de-a lungul jumătății de linie care desparte a doua cea mai mare zonă în care urmează să fie tunsă iarba în două zone egale – stânga și dreapta. Instalați o sârmă de ghidare de-a lungul jumătății de linie care desparte a treia cea mai mare zonă în care urmează să fie tunsă iarba în două zone egale – stânga și dreapta.

Einleitung

Bei diesem Handbuch handelt es sich um die Einrichtungsanleitung für den Mähroboter. Dieses Handbuch beschreibt die Installation der Ladestation, die Installation des Begrenzungsdrahtes, die Installation des Führungsdrahtes und die Ersteinstellung des Mähroboters. Lesen Sie unbedingt die Vorsichtshinweise für den Gebrauch in der Betriebsanleitung dieses Produkts.

Übersicht über den Mähroboter

Der Mähroboter führt das mühsame Rasenmähen automatisch durch. Dieses Produkt hat die folgenden Hauptkomponenten.

- **Mähroboter**
Dies ist das Hauptgerät, das den Rasen mäht. Es wird von der Ladestation aufgeladen und mäht automatisch den Rasen innerhalb des Arbeitsbereichs.
- **Ladestation**
Diese Station lädt den Mähroboter auf und lässt Signale in den Begrenzungsdraht und den Führungsdraht fließen.
- **Begrenzungsdraht**
Dieser Draht wird an der Peripherie des Arbeitsbereichs installiert. Diese Begrenzung ermöglicht es dem Mähroboter, den zu mähenden Bereich des Rasens zu erkennen.
- **Führungsdraht**
Dieser Draht führt den Mähroboter zur Ladestation. Dieser Draht leitet den Rasenmäher auch in Bereiche, in denen der Rasenmäher aufgrund der Topografie usw. weniger häufig arbeitet.
(Die Installation des Führungsdrahtes ist optional.)

► **Abb.1:** 1. Mähroboter 2. Ladestation 3. Begrenzungsdraht 4. Führungsdraht

HINWEIS: Es wird empfohlen, eine wie oben abgebildete Installationszeichnung des Arbeitsbereichs anzufertigen, bevor die Drähte installiert werden.

Beschreibung der Handbücher

- **Einrichtungsanleitung**
Dieses Handbuch beschreibt die Installation der Ladestation, die Installation des Begrenzungsdrahtes, die Installation des Führungsdrahtes und die Ersteinstellung des Mähroboters.
- **Betriebsanleitung dieses Produkts**
In dieser Anleitung werden die Hauptfunktionen und Sicherheitsmaßnahmen, verschiedene Einstellungen sowie die Wartung des Mähroboters beschrieben.

Überprüfen des Verpackungsinhalts

Ladestation

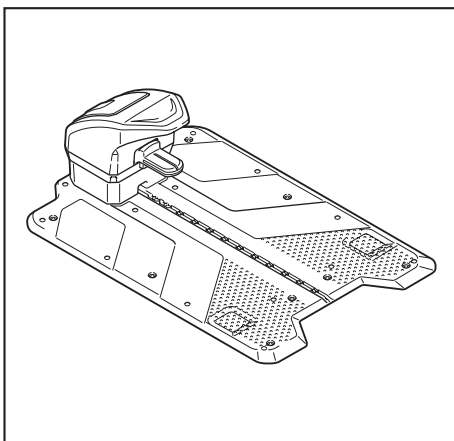

Netzteil
(Die Form des Steckers des Netzteils ist je nach Land unterschiedlich.)

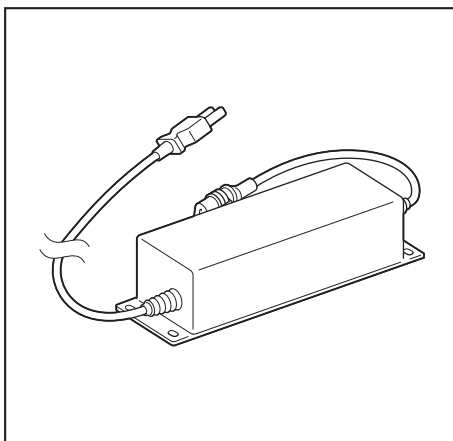

Cable-Kabel

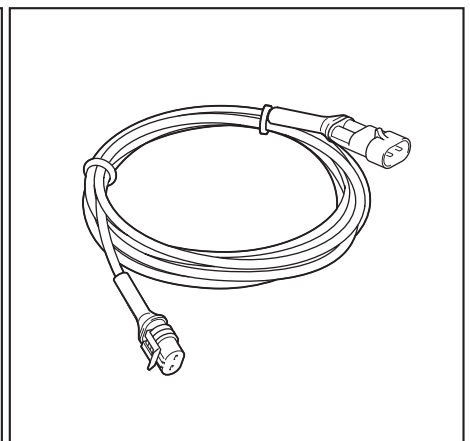

Draht (150 m)

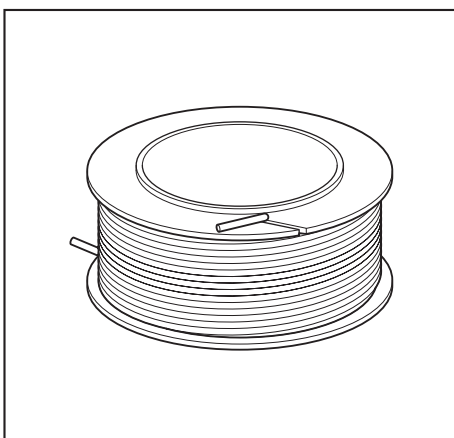

Pflock (zur Befestigung der Drähte) 150 Stk.

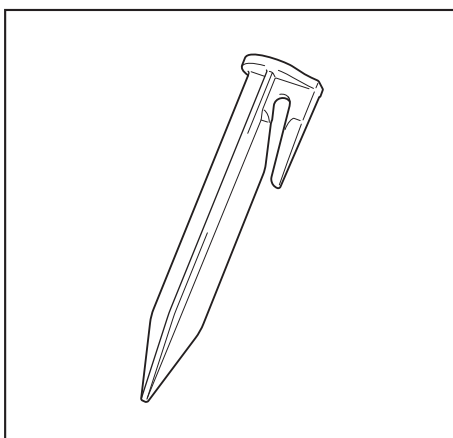

Schraubpflock (zur Befestigung der Ladestation) (8 Stk)

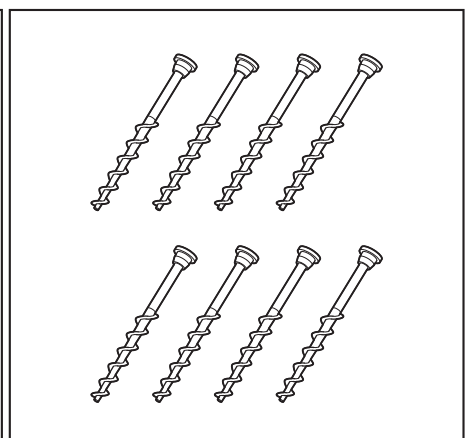

Inbusschlüssel 6 (1 Stk)

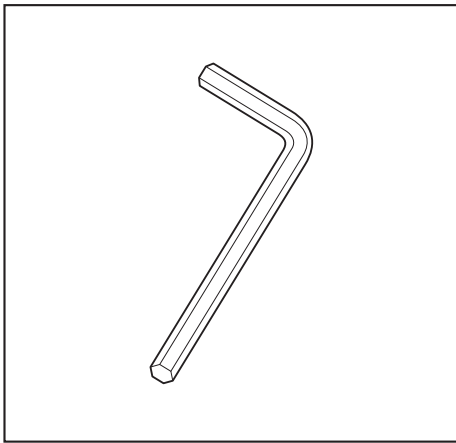

Mähmesser
(insgesamt 12 Stk, 3 Stk sind installiert, 9 Stk als Reserve)

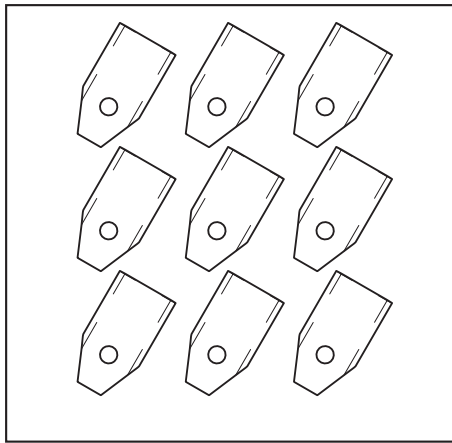

Schraube (zur Befestigung des Mähmessers)
(insgesamt 12 Stk, 3 Stk sind installiert, 9 Stk als Reserve)

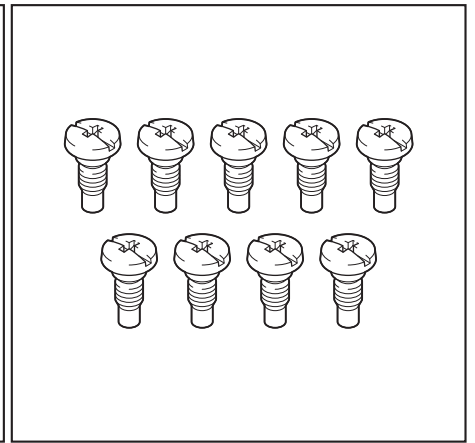

Verbindungsstück (5 Stk.)

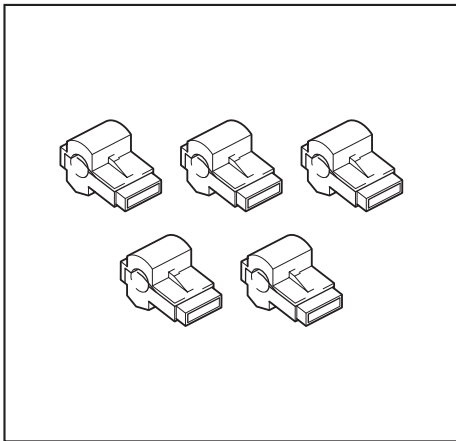

Kupplung (3 Stk.)

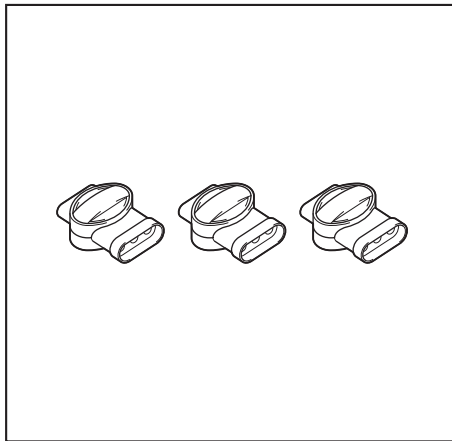

Betriebsanleitung
Einrichtungsanleitung

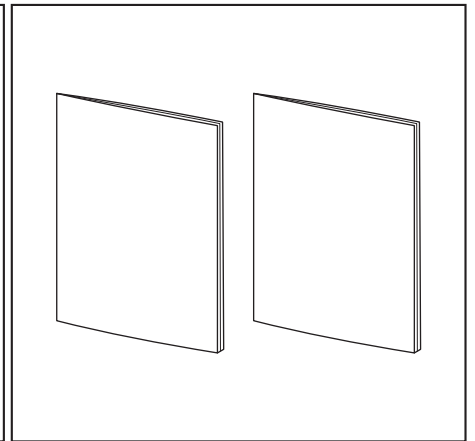

Messlehre (entlang der Perforation von der Verpackung trennen)

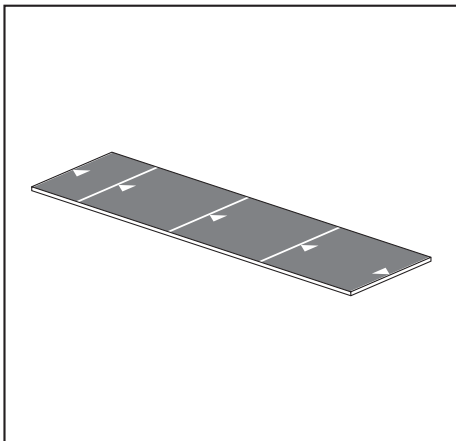

Mähroboter

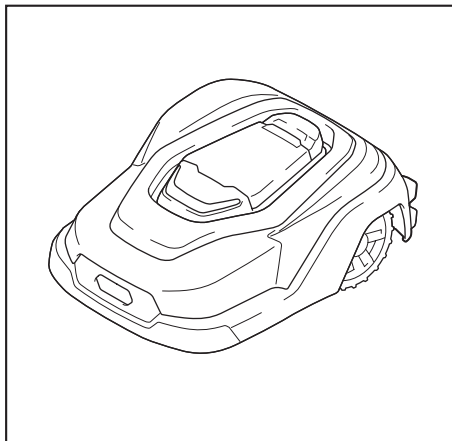

Für Installation benötigte Werkzeuge

Zange

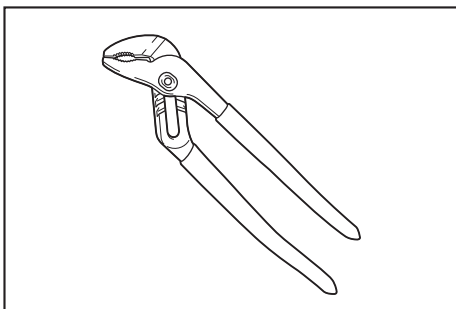

Kneifzange

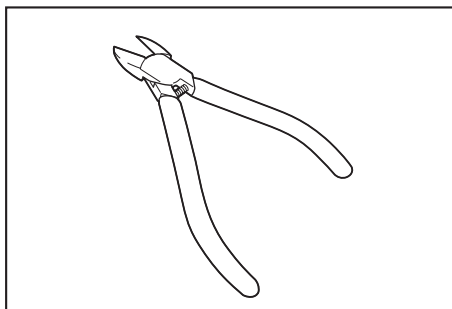

Kunststoffhammer

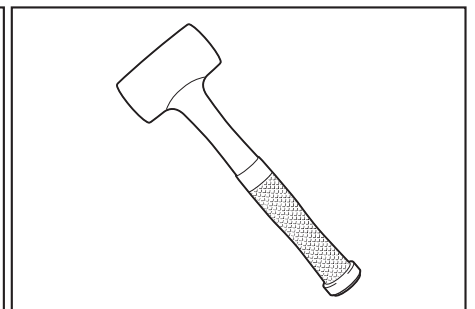

Tragen des Mähroboters

⚠️ WARNUNG: Vergewissern Sie sich, dass der Ein-/Aus-Schalter des Mähroboters ausgeschaltet ist.

⚠️ WARNUNG: Tragen Sie den Mähroboter ausschließlich durch Halten des Griffs.

⚠️ WARNUNG: Halten Sie den Mähroboter auf keinen Fall so, dass die Mähmesser auf Sie zu weisen.

⚠️ WARNUNG: Betreiben Sie den Mähroboter auf keinen Fall, während er von einer anderen Person berührt wird.

1. Wenn der Mähroboter in Betrieb ist, drücken Sie die STOP-Taste.

Daraufhin öffnet sich die Displayabdeckung, und der Mähroboter hält an.

2. Schließen Sie die Displayabdeckung, und drücken Sie die „O“-Seite des Ein-/Aus-Schalters.

3. Halten Sie den Griff, und heben Sie den Mähroboter an.

► **Abb.2:** 1. Griff 2. Ein-/Aus-Schalter

Vorbereiten des Arbeitsbereichs

Treffen Sie die folgenden Vorbereitungen, damit das automatische Mähen des Mähroboters nicht behindert wird.

- Entfernen Sie Stöcke, Steine und andere größere Gegenstände aus dem Arbeitsbereich.
- Falls die Höhe des Rasens 65 mm überschreitet, schneiden Sie ihn auf diese maximale Höhe zurück.
- Füllen Sie Vertiefungen oder Stellen auf, an denen sich Pfützen bilden können, und glätten Sie diese.

Installieren des Netzteils

Wählen Sie einen gut belüfteten Ort im Schatten, wo keine Regentropfen eindringen können. Platzieren Sie das Netzteil in einer Höhe von mindestens 30 cm über dem Boden. Es wird empfohlen, das Netzteil mit Schrauben an einer Wand zu befestigen.

ANMERKUNG: Um zu verhindern, dass der Stecker verformt oder beschädigt wird, schließen Sie ihn gerade an, ohne ihn zu kippen.

HINWEIS: Erforderlich ist eine Haushaltsstromversorgung für einen Ort im Freien, der nicht dem Regen ausgesetzt ist.

HINWEIS: Falls die zur Installation vorgesehene Oberfläche keine ausreichende Tragfähigkeit besitzt, sorgen Sie für eine angemessene Verstärkung.

HINWEIS: Nach der Installation des Netzteils trennen Sie dessen Netzstecker von der Steckdose.

HINWEIS: Verketteten Sie nicht die mehreren Cabtire-Kabel.

► **Abb.3:** 1. Netzteil 2. Cabtire-Kabel

► **Abb.3:** a) Mindestens 30 cm über dem Boden

Aufstellen der Ladestation

Die Ladestation lädt den Mähroboter auf und lässt Signale in den Begrenzungsdraht und den Führungsdraht fließen.

Bedingungen für die Installation der Ladestation

ANMERKUNG: Verbiegen Sie den Stationssockel nicht.

- Wählen Sie einen möglichst ebenen Ort in der Nähe der Netzsteckdose (innerhalb von $\pm 5^\circ$).
- Die Stelle, an der die Krümmung des vorderen Endes des Stationssockels innerhalb von ± 5 cm oder weniger liegt und die Krümmung der beiden Seiten des Stationssockels innerhalb von ± 2 cm oder weniger liegt, wie in der Abbildung gezeigt.
- Wählen Sie einen Ort, der keiner direkten Sonneneinstrahlung ausgesetzt ist.
- Wenn die Ladestation auf dem Rasen aufgestellt werden soll, muss der betreffende Platz vorher auf eine kurze Höhe gemäht werden.
- Es besteht ein Abstand von 3 Meter oder mehr vor dem Begrenzungsdraht.

► **Abb.4:** 1. Stationssockel

► **Abb.4:** a) 5 cm oder weniger b) 2 cm oder weniger c) Mindestens 3 m

Bestimmen der Position der Ladestation

Achten Sie bei der Bestimmung der Position der Ladestation darauf, die Installationsbedingungen zu erfüllen.

Installieren Sie die Ladestation so, dass der Abstand von der Ladestation zur Stromquelle für das Cabtire-Kabel (10 m) ausreichend ist.

HINWEIS: Befestigen Sie die Ladestation noch nicht. In diesem Schritt brauchen Sie lediglich die Position der Ladestation zu bestimmen.

Installieren des Begrenzungsdrahts

- Der Begrenzungsdraht wird an der Peripherie des Bereichs installiert, innerhalb dessen der Mähroboter die Mäharbeit ausführen wird. Installieren Sie den Begrenzungsdraht so, dass er den Arbeitsbereich in einer einzelnen, ununterbrochenen Linie umschließt, und schließen Sie die beiden Enden des Begrenzungsdrahtes an die Ladestation an.
- Der Mähroboter arbeitet nur dann ordnungsgemäß, wenn der Begrenzungsdraht korrekt installiert ist. Befolgen Sie bei der Installation des Begrenzungsdrahts unbedingt die Anweisungen in diesem Handbuch.
- Falls ein Metallobjekt wie z. B. eine Stahlstange auf dem Boden liegt, stört das Metallobjekt das Schleifensignal und verursacht eine Unterbrechung.

HINWEIS: Der Begrenzungsdraht kann auf zweierlei Weise installiert werden, durch Befestigen mit Pflöcken oder durch Vergraben im Boden (bis zu 20 cm tief). In diesem Handbuch wird die Installation mithilfe von Pflöcken erläutert.

Bedingungen für die Installation des Begrenzungsdrahts

Sie können den Überstand über Begrenzung des Mähroboters zwischen 20 - 50 cm einstellen. Dieses Handbuch beschreibt die Bedingungen bei der Standardeinstellung (32 cm). Einzelheiten zu den Einstellungen finden Sie im Kapitel „Navigationsvoreinstellungen“ in der Betriebsanleitung.

Abbildung	Bedingung
	<p>Sorgen Sie für einen Abstand von ca. 35 cm zwischen dem Draht und Hindernissen mit einer Höhe von mindestens 5 cm. (Ein Bereich von ca. 25 cm vor dem Hindernis bleibt ungemäht.) Verwenden Sie die mitgelieferte Messlehre, um den vorgeschriebenen Abstand zu Hindernissen herzustellen. (Die Messlehre entlang der Perforation von der Verpackung trennen.)</p>
<p>a) Mindestens 5 cm b) Ca. 35 cm</p> 	<p>Sorgen Sie für einen Abstand von ca. 30 cm zu Hindernissen mit einer Höhe von weniger als 5 cm. (Ein Bereich von ca. 20 cm vor dem Hindernis bleibt ungemäht.)</p>
<p>a) Weniger als 5 cm b) Ca. 30 cm</p> 	<p>Sorgen Sie für einen Abstand von ca. 10 cm zwischen dem Draht und Hindernissen mit einer Höhe von weniger als 1 cm. (Kein Bereich bleibt ungemäht.)</p>
<p>a) Weniger als 1 cm b) Ca. 10 cm</p> 	<p>Falls es Bereiche gibt, die der Mähroboter nicht betreten darf, oder Hindernisse, auf die der Mähroboter nicht stoßen darf, installieren Sie den Begrenzungsdraht, um den Bereich abzugrenzen. Siehe „Erstellen einer Insel“ (Seite 121) für Details.</p>
	<p>Platzieren Sie Abtrennungen (Hindernisse) mit einer Höhe von 15 cm oder mehr um die Bereiche, die der Mähroboter nicht betreten darf. Installieren Sie den Begrenzungsdraht außerdem in einem Abstand von mindestens 35 cm von der Abtrennung, um jeglichen Kontakt mit der Abtrennung zu verhindern. (Ein Bereich von ca. 25 cm bleibt ungemäht.)</p>
<p>a) Mindestens 15 cm b) Mindestens 35 cm</p>	

Abbildung	Bedingung
	<p>Bündeln Sie Kabel und Drähte nicht. Anderenfalls kann sich das Signal verstärken, so dass der Mähroboter nicht ordnungsgemäß arbeitet.</p>
 <p>a) 1,5 m oder mehr b) 1,5 m oder mehr</p>	<ul style="list-style-type: none"> - Die Breite des Arbeitsbereichs sollte mindestens 1,5 m oder mehr betragen. Der Mähroboter kehrt zur Ladestation zurück, indem er dem Begrenzungsdraht entgegen dem Uhrzeigersinn folgt. - Stellen Sie sicher, dass der Begrenzungsdraht mindestens 1,5 m von der Seite der Ladestation entfernt ist.
 <p>a) Mindestens 35 m</p>	<p>Platzieren Sie den Begrenzungsdraht so, dass der Abstand zwischen dem Begrenzungsdraht und dem Mähroboter weniger als 35 m beträgt. Falls der Abstand zwischen dem nächstgelegenen Begrenzungsdraht und dem Mähroboter größer als 35 m ist, funktioniert der Mähroboter nicht ordnungsgemäß.</p>
 <p>1. Ladestation 2. Führungsdraht 3. Begrenzungsdraht</p> <p>a) Höchstens 400 m b) Höchstens 800 m</p>	<ul style="list-style-type: none"> - Die maximale Länge des Weges, ausgehend von der Ladestation, dem Führungsdraht, dem Begrenzungsdraht entlang und zurück zur Ladestation, wie in der Abbildung dargestellt, sollte höchstens 400 m betragen. - Die zulässige Fläche, die Sie durch das Verlegen des Begrenzungsdrahtes begrenzen können, beträgt bis zu 3.500 m². - Die maximale Länge des Begrenzungsdrahtes beträgt bis zu 800 m, einschließlich der Inseln und Unterbereiche.

Abbildung	Bedingung
<p>a) Weniger als 10° b) Mindestens 10° c) Mindestens 1 m d) Ca. 20 cm</p>	<ul style="list-style-type: none"> - Falls der Arbeitsbereich einen Hang aufweist, verlegen Sie den Begrenzungsdraht mit einer Neigung von weniger als 10°. - Falls Sie einen Begrenzungsdraht an einem Hang von mehr als 10° verlegen, verlegen Sie eine Fläche von weniger als 10° unterhalb des Hanges für mindestens 1 m. - Sie können einen Begrenzungsdraht nicht mit einer Neigung von mehr als 10° im äußersten Arbeitsbereich verlegen. - Verlegen Sie den Begrenzungsdraht in einem Abstand von etwa 20 cm von der Grenze zwischen dem Hang und der Ebene.
<p>a) Mindestens 1 m b) Weniger als 1 m</p>	<p>Wenn mehrere Ladestationen verwendet und mehrere Arbeitsbereiche vorbereitet werden, installieren Sie die einzelnen Begrenzungsdrähte so, dass sie durch einen Abstand mindestens 1 m voneinander getrennt sind.</p>

Installieren des Begrenzungsdrahts

HINWEIS: Dehnen Sie den Begrenzungsdraht in einem geraden Abstand von mindestens 1,5 m von beiden Seiten der Ladestation aus.

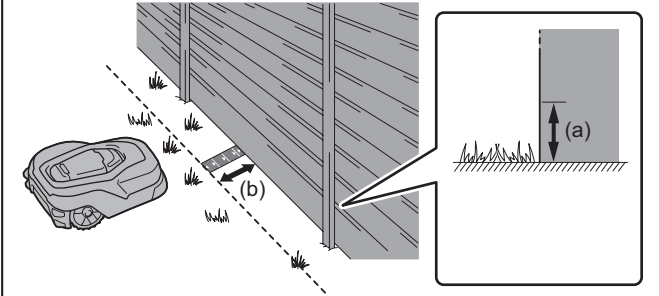
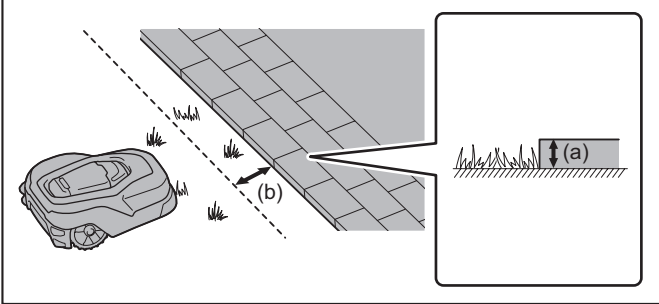
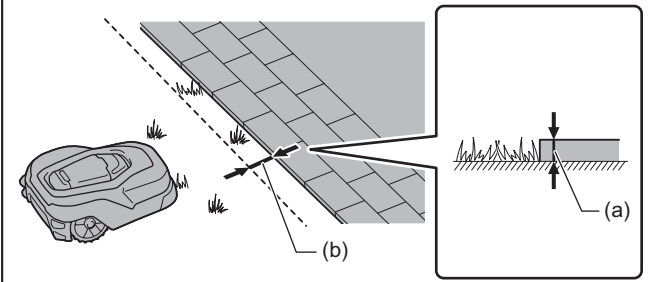
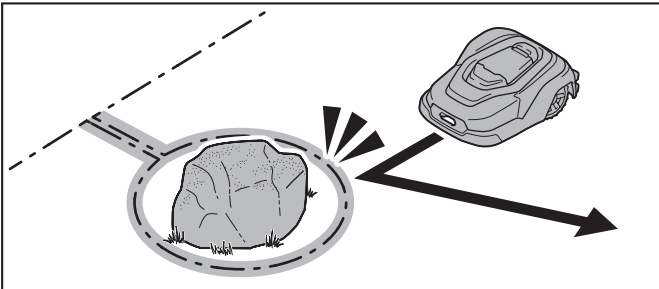
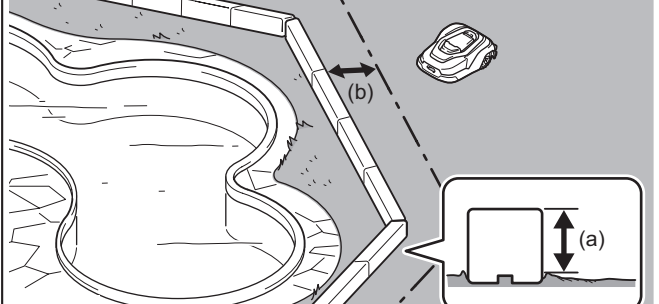
HINWEIS: Einzelheiten, wie z. B. der Installationsabstand zu Hindernissen, finden Sie unter „Verbinden der Drähte mit der Ladestation“ (Seite 123).

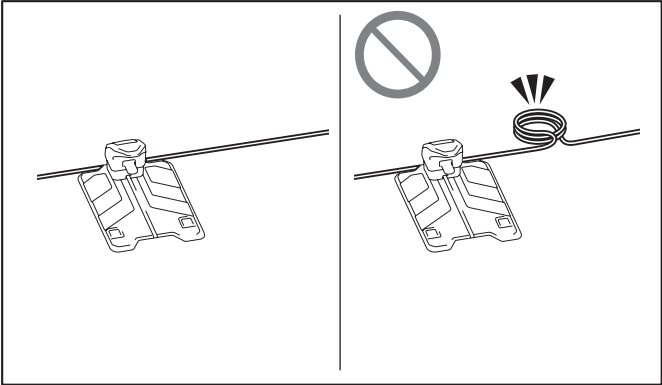
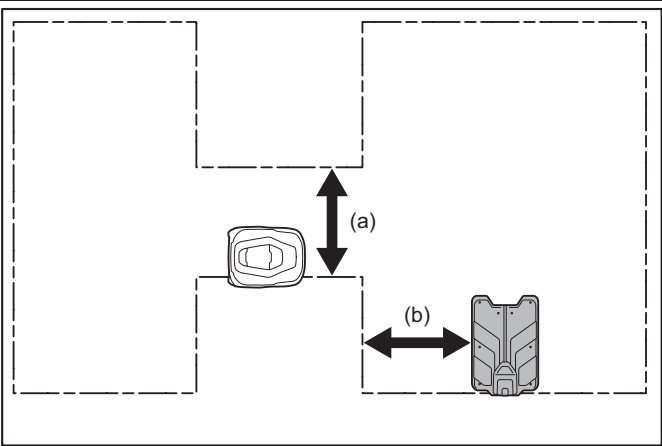
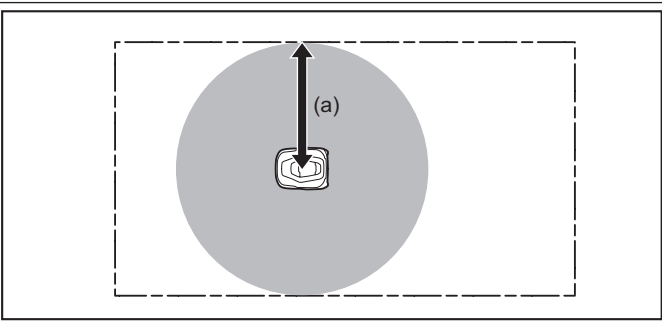
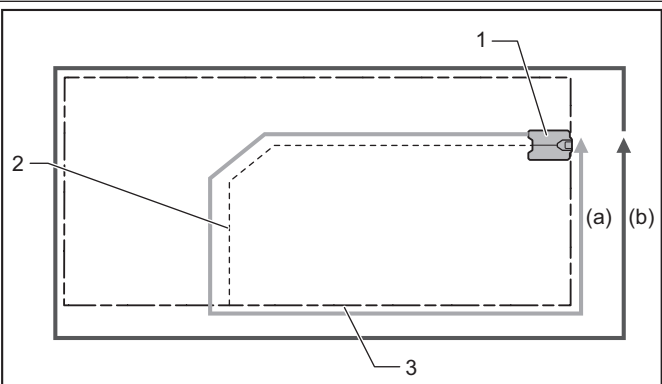
1. Treiben Sie den ersten Pflock mit einem Kunststoffhammer in der Nähe der Ladestation in den Boden, und platzieren Sie den Begrenzungsdraht darunter.

► **Abb.5:** 1. Ladestation 2. Pflock

► **Abb.5:** a) Mindestens 1,5 m

2. Straffen Sie den Begrenzungsdraht so, dass er nicht über dem Boden schwebt, und treiben Sie dann den nächsten Pflock in einem Abstand von ca. 1 m vom vorhergehenden Pflock ein.

HINWEIS: Falls der Begrenzungsdraht über dem Boden schwebt, verkürzen Sie den Abstand zwischen den einzelnen Pflocken.

HINWEIS: Einzelheiten, wie z. B. der Installationsabstand zu Hindernissen, finden Sie unter „Bedingungen für die Installation des Begrenzungsdrahts“ (Seite 118).

3. Bilden Sie eine Schleife (Öse) in einer Länge von ca. 20 cm, um für Durchhang an der geplanten Verbindungsstelle zwischen Begrenzungsdraht und Führungsdraht zu sorgen und die spätere Verbindung der beiden Drähte zu erleichtern.

► **Abb.6:** 1. Geplante Verbindungsstelle 2. Begrenzungsdraht 3. Führungsdraht

HINWEIS: Dieser Führungsdraht führt den Mähroboter auf seinem Weg zurück zur Ladestation. Einzelheiten zur Verbindung mit dem Führungsdraht finden Sie unter „Installieren des Führungsdrahts“ (Seite 122).

4. Falls es Bereiche gibt, die der Mähroboter nicht betreten darf, oder Hindernisse, auf die der Mähroboter nicht stoßen darf, installieren Sie den Begrenzungsdraht, um den Bereich abzugrenzen.

HINWEIS: Für Details siehe „Erstellen einer Insel“ (Seite 121).

5. Nachdem Sie den Begrenzungsdraht bis zurück zur Ladestation installiert haben, treiben Sie den letzten Pflock nahe der entgegengesetzten Seite des Pflocks am Anfangspunkt mit dem Kunststoffhammer ein.

► **Abb.7:** 1. Pflock am Anfangspunkt 2. Pflock am Endpunkt

6. Durchschneiden Sie den Draht, wobei Sie eine für die Verbindung mit der Ladestation ausreichende Länge übrig lassen.

► **Abb.8:** 1. Anschluss L 2. Anschluss R

7. An der Stelle, an der das Verbindungsstück den Anschluss erreichen kann, platzieren Sie den Begrenzungsdraht in der Nut des mitgelieferten Verbindungsstücks, und verwenden Sie dann eine Zange, um das Verbindungsstück zusammenzudrücken und den Draht darin zu fixieren.

► **Abb.9:** 1. Begrenzungsdraht 2. Nut im Verbindungsstück

8. Schneiden Sie den überschüssigen Begrenzungsdraht mit einer Kneifzange ab, wobei Sie ihn in einer Länge von 1 cm vom Verbindungsstück überstehen lassen.

► **Abb.10**

9. Befestigen Sie auf gleiche Weise ein Verbindungsstück am anderen Ende des Begrenzungsdrahts.

HINWEIS: Markieren Sie die Enden der Drähte mit „G1“, „G2“, „L“ bzw. „R“. Dies trägt dazu bei, genaue Drahtverbindungen zu gewährleisten, wenn das Gerät nach längerer Lagerung wieder installiert wird.

HINWEIS: Schließen Sie die Stecker zu diesem Zeitpunkt nicht an die Ladestation an. Die Verbindung mit der Ladestation wird später in „Verbinden der Drähte mit der Ladestation“ (Seite 123) erklärt.

Erstellen einer Insel

Falls Hindernisse wie Bäume oder Felsen nicht aus dem Mähbereich entfernt werden können, umgeben Sie diese mit dem Begrenzungsdraht, um Inseln zu erstellen.

- Installieren Sie den Begrenzungsdraht so um Hindernisse herum, dass Inseln entstehen. Verwenden Sie einen kurzen Abstand zwischen Pflocken, sodass der Abstand vom Hindernis ca. 35 cm beträgt.
- Installieren Sie den Begrenzungsdraht in zwei Linien zur Insel und von der Insel weg, die eng aneinander angeordnet sind (Spalt 0 cm). Dies ermöglicht es dem Mähroboter, diese Drähte zu überfahren.
 - Befestigen Sie die zwei Linien des Begrenzungsdrahts unter dem gleichen Pflock.

ANMERKUNG: Achten Sie unbedingt darauf, dass sich die zwei Linien des Begrenzungsdrahts nicht kreuzen. Anderenfalls tritt ein Fehler auf, und der Mähroboter hält an.

► **Abb.11:** 1. Hindernis 2. Pflock 3. Begrenzungsdraht

► **Abb.11:** a) Ca. 35 cm b) Eng aneinander (Spalt 0 cm)

- Gehen Sie wie folgt vor, um mehrere Inseln zu erstellen.

► **Abb.12:** 1. Begrenzungsdraht 2. Pflock

- Falls die Ladestation innerhalb des Begrenzungsdrahtes positioniert ist, der die Insel bildet, führen Sie den Führungsdraht zur selben Insel. Falls die Ladestation außerhalb des Begrenzungsdrahtes positioniert ist, der die Insel bildet, darf der Führungsdraht weder zur Insel noch zu den beiden Linien des Begrenzungsdrahtes geführt werden.

► **Abb.13:** 1. Führungsdraht

Erstellen eines Unterbereichs

Bei einem Unterbereich (b) handelt es sich um einen separaten Arbeitsbereich, zu dem kein Pfad für die automatische Navigation des Mähroboters von der Ladestation angelegt werden kann. Der Bereich mit der Ladestation ist der Hauptbereich (a).

- Der Mähroboter muss ausgeschaltet und von Hand zwischen dem Hauptbereich und dem Unterbereich bewegt werden.
- Platzieren Sie den Begrenzungsdraht so, dass die Wegbreite zwischen dem Hauptbereich und dem Unterbereich höchstens 10 cm beträgt.
- Der Begrenzungsdraht muss in einer einzigen, durchgehenden Linie um den gesamten Arbeitsbereich ((a) und (b)) herum verlegt werden.
- Zum Mähen des Unterbereichs müssen die Einstellungen des Mähroboters geändert werden. Einzelheiten hierzu finden Sie in der Betriebsanleitung dieses Produkts.

► **Abb.14:** 1. Begrenzungsdraht 2. Ladestation 3. Höchstens 10 cm

► **Abb.14:** a) Hauptbereich b) Unterbereich

Installieren des Führungsdrahts

Dieser Führungsdraht führt den Mähroboter zur Ladestation. Dieser Draht leitet den Mähroboter auch in Bereiche, in denen der Mähroboter aufgrund der Topografie usw. weniger häufig arbeitet.

HINWEIS: Der Mähroboter kann verwendet werden, ohne den Führungsdraht zu installieren.

HINWEIS: Es können bis zu 2 Führungsdrähte installiert werden.

HINWEIS: Der Führungsdraht darf nicht verzweigt werden.

Bedingungen für die Installation des Führungsdrahts

Abbildung	Bedingung
 <p>a) Mindestens 2 m</p>	<p>Verlegen Sie den Führungsdraht, wie in der Abbildung gezeigt, mindestens 2 m gerade von der Ladestation aus. Anderenfalls kann es sein, dass der Mähroboter nicht zur Ladestation zurückkehren kann.</p>

Abbildung	Bedingung
 <p>a) Ca. 135° b) Mindestens 50 cm c) Mindestens 1 m d) Höchstens 90°</p>	<p>- Um ihn in einem Bogen zu verlegen, installieren Sie den Führungsdraht in einem Winkel von ca. 135°. Wenn der Winkel kleiner als 90° ist, kann der Mähroboter eventuell nicht zur Ladestation zurückkehren.</p> <p>- Achten Sie darauf, dass die gerade diagonale Linie mindestens 50 cm lang ist.</p> <p>- Falls der Führungsdraht in einer gebogenen Linie verlegt werden soll, verlegen Sie ihn so, dass der Biegeradius 1 m oder mehr beträgt.</p>
 <p>a) Mindestens 100 cm b) Mindestens 50 cm</p>	<p>Die Breite des Arbeitsbereichs sollte 1,5 m oder mehr betragen. Achten Sie darauf, dass der Raum auf der linken Seite des Führungsdrahtes breit ist, da der Mähroboter durch die linke Seite des Führungsdrahtes fährt und zur Ladestation zurückkehrt.</p>
	<p>Stellen Sie sicher, dass der Führungsdraht den Begrenzungsdraht nicht kreuzt.</p>

Installieren des Führungsdrahts

1. Durchschneiden Sie die Schleife (Öse), die Sie vorher an der Verbindungsstelle zwischen Begrenzungsdraht und Führungsdraht gebildet haben.

► **Abb.15:** 1. Begrenzungsdraht

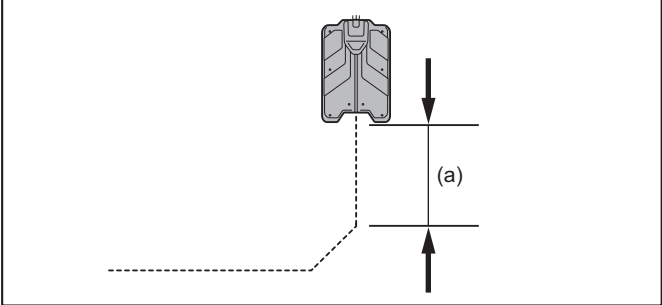
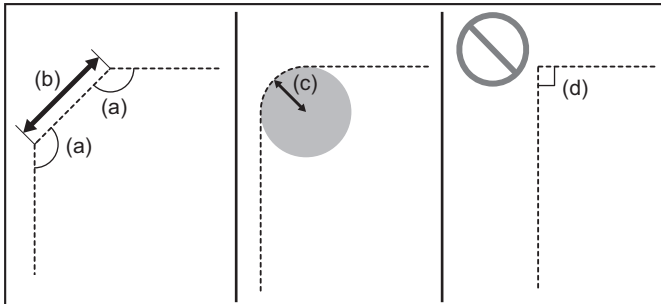
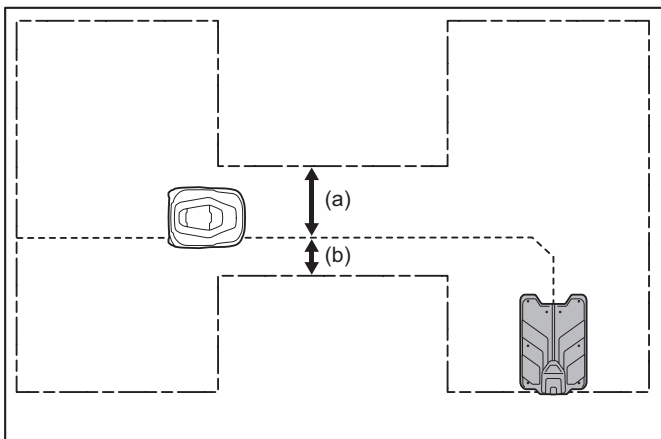
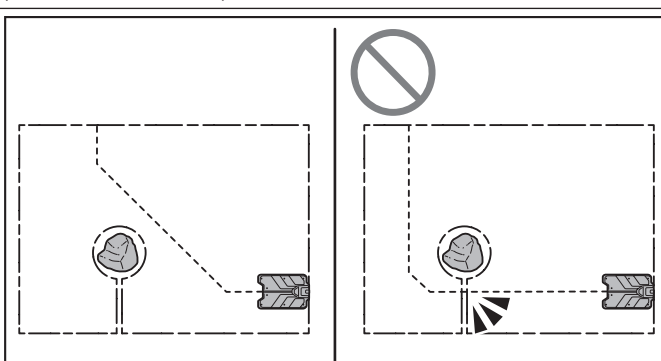
2. Führen Sie den Führungsdraht in die mittlere und die zwei Enden des Begrenzungsdrahts jeweils in die linke und die rechte der drei Öffnungen der mitgelieferten Kupplung ein.

► **Abb.16:** 1. Kupplung 2. Begrenzungsdraht 3. Führungsdraht

HINWEIS: Führen Sie alle drei Drähte bis zum Anschlag ein.

3. Klemmen Sie die Kupplung mit der Zange zusammen, um die Drähte darin zu fixieren.

► **Abb.17**

⚠ VORSICHT: Sichern Sie das Verbindungsstück mit Pflöcken, so dass kein Spalt zwischen dem Verbindungsstück und dem Boden entsteht. Andernfalls können Drähte und Verbindungsstücke durch den Mähroboter beschädigt werden.

4. Treiben Sie die Pflöcke auf beiden Seiten der Verbindungsstelle mit dem Kunststoffhammer ein.

► **Abb.18:** 1. Pflöck

HINWEIS: Achten Sie darauf, dass die Verbindung zwischen dem Führungsdraht und dem Begrenzungsdraht ungefähr 90° beträgt.

5. Installieren Sie den Führungsdraht, indem Sie Pflöcke mit dem Kunststoffhammer bis zur Ladestation eintreiben.

- Treiben Sie die Pflöcke in Abständen von ca. 1 m ein, aber verwenden Sie einen kleineren Abstand, falls der Führungsdraht über dem Boden schwebt.

- Um ihn in einem Bogen zu verlegen, installieren Sie den Führungsdraht in einem Winkel von ca. 135°.

- Installieren Sie den Führungsdraht in einer geraden Linie über eine Länge von mindestens 2 m vor der Ladestation.

- Weitere Informationen zur Installation des Führungsdrahtes finden Sie unter „Bedingungen für die Installation des Führungsdrahts“ (Seite 121).

► **Abb.19:** 1. Ladestation 2. Führungsdraht

► **Abb.19:** a) Mindestens 2 m b) Ca. 135°

6. Nachdem Sie den Führungsdraht bis zur Ladestation installiert haben, führen Sie ihn durch das Loch an der Unterseite des Turms der Ladestation zur Rückseite der Ladestation.

► **Abb.20:** 1. Loch 2. Tower

HINWEIS: Schneiden Sie den Führungsdraht so durch, dass er in einer Länge von mindestens 30 cm aus der Rückseite der Ladestation hervorsteht.

7. Platzieren und fixieren Sie den Führungsdraht in der Nut in der Mitte des Stationssockels.

► **Abb.21:** 1. Nut 2. Stationssockel

8. Befestigen Sie ein Verbindungsstück an der Spitze des Führungsdrahts.

HINWEIS: Siehe Seite 121 für das Verfahren zum Befestigen des Steckers.

9. Um einen zweiten Führungsdraht zu installieren, wiederholen Sie die Schritte 1 bis 8.

HINWEIS: Einzelheiten zur Verbindung mit der Ladestation finden Sie unter „*Verbinden der Drähte mit der Ladestation*“ (Seite 123).

Verlängern eines Drahts

Um einen Draht zu verlängern, verwenden Sie eine mitgelieferte Kupplung, um die zwei Drähte miteinander zu verbinden.

⚠VORSICHT: Sichern Sie das Verbindungsstück mit Pflöcken, so dass kein Spalt zwischen dem Verbindungsstück und dem Boden entsteht. Andernfalls können Drähte und Verbindungsstücke durch den Mähroboter beschädigt werden.

1. Führen Sie die Drähte jeweils in die linke und die rechte der drei Öffnungen der mitgelieferten Kupplung ein.

► **Abb.22:** 1. Kupplung 2. Draht

HINWEIS: Führen Sie beide Drähte bis zum Anschlag ein.

HINWEIS: Eine Drahtverlängerung ist zwar möglich, indem die zwei Drähte in beliebige zwei der drei Öffnungen eingeführt werden, aber die Verwendung der linken und rechten Öffnung wird empfohlen, um eine gerade Verlängerung zu gewährleisten.

2. Klemmen Sie die Kupplung mit der Zange zusammen, um die Drähte darin zu fixieren.

► **Abb.23**

Sichern der Ladestation

Vergewissern Sie sich, dass das Cabtire-Kabel bis zur Ladestation reicht, und sichern Sie es dann mit den Schraubpflöcken (8 Stk) mit Hilfe des Inbusschlüssel 6.

► **Abb.24:** 1. Inbusschlüssel 6 2. Schraubpflöck (zur Befestigung der Ladestation) (8 Stk)

Verbinden der Drähte mit der Ladestation

Nachdem Sie die Installation der Drähte abgeschlossen haben, verbinden Sie Begrenzungsdraht, Führungsdraht und Cabtire-Kabel mit der Ladestation.

Verbinden des Begrenzungsdrahts

1. Öffnen Sie die Anschlussabdeckung, und entfernen Sie die Drahtabdeckung der Ladestation.

► **Abb.25:** 1. Anschlussabdeckung 2. Drahtabdeckung

2. Stellen Sie sich hinter der Ladestation auf, und führen Sie den von links kommenden Begrenzungsdraht von unten durch den Haken auf der linken Seite (3 Haken).

► **Abb.26:** 1. Von links kommender Begrenzungsdraht 2. Haken auf der linken Seite (3 Stellen)

3. Führen Sie das Verbindungsstück an der Drahtspitze in Anschluss R ein.

► **Abb.27:** 1. Anschluss R 2. Verbindungsstück des von links kommenden Begrenzungsdrahts

ANMERKUNG: Um zu verhindern, dass der Stecker verformt oder beschädigt wird, schließen Sie ihn gerade an, ohne ihn zu kippen.

4. Führen Sie auf gleiche Weise den von rechts kommenden Begrenzungsdraht der Reihe nach von unten durch die Haken auf der rechten Seite (3 Stellen), und führen Sie dann das Verbindungsstück in Anschluss L ein.

► **Abb.28:** 1. Anschluss L 2. Verbindungsstück des von rechts kommenden Begrenzungsdrahts 3. Haken auf der rechten Seite (3 Stellen)

ANMERKUNG: Überprüfen Sie, dass die Begrenzungsdrähte mit den richtigen Anschlüssen verbunden sind. Wenn die Begrenzungsdrähte mit den falschen Anschlüssen verbunden werden, kann der Mähroboter den Arbeitsbereich nicht erkennen.

► **Abb.29:** 1. Begrenzungsdraht 2. Arbeitsbereich

Verbinden des Führungsdrahts

Führen Sie den Führungsdraht durch die Haken auf der rechten oder linken Seite (2 Stellen), und befestigen Sie das Verbindungsstück an der Drahtspitze an Anschluss G1 oder G2.

ANMERKUNG: Um zu verhindern, dass der Stecker verformt oder beschädigt wird, schließen Sie ihn gerade an, ohne ihn zu kippen.

HINWEIS: Das Verbindungsstück des Führungsdrahts kann wahlweise an Anschluss G1 oder G2 befestigt werden.

► **Abb.30:** 1. Verbindungsstück des Führungsdrahts 2. Anschluss G2 3. Haken auf der rechten Seite (2 Stellen) 4. Kerbe (Führungsdraht nicht hier durchführen)

HINWEIS: Wenn ein zweiter Führungsdraht vorhanden ist, verbinden Sie diesen anhand des gleichen Verfahrens mit dem offenen Anschluss G1 oder G2.

Anschließen des Cabtire-Kabels

1. Schließen Sie den Stecker des Cabtire-Kabels an die Buchse an.

► **Abb.31:** 1. Buchse 2. Stecker des Cabtire-Kabels

ANMERKUNG: Um zu verhindern, dass der Stecker verformt oder beschädigt wird, schließen Sie ihn gerade an, ohne ihn zu kippen.

2. Führen Sie das Cabtire-Kabel der Reihe nach von oben durch die mittleren Haken (drei Stellen).

► **Abb.32:** 1. Mittlere Haken (3 Stellen)

3. Bringen Sie die Drahtabdeckung an.

• Führen Sie das Cabtire-Kabel durch die Kerbe in der Drahtabdeckung.

► **Abb.33:** 1. Drahtabdeckung 2. Kerbe

4. Schließen Sie die Anschlussabdeckung, und schließen Sie dann den Netzstecker des Netzteils an eine Netzsteckdose an.

► **Abb.34:** 1. Anschlussabdeckung

5. Prüfen Sie nach, dass die Stationsanzeige grün aufleuchtet.

• Wenn der Begrenzungsdraht ordnungsgemäß verbunden ist, leuchtet die Stationsanzeige grün auf.

• Wenn eine fehlerhafte Verbindung vorliegt, blinkt die Stationsanzeige rot. Beseitigen Sie Mängel beim Verbindungsteil der Ladestation oder bei jedem Draht, und überprüfen Sie die Stationsanzeige dann erneut.

► **Abb.35:** 1. Stationsanzeige

6. Überprüfen Sie die Verbindung des Führungsdrahtes.

Überprüfen Sie die Verbindung des Führungsdrahtes anhand der folgenden Schritte.

1. Stellen Sie sicher, dass der Begrenzungsdraht erfolgreich angeschlossen ist. (Prüfen Sie nach, dass die Stationsanzeige grün aufleuchtet.)

2. Ziehen Sie einen der Stecker des Begrenzungsdrahtes vom Anschluss L oder R ab.

3. Ziehen Sie einen der Stecker des Führungsdrahtes aus dem Anschluss G1 oder G2 und führen Sie diesen Stecker in den freien Anschluss für den Begrenzungsdraht ein.

4. Prüfen Sie nach, dass die Stationsanzeige grün aufleuchtet.

5. Kehren Sie nach der Überprüfung immer zu den ursprünglichen Drahtverbindungen zurück.

► **Abb.36**

Aufladen des Mähroboters

1. Drücken Sie die „I“-Seite des Ein-/Aus-Schalters des Mähroboters, um die Stromversorgung einzuschalten.

► **Abb.37**

HINWEIS: Zum Aufladen des Mähroboters muss die Stromversorgung eingeschaltet werden.

2. Docken Sie den Mähroboter an der Ladestation an.

► **Abb.38**

HINWEIS: Wenn das Aufladen beginnt, blinkt die LED des Mähroboters grün. Nach beendetem Aufladen erlischt die LED.

HINWEIS: Falls der Akku voll aufgeladen ist, startet der Ladevorgang nicht und die LED des Mähroboters blinkt nicht in Grün.

HINWEIS: Die Stationsanzeigeleuchte ändert sich nicht in Abhängigkeit vom Ladestatus.

HINWEIS: Der Ladevorgang ist selbst dann möglich, wenn der Begrenzungsdraht oder der Führungsdraht nicht an die Ladestation angeschlossen ist.

Ersteinstellung

HINWEIS: Ziehen Sie vor der Verwendung die Schutzfolie vom Steuerteil ab.

Beim ersten Einschalten des Mähroboters erscheint der unten abgebildete Ersteinstellungsbildschirm auf dem Display. Geben Sie die Anzeigesprache, Datum und Uhrzeit, den Mähbereich und den PIN-Code ein.

1. Drücken Sie die STOP-Taste des Mähroboters, und öffnen Sie die Displayabdeckung.

► **Abb.39:** 1. Displayabdeckung 2. STOP-Taste





2. Wählen Sie die zu benutzende Sprache mit den Tasten / aus, und drücken Sie die Taste .

► **Abb.40**

3. Wählen Sie die gewünschten Anzeigeformate für Datum und Uhrzeit mit den Tasten /// aus.

4. Wählen Sie [Next (Weiter)] mit den Tasten ///, und drücken Sie die Taste .

► **Abb.41**

5. Betätigen Sie die Tasten /// zur Auswahl des Elements, und geben Sie Datum und Uhrzeit durch Betätigen der Tasten **0** bis **9** ein.

6. Wählen Sie [Verify (Überprüfen)] mit den Tasten ///, und drücken Sie die Taste .

► **Abb.42**

7. Wählen Sie die Fläche des Mähbereichs mit den Tasten / aus, und drücken Sie dann die -Taste.

► **Abb.43**

8. Betätigen Sie die Tasten **0** bis **9** zur Eingabe des PIN-Codes.

► **Abb.44**

HINWEIS: Im Ausgangszustand ist kein PIN-Code eingestellt.

9. Geben Sie den PIN-Code zur Bestätigung erneut ein.

► **Abb.45**

HINWEIS: Notieren Sie sich den PIN-Code, und bewahren Sie ihn an einem sicheren Ort auf, damit Sie ihn nicht vergessen können.

Notiz:

--	--	--	--

HINWEIS: Falls Sie Ihren PIN-Code vergessen haben, wenden Sie sich bitte an unser Verkaufsbüro oder Ihren Händler vor Ort.

Überprüfen der Drahtinstallation

Überprüfen des Verlassens der Ladestation

[Startmenü] > [Main menu (Hauptmenü)] > [Navigation preferences (Navigationsvoreinstellungen)] > [Mower departing points (Mäher-Ausgangspunkte)]





Führen Sie das nachstehende Verfahren aus, und überprüfen Sie, dass der Mähroboter die Ladestation verlässt. Beim Verlassen speichert der Mähroboter die Stärke des Magnetfelds der Ladestation, um ein ordnungsgemäßes Andocken zu ermöglichen.

ANMERKUNG: Überprüfen Sie nach der Installation der Drähte unbedingt das Verlassen. Anderenfalls kann es vorkommen, dass der Mähroboter mit niedriger Geschwindigkeit auf dem Führungsdraht navigiert oder dass er nicht mit niedriger Geschwindigkeit auf der Ladestation navigiert.

ANMERKUNG: Docken Sie den Mähroboter an der Ladestation an, bevor Sie die Ausgangsmethode festlegen.

1. Drücken Sie die -Taste auf dem Bedienfeld.



Das [Main menu (Hauptmenü)] wird angezeigt.

2. Wählen Sie  [Navigation preferences (Navigationsvoreinstellungen)] auf dem Display mit den Tasten  , und drücken Sie die Taste .

Das Untermenü wird angezeigt.

3. Wählen Sie [Mower departing points (Mäher-Ausgangspunkte)] aus.



Der Menüauswahl-Bildschirm wird angezeigt.

4. Wählen Sie mit den Tasten   die Profilvernummer der Ausgangsmethode, die Sie einstellen möchten, und drücken Sie die Taste .

► **Abb.46**

Das Optionsmenü wird angezeigt.

5. Verwenden Sie die Tastatur, um die gewünschten Bedingungen in die Optionsformat-Felder einzugeben, die auf dem Bildschirm angezeigt werden.

Option	Details
Wire to trace: (Fahrt an Kabel:)	Wählen Sie den Typ des Drahts aus, den der Mähroboter nach Verlassen der Ladestation verfolgen soll. Betätigen Sie die Tasten   , um den gewünschten Drahttyp anzuzeigen. Wählen Sie [--] aus, wenn der Mähroboter die Ladestation direkt verlassen soll, ohne einen bestimmten Draht zu verfolgen.
Departure position: (Ausgangsposition:)	Geben Sie die Distanz ein, die der Mähroboter von der Station zurücklegen soll, bevor er mit der Mäharbeit beginnt. Sie können eine Distanz zwischen 0 und 800 m eingeben.
Probability (Wahrscheinlichkeit)	Geben Sie die Wahrscheinlichkeit der Ausführung des eingestellten Profils als Prozentwert ein.

► **Abb.47:** 1. Größter Wahrscheinlichkeitswert, der eingegeben werden kann

HINWEIS: Der größte Wahrscheinlichkeitswert, der eingegeben werden kann, wird links neben dem Eingabebereich jedes Profils angezeigt. Geben Sie einen Wert ein, der kleiner als der Höchstwert ist. Wenn Sie einen Wert eingeben, der den zulässigen Wert überschreitet, wird er durch den Höchstwert ersetzt.

6. Wählen Sie [Test] aus, und führen Sie den Testvorgang aus, bevor Sie die Einstellungen registrieren.

Der Mähroboter fährt entlang des ausgewählten Drahtes.

Der Mähroboter hält automatisch an, nachdem die von Ihnen eingegebene Strecke zurückgelegt wurde.

HINWEIS: Die Bestätigung ist abgeschlossen, falls der Mähroboter von der Ladestation abfährt und an der vorgesehenen Stelle anhält.

7. Drücken Sie die STOP-Taste.

Die Displayabdeckung öffnet sich.

8. Wählen Sie [Yes (Ja)], um die Registrierung vorzunehmen, oder [Nein], um die Registrierung abzubrechen, wenn der Bestätigungsbildschirm mit der Frage angezeigt wird, ob die Testlauf-Ausgangsmethode registriert werden soll.

Falls Sie [Nein] wählen, müssen Sie die Einstellung noch einmal von vorne beginnen.

Überprüfen der Installation des Begrenzungsdrahts

Überprüfen Sie, dass der Begrenzungsdraht korrekt installiert wurde.

1. Halten Sie den Griff des Mähroboters, und bewegen Sie den Mähroboter von Hand, bis er auf den Begrenzungsdraht zeigt.

► **Abb.48:** 1. Begrenzungsdraht

2. Drücken Sie die STOP-Taste.

Die Displayabdeckung öffnet sich.

3. Drücken Sie die Taste , wählen Sie [Auto mowing (Automatisches Mähen)], und drücken Sie die Taste .

4. Schließen Sie die Displayabdeckung.

Der Mähroboter startet den Mähvorgang und fährt zum Begrenzungsdraht.

5. Prüfen Sie nach, dass der Mähroboter am Begrenzungsdraht die Richtung wechselt und mit der Mähnavigation fortfährt.

► **Abb.49:** 1. Begrenzungsdraht

6. Drücken Sie die STOP-Taste.

Der Mähroboter hält an.

7. Schalten Sie den Ein-/Aus-Schalter des Mähroboters aus, tragen Sie ihn an einen anderen Ort, und schalten Sie dann den Schalter ein. Prüfen Sie nach, dass der Mähroboter auch an anderen Stellen des Begrenzungsdrahts auf ähnliche Weise arbeitet.

Zurückführen des Mähroboters zur Ladestation

[Startmenü] > [Park (Parken)] > [Stay at charging station (An Ladestation bleiben)]

Dieses Verfahren ist nicht erforderlich, wenn ein Führungsdraht installiert ist. Fahren Sie mit [Überprüfen der Installation des Führungsdrahts] fort.

Führen Sie dieses Verfahren aus, wenn der Mähroboter verwendet wird, ohne einen Führungsdraht zu installieren.

Führen Sie den Mähroboter zur Ladestation zurück.

HINWEIS: Standardmäßig sucht der Mähroboter bevorzugt nach Signalen vom Führungsdraht und kehrt entsprechend den Signalen des Führungsdrahtes zur Ladestation zurück. Selbst wenn sich kein Führungsdraht in Ihrem Arbeitsbereich befindet, sucht der Mähroboter zunächst eine voreingestellte vorrangige Suchzeit lang kontinuierlich nach Signalen vom Führungsdraht. Nachdem die vorrangige Suchzeit abgelaufen ist, sucht der Mähroboter nach Signalen des Begrenzungsdrahtes und kehrt entsprechend den Signalen des Begrenzungsdrahtes zur Ladestation zurück. Falls Sie den Führungsdraht nicht ablegen wollen, empfehlen wir, die vorrangige Suchzeit für den Führungsdraht zu ändern. Einzelheiten finden Sie in der Betriebsanleitung unter „Einstellen des aktiven Suchzeitraums für Führungssignal“.

1. Drücken Sie die -Taste auf dem Bedienfeld.

Das Untermenü wird angezeigt.

► **Abb.50**

2. Wählen Sie [Stay at charging station (An Ladestation bleiben)] aus.

Nach Drücken der -Taste wird die Meldung [Close the display cover to return to the charging station. (Displayabdeckung schließen, damit Rückkehr zur Ladest. möglich ist.)] angezeigt.

3. Schließen Sie die Akkuabdeckung.

Prüfen Sie nach, dass der Mähroboter zur Ladestation zurückkehrt.

Überprüfen der Installation des Führungsdrahts

Überprüfen Sie, dass der Führungsdraht korrekt installiert wurde.

1. Halten Sie bei ausgeschalteter Stromversorgung den Griff des Mähroboters, und bewegen Sie den Mähroboter von Hand, bis er auf den Führungsdraht zeigt.

► **Abb.51:** 1. Führungsdraht

2. Drücken Sie die STOP-Taste.

Die Displayabdeckung öffnet sich.

3. Drücken Sie die Taste , wählen Sie [Stay at charging station (An Ladestation bleiben)], und drücken Sie die Taste .

4. Schließen Sie die Displayabdeckung.

Der Mähroboter startet die Mähnavigation auf den Führungsdraht zu.

5. Prüfen Sie nach, dass der Mähroboter in der Nähe des Führungsdrahts die Richtung wechselt, am Führungsdraht entlang bis zur Ladestation navigiert und dort andockt.

HINWEIS: Nachdem der Mähroboter den Führungsdraht erkannt hat, fährt er entlang der linken Seite des Führungsdrahts.

Damit sind die Überprüfungen von Installation und Betrieb abgeschlossen. Detaillierte Informationen zur Verwendung dieses Produkts finden Sie in dessen Betriebsanleitung.

BEISPIELFÄLLE

Es folgen mehrere Beispiele von Installationen und Einstellungen im Einsatz.

Bei den in den Abbildungen gezeigten Details handelt es sich lediglich um Beispiele, die verschiedene Dimensionen des Einsatzes aufzeigen, in denen der jeweilige Fall am besten geeignet ist. Passen Sie die Anordnung Ihren Vorstellungen optimal an.

Gartenbereich für Anwohner

Ein gemütlicher Innenhof oder ein kleiner quadratischer Garten hinter Ihrem Haus, der von einem kleinen Zaun und Garten- und Fußwegen umgeben ist.

► **Abb.52:** 1. Ladestation 2. Begrenzungsdraht 3. Führungsdraht

Praktische Anleitung

Fläche des Mähbereichs	500 m ²
Wöchentliche Arbeitstage und -stunden	4 Stunden an 6 Tagen der Woche 8 Stunden an 3 Tagen der Woche
Ausgangsmethode von Station [Ausführungspriorität (%)]	Der Mähroboter verlässt die Ladestation direkt bei [100 %]. Siehe Mäher-Ausgangspunkt „A“ in der Abbildung.
Müssen Einstellungen für Unterbereich vorgenommen werden?	Nein
Tipps zu Installationen und Einstellungen	Platzieren Sie die Ladestation am nahen Ende der Mittellinie, die den Mähbereich in zwei gleichgroße Bereiche unterteilt, einen oberen und einen unteren. Installieren Sie einen Führungsdraht entlang der Mittellinie, die den Mähbereich in zwei gleichgroße Bereiche unterteilt, einen oberen und einen unteren.

Hausgarten mit separatem Bereich für Mäharbeit

Ein weit offener Vorgarten umgibt das Haus auf zwei Seiten mit einer kleinen separaten Rasenfläche neben einem bepflanzten Gartenbereich oder Gemüsebeet.

► **Abb.53:** 1. Hauptbereich 2. Unterbereich 3. Ladestation 4. Begrenzungsdraht 5. Führungsdraht

Praktische Anleitung

Fläche des Mähbereichs	Hauptbereich	1.000 m ²
	Unterbereich	400 m ²
Wöchentliche Arbeitstage und -stunden	Hauptbereich	14 Stunden an 5 Tagen der Woche
	Unterbereich	12 Stunden an 2 Tagen der Woche
Ausgangsmethode von Station [Ausführungspriorität (%)]	Hauptbereich	Der Mähroboter verlässt die Ladestation direkt bei [70 %]. Siehe Mäher-Ausgangspunkt „A“ in der Abbildung. Der Mähroboter verlässt die Ladestation in Richtung des fernen Endes des Hauptgartens und startet den Mähvorgang ab dem Endbereich des Führungsdrahts bei [30 %]. Siehe Mäher-Ausgangspunkt „B“ in der Abbildung.
	Unterbereich	Bewegen Sie den Mähroboter im Voraus von Hand vom Hauptbereich zum Unterbereich. Beginnen Sie dann mit dem manuellen Mähen. Einzelheiten hierzu finden Sie im Abschnitt „Mähen ohne automatisches Aufladen“ in der Betriebsanleitung.
Müssen Einstellungen für Unterbereich vorgenommen werden?	Ja	
Tipps zu Installationen und Einstellungen	Platzieren Sie die Ladestation in der Mitte der vorderen Begrenzung des Hauptgartens. Installieren Sie einen Führungsdraht entlang der Mittellinie, die den Hauptbereich in zwei gleichgroße Bereiche unterteilt, einen linken und einen rechten.	

Gras- und Rasenflächen auf kleinen Hügeln

Eine Hügellandschaft mit einem grünen Rasen in einem Park, auf einem Golfkurs o. Ä. Der Rasen wächst mit unterschiedlichen Höhen- und Schattenbedingungen auf einem oder mehreren sanften oder steilen Hängen mit Sand- und Wassermerkmalen.

► **Abb.54:** 1. Ladestation 2. Begrenzungsdraht 3. Führungsdraht

Praktische Anleitung

Fläche des Mähbereichs	2.500 m ²
Wöchentliche Arbeitstage und -stunden	24 Stunden an 7 Tagen der Woche
Ausgangsmethode von Station [Ausführungspriorität (%)]	Der Mähroboter verlässt die Ladestation direkt bei [40 %]. Siehe Mäher-Ausgangspunkt „A“ in der Abbildung.
	Der Mähroboter verlässt die Ladestation in Richtung eines Endes einer ebenen Rasenfläche auf dem Hügel und startet den Mähvorgang ab dem Endbereich des Führungsdrahts bei [30 %]. Siehe Mäher-Ausgangspunkt „B“ in der Abbildung.
	Der Mähroboter verlässt die Ladestation in Richtung des fernen Endes einer leicht abwärts geneigten Rasenfläche und startet den Mähvorgang ab dem Endbereich des Führungsdrahts bei [30 %]. Siehe Mäher-Ausgangspunkt „C“ in der Abbildung.
Müssen Einstellungen für Unterbereich vorgenommen werden?	Nein
Tipps zu Installationen und Einstellungen	Platzieren Sie die Ladestation an einem Ende der Mittellinie, die die ebene Rasenfläche auf dem Hügel in zwei gleichgroße Bereiche unterteilt, einen linken und einen rechten.
	Installieren Sie zwei Führungsdrähte entlang der Mittellinie, die den Mähbereich in zwei gleichgroße Bereiche unterteilt, einen oberen und einen unteren. Einen in Richtung des einen Endes einer ebenen Rasenfläche auf dem Hügel, den anderen in Richtung des fernen Endes einer leicht abwärts geneigten Rasenfläche.
	Achten Sie unbedingt darauf, einen Begrenzungsdraht auf nahezu ebenen oder möglichst wenig geneigten Flächen zu installieren.
	Verlegen Sie einen Führungsdraht diagonal über einen Hang, da dies dem Mähroboter das Erklimmen des Hangs erleichtert.

Gut entworfener Garten mit mehreren Stellen, die beim Mähen schwer zu erreichen sind

Ein vollständig umzäunter, anspruchsvoller Gartenbereich, der ein großes Wohnhaus, Wassermerkmale und eine wilde Sammlung von Pflanzen und Objekten enthält. Die gut entworfene Landschaft trägt dazu bei, den Garten schön intakt zu halten, erzeugt aber isolierte Stellen für die Rasenpflege.

► **Abb.55:** 1. Ladestation 2. Begrenzungsdraht 3. Führungsdraht

Praktische Anleitung

Fläche des Mähbereichs	2.500 m ²
Wöchentliche Arbeitstage und -stunden	24 Stunden an 7 Tagen der Woche
Ausgangsmethode von Station [Ausführungspriorität (%)]	Der Mähroboter verlässt die Ladestation direkt bei [30 %]. Siehe Mäher-Ausgangspunkt „A“ in der Abbildung. Der Mäher verlässt die Ladestation in Richtung des Endes der nahen Seite des Arbeitsbereichs und startet den Mähvorgang etwa zwei Schritte vor dem Endbereich des Führungsdrahts bei [20 %]. Siehe Mäher-Ausgangspunkt „B“ in der Abbildung. Der Mäher verlässt die Ladestation in Richtung der weit entfernten Ecke des Arbeitsbereichs und startet den Mähvorgang etwa am Mittelpunkt der Länge des Führungsdrahts bei [30 %]. Siehe Mäher-Ausgangspunkt „C“ in der Abbildung. Der Mäher verlässt die Ladestation in Richtung der weit entfernten Ecke des Arbeitsbereichs und startet den Mähvorgang etwa zwei Schritte vor dem Endbereich des Führungsdrahts bei [20 %]. Siehe Mäher-Ausgangspunkt „D“ in der Abbildung.
Müssen Einstellungen für Unterbereich vorgenommen werden?	Nein
Tipps zu Installationen und Einstellungen	Platzieren Sie die Ladestation zum Schutz der Landschaft und für bequemen Zugang zur Stromversorgung hinter dem Haus. Installieren Sie zwei Führungsdrähte, um den Mähroboter zu zwei der am schwersten zugänglichen Mähbereiche im Garten zu führen. Einen Draht in Richtung des nahen Endes des Gartens, der sich zwischen zwei Gartenobjekten erstreckt, den anderen Draht in Richtung der weit entfernten Ecke des Gartens, der sich zwischen dem Stellplatz und den Pflanzen erstreckt. Achten Sie unbedingt darauf, zwei Führungsdrähte in einem bestimmten Abstand von einem Begrenzungsdraht zu verlegen, um eine negative Auswirkung auf die Roboternavigation zu vermeiden.

Ein offener, formeller Garten, der durch Hecken, Wildpflanzen, Gartenwege und Gartenobjekte in unsymmetrische Abschnitte unterteilt wird

Eingebettet in die Mitte eines mit vielen Pflanzen und Bäumen gefüllten Waldstücks, hat ein Gewerbegebiet freie Sicht auf den Hinterhofgarten, der grob in drei Rasenflächen von unterschiedlicher Größe und Dimension unterteilt ist.

► **Abb.56:** 1. Ladestation 2. Begrenzungsdraht 3. Führungsdraht

Praktische Anleitung

Fläche des Mähbereichs	1.500 m ² (Flächenaufteilungsverhältnis: ca. 55/30/15)
Wöchentliche Arbeitstage und -stunden	14 Stunden an 7 Tagen der Woche 24 Stunden an 4 Tagen der Woche
Ausgangsmethode von Station [Ausführungspriorität (%)]	Bestimmen Sie die Ausführungsprioritäten für die Mäharbeit proportional zu den Größen der drei Bereiche. Der Mähroboter verlässt die Ladestation direkt bei [55 %]. Siehe Mäher-Ausgangspunkt „A“ in der Abbildung. Der Mähroboter verlässt die Ladestation in Richtung des fernen Endes des zweitgrößten Arbeitsbereichs und startet den Mähvorgang ab dem Endbereich des Führungsdrahts bei [30 %]. Siehe Mäher-Ausgangspunkt „B“ in der Abbildung. Der Mähroboter verlässt die Ladestation in Richtung des fernen Endes des drittgrößten Arbeitsbereichs und startet den Mähvorgang ab dem Endbereich des Führungsdrahts bei [15 %]. Siehe Mäher-Ausgangspunkt „C“ in der Abbildung.
Müssen Einstellungen für Unterbereich vorgenommen werden?	Nein
Tipps zu Installationen und Einstellungen	Platzieren Sie die Ladestation am nahen Ende der Mittellinie, die den größten Mähbereich in zwei gleichgroße Bereiche unterteilt, einen linken und einen rechten. Installieren Sie einen Führungsdraht entlang der Mittellinie, die den zweitgrößten Mähbereich in zwei gleichgroße Bereiche unterteilt, einen linken und einen rechten. Installieren Sie einen Führungsdraht entlang der Mittellinie, die den drittgrößten Mähbereich in zwei gleichgroße Bereiche unterteilt, einen linken und einen rechten.

Makita Europe N.V.

Jan-Baptist Vinkstraat 2, 3070 Kortenberg, Belgium

Makita Corporation

3-11-8, Sumiyoshi-cho, Anjo, Aichi 446-8502 Japan

www.makita.com



885A54A975
EN, PL, HU, SK,
CS, UK, RO, DE
20240304